



Bu kılavuz, güvenli sürüş, basit kontrol yöntemleri vb. dahil olmak üzere bu scooterin doğru kullanımını açıklamaktadır. Daha konforlu ve güvenli bir sürüş için lütfen bu kılavuzu dikkatlice okuyun.

Yararınız için, lütfen SYM bayinizden kullanım kılavuzunu isteyin ve aşağıdakileri dikkatlice okuyun:

- Scooterin doğru kullanımı.
- Teslimat öncesi inceleme ve bakım
- Garanti kullanımı, içindekiler ve süre.

- Scooter'ın özelliklerinin ve yapısının kullanıcı el kitabındaki / kataloglardaki fotoğraflardan ve şemalardan farklı ve değiştirilmiş olması durumunda, güncel scooter'ın özellikleri ve yapısı geçerli olacaktır.

ⓄGüvenlik bildirimisiⓄ

Sizi ve scooter'ınızı önemsiyoruz. Bu nedenle kılavuzda araç kullanımına ilişkin güvenlik bildirimleri sunuyoruz. Lütfen talimatları okuyun ve uygulayın.

Güvenlik bildirimleri yaralanmaya neden olabilecek bazı potansiyel tehlikeleri göstermektedir. Her güvenlik bildiriminin aşağıdaki gibi belirli bir sembolü ve açıklaması vardır.

! DİKKAT

Talimatlara uyulmaması ciddi hasara, hatta ölüme neden olabilir.

! UYARI

Talimatlara uyulmaması ciddi hasara, hatta ölüme neden olabilir.

! DİKKATLİ



Talimatlara uyulmaması hasara neden olabilir.

Her güvenlik bildirimini, hangi tehlikenin meydana gelebileceğini ve bundan nasıl kaçınılacağını veya azaltılacağını gösteren açıklamalara sahiptir.

Yukarıda belirtilen 3 sembolün yanı sıra, önemli bir sembol daha vardır **【Dikkat】**. Takip edilmemesi aracınıza zarar verebilir

Bu scooter ile ilk sürüşünüzden önce, lütfen aşağıdaki işlemlere dikkat edin.

Rölantideyken Çalıştırma ve Durdurma modu:

Sayaçtaki indikatör	Çalıştırma yöntemi
 Yanıp sönme	 Gaz kelebeğini çekin veya yeniden başlatın
 Kapalı	Yeniden çalıştırma

Herhangi bir sorunuz varsa SYM yetkili satıcınızla iletişime geçin.



1. İçindekiler

1. İçindekiler	1
2. Sürüş öncesi	3
3. Güvenli Sürüş.....	3
4. Sürüş.....	4
5. Orijinal Yedek Parçaları Kullanım	5
6. Parçaların lokasyonu ve operasyon	6
Parçaların lokasyonu	6
Parçaların çalışması	7
Ana Şalter Çalışması.....	11
Gidon anahtarları	12
USB şarj ünitesi	13
Ön Bölüm.....	13
Yakıt Tankı Kapağı.....	13
Kask kancası	14
Bagaj kutusu	14
Fren	14
Ayak dayama yeri	14
7. Motor nasıl çalıştırılır?	15
8. Scooter nasıl sürülür?	15
9. Spesifikasyon	17
10. Bakım ve Ayar	18
Rutin Kontroller	18
Motor yağı kontrolü ve değişimi	18
Motor yağı filtre temizliği.....	18
Yakıt Kontrolü	19
Şanzıman yağı değişimi ve kontrol	19
Fren sistemi kontrolü	19
Gaz Kelebeği Serbest Boşluk Kontrolü	21
Akü Kontrolü.....	21
Lastik kontrolü	22
Direksiyon ve ön çatal kontrolü.....	22
Sigorta kontrolü.....	23
Ön ve arka lamba kontrolü.....	23
Fren ışığı kontrolü	23
Dönüş sinyali ve korna kontrolü.....	23



Yakıt sızıntı kontrolü	23
Genel yağlama	24
Buji kontrolü	24
Soğutma sistemi kontrolü	24
Hava filtresi kontrolü	25
11. Scooter'inize bakım yapın	26
Yıkama	26
Depolama	27
12. Problem Çözme	28
Motor çalışmıyor	28
13. Periyodik bakım çizelgesi	29

ÜRETİCİ FİRMA

Sanyang Motor Co.Ltd.

3 Chung Hwa Road, Hukou, Hsinchu TAIWAN

Tel No: 886-3-598-1911 Fax No: 886-3-5970712 www.sym-global.com

İTHALATÇI FİRMA

Motoran Motosiklet Motorlu Araçlar San. Tic. A.Ş.

A.O.S.B.10035 Sok.No:06 35260 Çiğli / İZMİR

Tel: 0 (232) 270 05 00 www.sym-tr.com info@sym-tr.com

Kullanım Ömrü 10 Yıl'dır.

MOTORAN MOTOSİKLET MOTORLU ARAÇLAR SAN. TİC. A.Ş. Haber vermeden ve hiçbir yükümlülük altına girmeden istediği zaman bu kılavuzda değişiklik yapma hakkını saklı tutar.



2. Sürüş öncesi

Bu kılavuz, güvenli sürüş, basit kontrol yöntemleri vb. Dahil olmak üzere bu scooter'ın doğru kullanımını açıklamaktadır.

Daha konforlu ve güvenli bir sürüş için lütfen bu kılavuzu dikkatlice okuyun.

Yararınız için, lütfen SYM bayinizden kılavuzu okumasını ve aşağıdakileri dikkatle uygulamasını isteyin:

- Scooter'ın doğru kullanımı.
- Teslimat öncesi inceleme ve bakım.

Müşterimiz olduğunuz için çok teşekkür ederiz

Scooter'ınızın performansını en üst düzeye çıkarmak için periyodik muayene ve bakımın eksiksiz bir şekilde yapılması gerekir.

Yeni scooter'ınızı ilk 300 kilometre sürdükten sonra, ilk muayene için scooter'ınızı orijinal bayinize götürmenizi ve bundan sonra her 1000 kilometrede bir periyodik olarak scooter'ınızı muayene ettirmenizi öneririz.

- Scooter'ın özelliklerinin ve yapısının kullanıcı el kitabındaki / kataloglardaki fotoğraflardan ve şemalardan farklı ve değiştirilmiş olması durumunda, güncel scooter'ın özellikleri ve yapısı geçerli olacaktır.

3. Güvenli Sürüş

Sürüş sırasında rahat olmak, düzgün giyinmek, trafik kurallarına uymak, acele etmemek ve her zaman dikkatli sürmek çok önemlidir.

Genellikle, çoğu insan yeni aldıkları scooter'larını çok dikkatli kullanır, ancak scooter'larına aşına olduktan sonra, dikkatsiz olma eğilimindedirler ve bu da bir kazayla sonuçlanabilir.

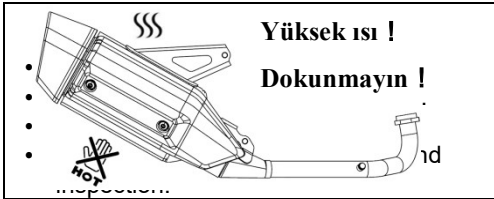

⚠ UYARI!!

- Hem sürücü hem de yolcu için, scooter'a sol taraftan binin. Yolcu, egzoz borusundan yanmamak için her iki ayağını da ayaklık üzerinde tutmalıdır.
- Yayanın güvenliğini sağlamak için kullanılmadığında ayak dayanağını geri alın.
- Çalıştırdıktan sonra egzoz borusu çok sıcaktır, başkalarının egzoz borusundan

4. Sürüş

Sürücünün duruşu sürüş güvenliğini büyük ölçüde etkileyecektir. Vücudunuzun ağırlığını daima selenin ortasında tutun, vücudunuzun ağırlığı selenin arka kısmında ise, ön tekerlek yükü azalacak ve bu da direksiyon kolunun sallanmasına neden olacaktır. Dengesiz bir tutumağa sahip bir scooter kullanmak tehlikelidir.

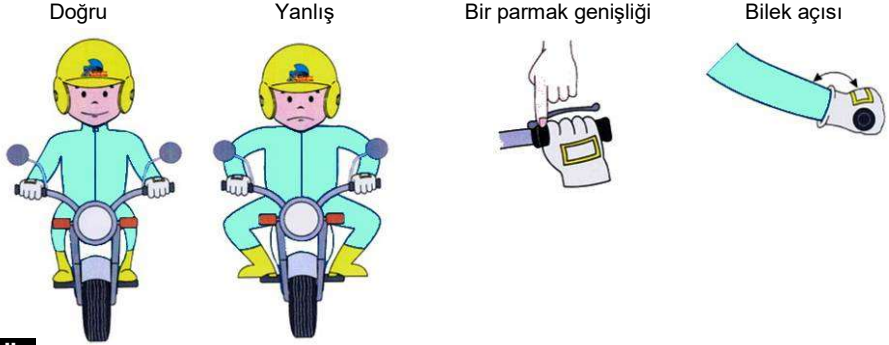

Dönüş

- Dönüş sırasında sürücü vücudunu içe doğru eğerse dönüş yapmak çok daha kolay olacaktır. Öte yandan, sürücü vücudu ve scooter eğilmezse dengesiz hissedecektir.

Dönüş için kilit noktalar:

- 1 Dönüş öncesi hızı düşürün.
- 2 Dönüş sırasında hızı sabit tutun.
- 3 Dönüşü bitirdikten sonra hızı kademeli olarak artırın.
- 4 Dönüşü bitirdikten sonra, yeniden hızlanmadır. Önce yol güvenliğinden emin olun.

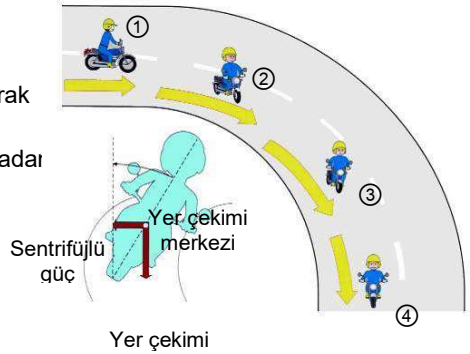

Fren

- Fren yaparken hem ön hem de arka freni uygulayın. Sert/aniden fren yapmaktan kaçının ve aracı ve fren kuvvetini sabit tutun.

Freni kilitlemeyin. İyi asfaltlanmış yolda, ön fren biraz daha fazla uygulanmalı arkadan daha fazla. Fren kuvveti şu şekilde olmalıdır yol durumuna göre ayarlanmalıdır. Daha kötü yollarda daha az ön fren kuvveti uygulayın.

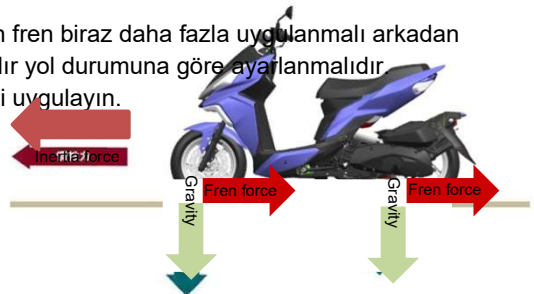



- Scooter'ı engebeli, düz olmayan, asfaltsız bir yolda kontrol etmek zordur, yol koşullarını önceden bilmeye çalışın, yavaşlayın ve kolu kontrol etmek için omzunuzun gücünü kullanın.

⚠ Dikkat

- Parçaların yangından zarar görmesini önlemek için gövde yan kapağı ile motor arasına paçavra gibi yanıcı maddeler koymayın.
- Hasarı önlemek için yükleme için belirtilmemiş alanlara nesne yüklemeyin.
- Aşırı yük gidonun çalışmasını etkileyebilir.
- Sürücünün gidon üzerindeki hissi yüklükten veya yüksüzken biraz farklıdır. Aşırı yük, tutamağın sallanmasına neden olabilir ve sürüş güvenliğini etkiler.
- Modifiye edilmiş scooter, yapısını veya performansını etkileyecek ve motorun kötü çalışmasına veya egzoz gürültüsüne neden olacak, bu da scooter'ın hizmet ömrünü kısıltacaktır. Scooter'ınızı kendi isteğinizle modifiye etmeyin.
- Araç düştüğünde ve kapandığında ana şalteri kapatın ve ardından motoru yeniden çalıştırmak için açın.

Unutmayın:

- Sürüş sırasında kask takın.
- Her sürüşten önce scooterınızı kontrol ettiğinizden emin olun
- Sürüş sırasında güvenlik mesafesini koruyun.
- Kavşaktan geçerken yavaşlayın.
- Hareket halindeki yayalara ve araçlara yol verin.
- Scooter'ınızı istediğiniz gibi modifiye etmeyin.
- Sabahları ve şafak vakti farları açın.
- Alkollü araç kullanmayın.
- Sürüş sırasında cep telefonu kullanmayın.

5. Orijinal Yedek Parçaları Kullanım

Scooter'ın en iyi performansını korumak için her bir parçanın kalitesi, malzemesi ve işlenmiş hassasiyeti tasarım gerekliliklerine uygundur. "SYM Orijinal Yedek Parçaları" orijinal scooter için kullanılan aynı yüksek kaliteli malzemelerden üretilir. Hiçbir parça, sofistike mühendislik ve sıkı kalite kontrolü ile tasarlanan Spesifikasyonları karşılayana kadar piyasaya satılmayacaktır. Bu nedenle, yedek parçaları değiştirirken "SYM Orijinal Yedek Parçalarını" "SYM Yetkili Satıcılarından veya Franchise Satıcılarından" satın almak gerekir. Piyasadan ucuz veya sahte yedek parçalar satın alırsanız, kalite veya dayanıklılık konusunda hiçbir garanti verilemez. Ayrıca, beklenmedik sorunlara ve scooter'ın performansının düşmesine neden olabilir.

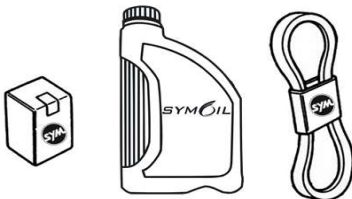

SANYANG
GENUINE PARTS



6. Parçaların lokasyonu ve operasyonu

Parçaların lokasyonu

DRGBT



- (1) Ön fren kolu
(2) Kilometre saati
(3) Arka fren kolu

- (4) Fren sıvısı haznesi
(5) Yağ seviye ölçer
(6) Sigorta kutusu



- (7) Yakıt kapağı
(8) Ön çatal
(9) Sele/bağaj kutusu
(10) Kasa numarası

- (11) Plaka ışığı
(12) Hava filtresi
(13) Arka minder
(14) Sele basamak çubuğu

- (15) Soğutucu seviyesi kontrol penceresi
(16) Motor numarası
(17) Ana stand
(18) Yan stand anahtarlı yan stand

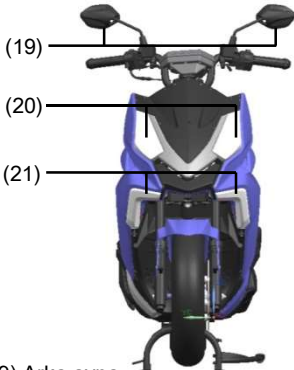

- (19) Arka ayna
(20) Far
(21) Ön sinyal/konum lambası
(22) Sol kol anahtarı

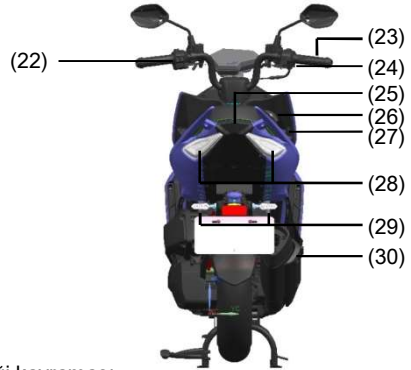

- (23) Gaz kelebeği kavraması
(24) Sağ kol anahtarı
(25) OBDI kablolu/aküsü
(26) Çok fonksiyonlu ana anahtar
(27) USB şarj ünitesi
(28) Kuyruk/fren lambası
(29) Arka sinyal

Parçaların çalışması

LED kilometre saati

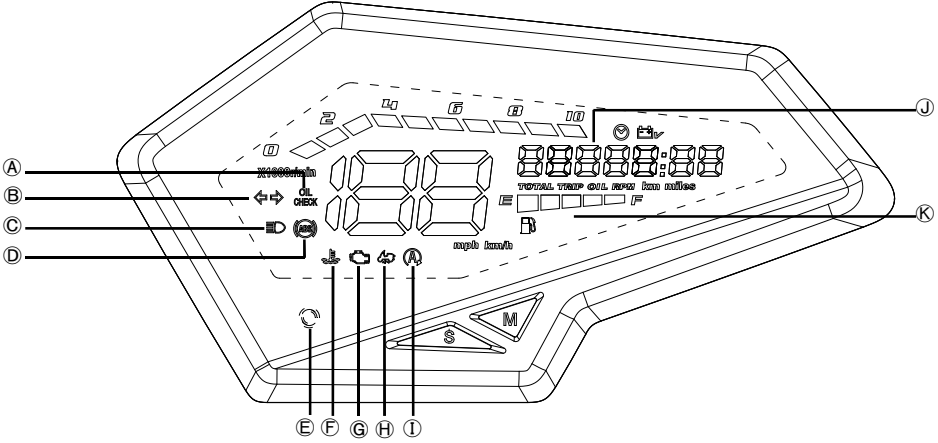

A Yağ kontrol gösterge ışığı

- Yağ kontrol göstergesi motor yağının ne kadar süre kullanıldığını gösterir. Yağ kontrol gösterge ışığı, yağ mesafe ölçere göre her 1.000 km sürüş mesafesinde yanar.
- Bu gösterge yandığında, lütfen yağ seviyesini yağ seviye göstergesi ile kontrol edin. Yağ ölçer modunda, yağ kontrol gösterge ışığını sıfırlamak için S düğmesine hızlıca iki kez basın..

B Dönüş sinyal göstergesi

- Dönüş sinyali düğmesi sağa veya sola itildiğinde ilgili dönüş sinyali gösterge ışığı yanıp söner..

C Uzun far göstergesi

- Uzun huzmeli far açıkken uzun huzmeli far göstergesi yanar..

D ABS Göstergesi

- ABS (Kilitlenmeyi Önleyici Fren Sistemi) gösterge ışığı ana şalter açıldığında yanar ve scooter hareket etmeye başladıktan kısa bir süre sonra söner. ABS normale kapalı kalır. ABS'de bir sorun varsa, gösterge yanar ve yanık kalır. Gösterge ışığı yandığında, ABS çalışmaz, ancak ABS arızalanırsa, geleneksel fren sistemi normal şekilde çalışmaya devam eder.

E Işık sensörü

- LED kombinasyonlu cihazın parlaklığı, ortam ışık kaynağını algılayan ışık sensörüne göre otomatik olarak ayarlanır..



F Motor aşırı sıcaklık göstergesi

Sürüş sırasında motor aşırı ısınma göstergesi ışığı yandığında, soğutma sıvısı sıcaklığı aşırı ısınmış. Lütfen soğutma sıvısının standart seviyede olup olmadığını kontrol edin. Anormal bir durum varsa yetkili satıcıya başvurun.

G EFi Uyarı göstergesi

- Kontak açıldığında, EFi uyarı göstergesi başlangıçta yanık kalır. Motor çalıştıktan hemen sonra sönmelidir. EFi sisteminin doğru çalışıp çalışmadığını gösterir. EFi sisteminde herhangi bir sorun varsa, uyarı göstergesi sürekli açık kalır. Bu gösterge yanmaya devam ederse lütfen SYM yetkili satıcınıza başvurun.

H Yan Stand Aşağı Göstergesi

- Yan stand indirildiğinde bu gösterge yanar. Yan stand aşağıdayken motor çalıştırılmaz. Motor çalışırken yan stand aşağı indirilirse motor durdurulacaktır. Yan stand yukarıdayken bu gösterge söner.

I Rölantide Start & Stop Göstergesi

- Rölantide Çalıştırma ve Durdurma moduna girmek için Rölantide Çalıştırma ve Durdurma anahtarını "  " konumuna çevirin. Rölantide Çalıştırma ve Durdurma modundan çıkmak için Rölantide Çalıştırma ve Durdurma anahtarını "OFF" konumuna çevirin.
- Yan stand yukarıdayken ve scooter sürüldüğünde ve ayar durumuna ulaştığında, Rölantide Çalıştırma ve Durdurma göstergesi "  " yanar, Rölantide Çalıştırma ve Durdurma modu etkinleştirilir.
- Hız 1 km/s'den az olduğunda veya scooter rölantide çalışırken, Rölantide Çalıştırma ve Durdurma göstergesi "  " 3 kez yanıp söner ve ardından motor otomatik olarak kapanır ve Rölantide Çalıştırma ve Durdurma göstergesi "  " yanıp sönmeye devam eder. Sürüş sırasında, Rölantide Çalıştırma ve Durdurma göstergesi "  " yanıp sönmeye devam eder.
- Rölantide Çalıştırma ve Durdurma modunda motor kapalıyken, motoru yeniden çalıştırmak için gazı hafifçe açın veya fren uygularken elektrikli çalıştırma düğmesine basın.
- Bekleme süresi koruması: Motor Rölantide Çalıştırma ve Durdurma modunda kapalıyken, motor çalıştırılmadan 4 dakika bekledikten sonra yeniden çalıştırılmaz. Yanlışlıkla gaza dokunulmasını ve motorun çalıştırılmasını önlemek için Rölantide Çalıştırma ve Durdurma modu otomatik olarak iptal edilir. Motoru yeniden çalıştırmak için, lütfen fren uygularken elektrikli çalıştırma düğmesine basın.
- İtme koruması: Rölantide Çalıştırma ve Durdurma modunda motor kapalıyken scooter'ı 5 saniyeden uzun süre iterseniz, yanlışlıkla gaza dokunulmasını ve motorun çalıştırılmasını önlemek için Rölantide Çalıştırma ve Durdurma modu otomatik olarak iptal edilir. Motoru yeniden çalıştırmak için, lütfen fren uygularken elektrikli çalıştırma düğmesine basın.
- Rölantide Çalıştırma ve Durdurma modunda, gaz kelebeğini hafifçe açarak motor yeniden çalıştırılmadığında. Lütfen Rölantide Çalıştırma ve Durdurma modunu kapatın ve scooterünüzü yetkili bir SYM bayisine kontrol ettirin.



① Kilometre Sayacı

- scooter'ın sürüldüğü toplam mesafeyi kilometre cinsinden gösterir, 0~99999km arasında değişir , ve 0'a dönerek tekrar çalışmaya başlar.
- en son sıfırlandığından beri kilometre cinsinden mesafeyi gösterir, 0,0~999,9km arasında değişir , ve 0'a dönerek tekrar çalışmaya başlar.
- Yol ölçer modunda, yol ölçeri sıfırlamak için S düğmesine 2 saniyeden fazla basın.
- **OIL** motor yağının ne kadar süreyle kullanıldığını kaydeder, 0,0~9999,9km , aralığında değişir ve 0'a dönerek tekrar çalışmaya başlar
- Yağ mesafesi modunda, yağ mesafesi ölçeri sıfırlamak için S düğmesine hızlıca iki kez basın.
- M düğmesine basarak **TOTAL/TRIP/OIL** değiştirin.

② Yakıt ölçer # Düşük yakıt göstergesi

Bu dijital yakıt göstergesi, ana şalter açıldığında yakıt seviyesini gösterir. Yakıt göstergesinde 5 sektör vardır. F dolu ve E boş anlamına gelir. Yakıt seviyesi E'de olduğunda düşük yakıt göstergesi yanacaktır. Lütfen yakıt deposuna hemen yakıt doldurun.

DİKKAT ! !

- Ana şalteri "O" konumuna getirin, çalıştırma düğmesine basın ve ilk motor çalışması için fren kolunu çekin.
- Rölantide Çalıştırma ve Durdurma anahtarını " " konumuna getirin, Rölantide Çalıştırma ve Durdurma modu yalnızca scooter sürüldüğünde ve ayar durumuna (motor ısıtılmış) ulaştığında etkinleştirilir.
- Güvenli çalıştırma için, çalıştırma için gaz kelebeğini çekerken fren kolunu çekmeniz önerilir.
- Motor sıcaklığı düşük olduğunda veya önceki motor durdurma EFi sistemi tarafından kontrol edilmediğinde, Rölantide Çalıştırma ve Durdurma modu etkinleştirilmeyecektir.
- Rölantide Çalıştırma ve Durdurma anahtarı açıldığında, motor rölantideyken duracaktır, bu nedenle EFi sistemi rölanti öğrenimini ve O2 sensörü öğrenimini zamanında ayarlayamaz. Rölanti Çalıştırma ve Durdurma anahtarının kapatılması ve her 5.000 km'de bir rölanti devri öğrenme işleminin gerçekleştirilmesi önerilir.
- Rölanti öğrenme adımı uygun olmadığında, motorun çalıştırılması muhtemelen zor olabilir. Başlangıç devri düşük olduğunda, EFi sistemi otomatik olarak Rölantide Çalıştırma ve Durdurma mekanizmasını iptal edecektir, dolayısıyla EFi zorunlu rölanti öğrenimi için Rölantide Çalıştırma ve Durdurma işlevi olmayacaktır.
- Rölantide çalıştırma ve durdurma mekanizması, ana şalter kapatılıp açıldığında geri kazanılabilir.
- Rölantide Çalıştırma ve Durdurma mekanizması için araç hızı çok önemlidir. Sürüş güvenliği için, hız anormal ise, lütfen onarım için SYM yetkili satıcınıza başvurun.

Ekran Değişimi

Ana şalter açıldığında, "TOTAL" modu altında, M düğmesine bir kez basarak aşağıdaki ekran modu dairesel olarak değiştirilebilir.

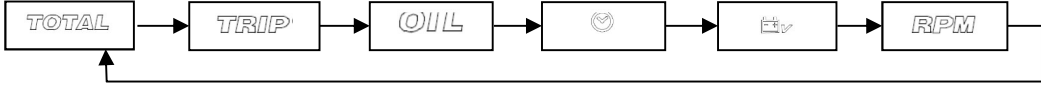

- **TOTAL** scooter'ın sürüldüğü toplam mesafeyi kilometre cinsinden gösterir ve sıfırlanamaz
- **TRIP** modunda, sıfırlamak için S düğmesine 2 saniyeden fazla basın.

Zaman ayarı

- Bu saat 24 saat modunu gösterir.
- Ana şalter açıldığında, bu saat 24 saat modunu gösterecektir.
- Mod altında, zaman ayar moduna girmek için "M" düğmesine 2 saniyeden fazla basın. Ayar modunu seçmek için "S" düğmesine (0,5 saniye) hızlıca basın (saat→dakika içinde onluk hane→dakika içinde birim hane→çıkış), "S" düğmesine (0,5 saniye) hızlıca bir kez basın, hane her seferinde 1 artacaktır. Ayarlama sırasında saat yaklaşık 30 saniye boşa kalırsa, ayar modundan otomatik olarak çıkacak ve tekrar çalışmaya başlayacaktır..

Akü Voltaj Ölçer

- Akü voltaj göstergesi mevcut akü voltajını gösterir. Zaman modunda, akü voltajı moduna " " geçmek için "M" düğmesine hızlıca basın.

⚠ DİKKAT ! !

- Ana şalter açıldığında akü voltajı 11,5V'un altındaysa, scooter'ınızı yetkili bir SYM bayisine kontrol ettirin.
- Motor çalışırken akü voltajı 10,0V'un altında veya 15,0V'un üzerindeyse, scooter'ınızı yetkili bir SYM bayisine kontrol ettirin..

⚠ DİKKAT ! !

- - Hız göstergesini, farı ve diğer plastik parçaları organik çözücüler kullanarak temizlemeyin.
- - Scooter yüksek nemli ortamda kullanıldığında, hız göstergesinde ve ışıklarda buhar yoğunlaşması olabilir. Buharın yavaş yavaş buharlaşması normal bir durum olarak kabul edilir.
- - Scooter'ı kullanmadan önce hız göstergesi üzerindeki koruma filmi etiketini çıkarın. Veya çubuk güneş ışığı ve yağmur altında bozulduğunda hız göstergesi ekranı muhtemelen belirsiz olabilir.
- - İlk 300 km'de motor yağını kontrol edin/değiştirin; ve sonrasında her 1.000'de bir kontrol edin
- - Scooter yağ değiştirme kilometresine ulaştığında yağ kontrol göstergesi yanmazsa, scooter'ınızı yetkili bir SYM bayisine kontrol ettirin.

Ana Şalter Çalışması

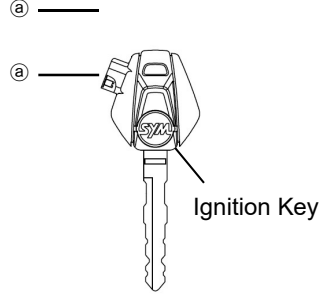
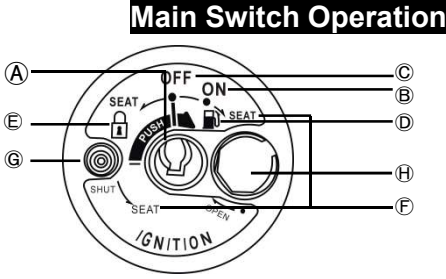

Ⓐ Kontak Anahtarı Yuvası

kontak anahtarını çalıştırmak için kontak anahtarını kontak anahtarı deliğine sokun.

Ⓑ "Açık" Konum

Motor bu konumda çalıştırılabilir. Kontak anahtarı çıkarılamaz.

Ⓒ "Kapalı" Konum

Motor bu konumda kapatılabilir. Kontak anahtarı çıkarılabilir.

Ⓓ "Yakıt Kapağı" Konumu

Yakıt kapağı bu konumda açılabilir. Kontak anahtarını "Kapalı " konuma getirin, kontak anahtarını itin ve yakıt kapağını açmak için saat yönünde çevirin.

Ⓔ "Kilit" Konumu

Gidon bu konumda kilitlenebilir. Motoru durdurmak için kontak anahtarını "Off " konumuna getirin. Gidonu tamamen sola doğru çevirin. Gidonu kilitlemek için kontak anahtarını saat yönünün tersine itin. Kontak anahtarı bu konumda çıkarılabilir. Gidonun kilidini açmak için kontak anahtarını saat yönünde "Kapalı " konuma çevirin.

Ⓕ "Koltuk Açma" Düğmesi

"Açık" konumda, koltuğu açmak için koltuk açma düğmesine basın.

Ⓖ Manyetik Panjur

Kontak anahtarı yuvasını kapatmak için "PUSH SHUT" düğmesine basın.



Ⓜ Panjur Açıcı

Deklanşör anahtarının çıkıntısını o a deklanşör yuvası ile hizalayın ve açmak için deklanşör anahtarını saat yönünde çevirin.

DİKKAT:

- Ana anahtara sıkışmasını ve arızaya neden olmasını önlemek için ana anahtar üzerindeki koruma filmi etiketini çıkarın.
- Kontak anahtarının çalışmasını engellemek için kontak anahtarına çok fazla nesne takmayın.

Gidon anahtarları

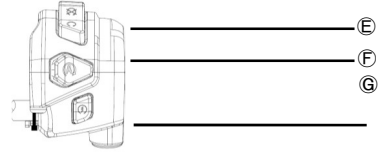
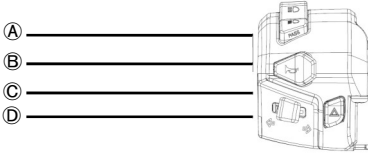

- Ⓐ Geçiş Işığ İ Dügmesi
- Ⓑ Korna anahtarı
- Ⓒ Dönüş Sinyali Anahtarı
- Ⓓ Dörtlü ikaz

- Ⓔ Motor durdurma
- Ⓕ Start - Stop Anahtarı
- Ⓖ Marş Dügmesi

Gündüz Farları Sistemi

Ana anahtarı "ON" (AÇIK) konumuna getirin, konum lambası, kuyruk lambası ve ehliyet lambası aynı anda yanacaktır.

Motor çalıştırıldıktan sonra far yanacaktır. Ana şalter "OFF" konumuna çevrilene kadar tüm ışıklar kapalı olacaktır.

Bu, gündüz görünürlüğü artırmak ve yol güvenliğini sağlamak içindir.

UYARI ! !

Ana şalter "ON" konumuna getirildiğinde Gündüz Farları Sistemi etkinleştirilir. Aküyü şarj etmek için motor uzun süre çalıştırılmazsa, akünün gücü tükenecektir.

Ⓐ Geçiş ışığı düğmesi

PASS

Geçiş ışığı düğmesine basıldığında, öndeki aracın sürücüsüne geçmek üzere olduğunuzu bildirmek için uzun far gösterge ışığı yanar. Orijinal konumuna geri dönmek için bırakın.

Dimmer Anahtarı

Bu anahtar ile uzun ve kısa far seçilebilir. Far uzun huzmede olduğunda, uzun huzme gösterge



ışığı yanar.



Uzun far



Kısa far

Ⓒ **Dönüş sinyal anahtarı** ⇌ ⇨

Dönüş sinyali düğmesi sola ⇨ veya ⇨sağa çevrildiğinde, ilgili dönüş sinyalleri yanıp söner. Yanıp sönmeyi durdurmak için, düğmeyi içeri itin

Ⓑ **Korna düğmesi**

Kontak anahtarı açıldığında korna düğmesine basıldığında; korna çalar.

Ⓓ **Dörtlü flaşör anahtarı**

Dörtlü flaşör anahtarını açın, tüm sinyal lambaları ve sinyal göstergeleri yanıp sönecektir.

Bu sırada, Dönüş ana şalteri OFF konumuna getirildiğinde dörtlü flaşör fonksiyonu iptal edilemez ve akü gücü tüketmeye devam eder. Lütfen uzun süre kullanmayın, aksi takdirde motor muhtemelen çalıştırmaz. Tehlike fonksiyonunu kapatmak için ana şalter "ON" konumuna getirilmelidir.

⚠ UYARI ! !

Rölantide Çalıştırma ve Durdurma modu altında tehlike fonksiyonunun kullanılmaması önerilir. Tehlike fonksiyonu ve Rölantide Çalıştırma ve Durdurma aynı anda etkinleştirilirse, akü gücünün kuruması mümkündür.

Ⓔ **Rölantide Çalıştırma ve Durdurma Anahtarı**

Rölantide Çalıştırma ve Durdurma modu u etkinleştirmek için Rölantide Çalıştırma ve Durdurma Anahtarını " " konumuna çevirin. Çıkmak için anahtarı "OFF" konumuna çevirin.

Ⓒ **Marj düğmesi**

Motoru elektrikle çalıştırmak için lütfen marş düğmesine basın.

Kontak anahtarını açın; motoru çalıştırmak için ön veya arka fren kolunu tutarken bu düğmeye basın.

⚠ UYARI

- Motor hasarını önlemek için, motor çalıştırdıktan sonra marş düğmesine basmayın.
- - Güvenlik nedeniyle, elektrikli çalıştırma için fren uygulanmalıdır..

ESB şarj ünitesi (mavi LED'li)

- Nominal gerilim: Ana şalter "AÇIK", DC 12V giriş
- Gerilim kullanım aralığı: 11.5V~15V
- Çıkış gerilimi: DC5V±0,5V , mavi LED açık
- Çıkış amperi: 2.0A±10%
- Hızlı şarj desteği BC1.2, QC2.0, otomatik kaydırma
- Aşırı yük koruması: 3.0±10A%, mavi LED kapalı
- Aşırı ısınma koruması: Sıcaklık yükseldiğinde çıkış kesilir

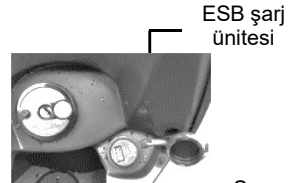

Su geçirmez kılıf



- 105°C'nin üzerindedir; sıcaklık 90±10°C olduğunda çıkış düzelir.
- USB su geçirmez kapak: USB soketi temiz ve kuru tutulmalıdır. USB su geçirmez kapak, tozun içeri girmesini önlemeye ve soketin oksitlenmesini azaltmaya yardımcı olabilir.

Ön Bölüm

- Ön bölüme aşırı yüklemeyi yapmayın gidonun çalışmasını etkiler.
- Scooter'ınızı yıkarken değerli eşyalarınızı zarar görmesini önlemek için ön bölümden çıkartın.

Yakıt Tankı Kapağı

Kontakt anahtarını takın ve çevirin

Yakıt Tankı Kapağını açmak için saat yönünün tersine çevirin
Yakıt doldurduktan sonra, "klik" sesi duyulana kadar kapağı ka,



Ön Bölüm

⚠ DİKKAT

- Benzin son derece yanıcıdır ve belirli koşullar altında patlayıcı olabilir. Yakıt doldururken sigara içmeyin ve kontakt anahtarını kapatın. Alanın iyi havalandırıldığından ve herhangi bir yanıcı kaynağın bulunmadığından emin olun.
- Yakıt deposunu asla tepesine kadar doldurmayın. Depo tepesine kadar doldurulursa, ısı yakıtın taşmasına neden olabilir.
- Yakıt doldurduktan sonra Yakıt Tankı Kapağını sıkıca kapatıldığından emin olun.
- Scooter üzerine benzin dökülürse derhal silin.

Kask kancası

- Seleyi açın ve kaskı kask kancasına asın, ardından seleyi kilitleyin

⚠ UYARI

- Sürüş sırasında kaskı kancasına asmayın .

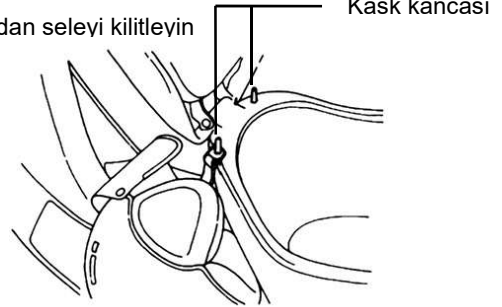

Bagaj kutusu

- Bagaj kutusu selenin altındadır.
- Maksimum yük: 10 kg.
- Lütfen selenin düzgün kilitlenip kilitlenmediğini kontrol edin.
- Motordan iletilen yüksek sıcaklık nedeniyle ısıdan kolayca etkilenen elektrikli ürünler, taze ürünler ve yüksek buharlaşmalı ürünler gibi şeyleri Bagaj kutusuna koymayın.
- Scooter'dan ayrılmadan önce değerli eşyalarınızı alın.
- Scooter'ı yıkamadan önce Bagaj kutusundaki eşyaları çıkarın.



Fren

- Gereksiz ani frenlerden kaçınin.
- Yağmur sürüşünde yavaşlayın ve erken fren uyg
- Uzun süre ve sürekli frenleme fren aşırı ısıtır ve f
- Hem ön hem de arka frenleri uygulayın.

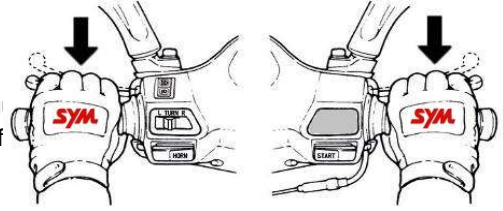

Ayak dayama yeri

- Yolcu kullanımı için ayak dayanağını aşağı çevirin. A
- Kullanılmadığında ayak dayanağını katlayın. B. B



⚠ DİKKAT ! !

- Yaya güvenliğini sağlamak için kullanılmadığında ayak dayanağını katlayın.

7. Motor nasıl çalıştırılır?

⚠ DİKKAT

- Motoru çalıştırmadan önce motor yağını ve yakıtı kontrol edin.
- Ani çarpmalardan kaçınmak için, motoru arka fren basılıken çalıştırın
- Rölantide Çalıştırma ve Durdurma anahtarının açık olup olmadığını ve göstergenin Rölantide Çalıştırma ve Durdurma bekleme için yanık olup olmadığını kontrol edin.

Ana şalteri "Ⓞ" konumuna getirin.
Fren durumunda gaz kelebeğini çekmeyin
marş düğmesine bas

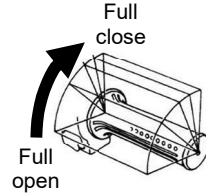

8. Scooter nasıl sürülür?

Hareket etme

- Hareket etmeden önce dönüş lambanızı yakın ve çevredeki alanın açık ve güvenli olduğundan emin olun.
- Önce ana / yan standınızın yukarıda olduğundan emin olun

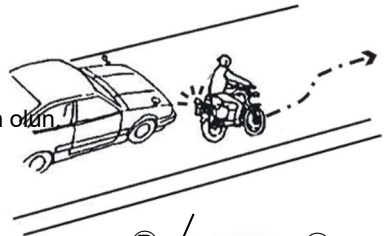

Kelebek kontrol

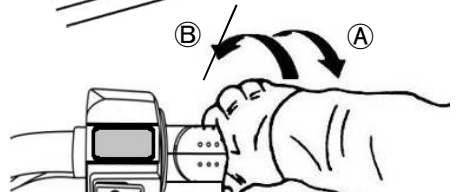



- Hızlanmak için kelebeği yavaşça açın (A).
- Yavaşlamak için kelebeği kapatın (B).

Park Etme ve Motoru Kapatma

Park konumuna kapatma

- Diğer araçları fark etmek için dönüş lambanızı yakın, yavaşlayın ve kenara çekin.
- Gazı kapatırken, ön ve arka frenlerinizi aynı anda uygulayın

Tamamen dur

- Dönüş lambanızı geri alın ve motoru durdurmak için ana düğmeyi " " konumuna getirin.

Scooter'ı durdurduktan sonra, scooter'ın sol tarafından inin ve düz bir zemine ana stand ile park edin.

Scooter'ı düzgün bir şekilde park ettikten sonra scooter'ı kilitleyin ve kontak anahtarını çıkarın

⚠ DİKKAT

- Sürüş sırasında kontak anahtarı ile ana şalterinizi çevirmeyin.
- Çalıştırdıktan sonra egzoz borusu çok sıcaktır, scooter'ı yaya ve çocuklardan uzağa park edin. Yanıcı maddeleri egzoz borusundan uzak tutun.
- Scooter'ı uzun süre kullanmamanız durumunda, en iyi motor çalıştırma koşulunu korumak için motoru her hafta yaklaşık 10 dakika çalıştırmanız önerilir..

Şanzıman

Bu scooter CVT mekanizması ile donatılmıştır. CVT, yol durumu, yükleme, hız ve diğer faktörlere göre motor gücünü tekerleğe zamanında ve sorunsuz bir şekilde aktarabilir. Vitesler arasında geçiş yapmaya gerek yoktur.



9. Spesifikasyon

× Scooter'ın özelliklerinin ve yapısının kullanıcı el kitabındaki / kataloglardaki fotoğraflardan ve şemalardan farklı ve değiştirilmiş olması durumunda, güncel scooter'ın özellikleri ve yapısı geçerli olacaktır.

Model	DRG BT (TB16W4-EU)
Uzunluk/Genişlik/Yükseklik (mm)	1990 / 735 / 1130
Boş ağırlık / Maksimum yük	135kg / 275kg
Tekerlek tabanı / Koltuk yüksekliği	1380mm / 803 mm
Min. dönüş yarıçapı	2.0 m
LED far (Uzun / Kısa far)	LED / LED
Pozisyon ışığı	LED
Kuyruk / fren lambası	LED
Ön / arka dönüş lambası	LED
Dönüş ışığı göstergesi	LED
Uzun far göstergesi	LED
Sigorta	20A*1 15A*1 10A*2 5A*3
Akü	GTX5L-BS/YTX5L-BS 12V 4.2Ah
Buji	CPR8EA-9
Ön fren	Disk (Ø 260mm)
Arka fren	Disk (Ø 230mm)
Lastik (Ön/arka)	120/70-13 130/70-13
Lastik basıncı (Ön/arka)	1.8 kgf/cm ² / 2.3 kgf/cm ²
Maks. beygir gücü	15.6 PS / 8,000 rpm
Maks. tork	15.0 Nm / 6,000 rpm
Tırmanma Yeteneği	28°
Silindir deliği x strok	Ø59.0 mm×57.8 mm
Sıkıştırma oranı / deplasman	11.2 : 1 / 158 cc
Rölanti hızı	1,750 ±150 rpm
Ateşleme sistemi / marş sistemi	Tam transistörlü ateşleme / elektrikli marş motoru
Yakıt deposu kapasitesi	7.4 L
Motor yağı kapasitesi	1.05 L (toplam), 1.0 L (değişim)
Şanzıman yağ kapasitesi	110 c.c. (toplam), 100 c.c. (değişim)



10. Bakım ve Ayar

Rutin Kontroller

Öge		Kontrol noktası
Motor yağı		Yeterli motor yağı var mı?
Yakıt		Yeterli yakıt var mı?
Fren	Ön	Fren kolu boşluğu 1~2cm
	Arka	Fren kolu serbest boşluğu 1~2cm
Lastik	Ön	Lastik basıncı 1,8kgf/cm ²
	Arka	Lastik basıncı 2,3kgf/cm ²
Gidon		Anormal titreşim veya zor çalışma?
Hız göstergesi/işıklar/arka ayna		İyi çalışıyor mu? İşıklar yanıyor mu? Arka görüşü net görebiliyor musunuz?
Başlıca sıkma parçaları		Gevşek vida, somun veya civata?
Akü		Akü voltajı 11,5V'tan düşük mü? (20°C)

⚠ DİKKAT

- Rutin kontrolde anormallik varsa, lütfen onarım için SYM yetkili satıcınıza başvurun .

Motor yağı kontrolü ve değişimi

- Scooter'ı ana stand ile düz bir zemine park edin. Motoru kapatın ve 2~3 dakika bekleyin. Yağ seviye göstergesini çıkarın, temizleyin ve yağ seviyesini kontrol etmek için takın (sıkmayın).
- Yağ seviyesinin üst ve alt limit arasında olup olmadığını kontrol edin.
- Yağ seviyesi alt sınırdan ise, yağı üst sınıra kadar doldurun.
- Lütfen **SAE 5W-40 ~ SAE 20W-50 API SL'**ye eşit (veya daha yüksek) yağ sınıfı seçin. SYM, uygun olmayan yağın neden olduğu herhangi bir hasardan sorumlu değildir.
- Aracınız için tasarlanmış ve tavsiye edilmiştir.

Motor yağı filtre temizliği

- Kapağı ve filtreyi çıkarın. Filtreyi benzin veya Basınçlı hava ile temizleyin.

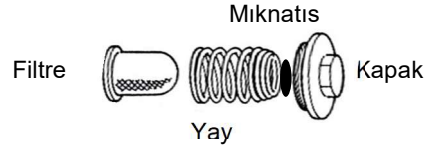

⚠ DİKKAT

- Kapak çıkarıldıktan sonra süzgeç, mıknatıs ve yay düşecektir. Bu parçaları kaybetmeyin .



⚠ DİKKAT

- Scooter yeni park edildiğinde veya düz olmayan bir zemine park edildiğinde yağ seviyesi doğru olamaz.
- Yağ değiştirirken filtreyi kontrol edin. Gerekirse değiştirin.
- Sık kısa mesafeli kullanımda motor yağı daha kolay bozulacaktır. Lütfen önceden değiştirin.

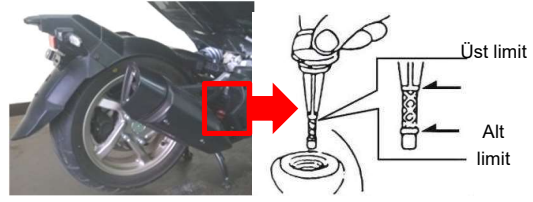

Yakıt Kontrolü

- - Kurşunsuz 92 (RON) veya daha yüksek benzinle doldurulması tavsiye edilir. Kontak anahtarını açın ve yakıt göstergesinin ibresini kontrol edin.
- - Yakıt doldururken ana stand ile park edin. Motorun kapalı olduğundan emin olun.
- - Yakıt deposuna çok fazla yakıt doldurmayın.

Şanzıman yağı değişimi ve kontrol

Kontrol:

- Scooter'ı ana stand ile düz bir zemine park edin.
- Motoru 3~5 dakika kapattıktan sonra Şanzıman yağını boşaltın.
- Toplam kapasite: 110cc. / Periyodik bakım: 100cc.

Değişim:

- Boşaltma civatası düzgün bir şekilde sıkıldıktan sonra önerilen yağı doldurun.
- Doldurma civatasını takın ve herhangi bir sızıntı olup olmadığını kontrol edin. Sızıntı fark edilirse, scooter'ınızı yetkili bir SYM bayisine kontrol ettirin.

※Önerilen Şanzıman yağı 85W/140

Fren sistemi kontrolü

Sızıntı Kontrolü:

- Fren sisteminde kaçak olup olmadığını gözle kontrol edin.
- Bağlantı civatasının gevşeyip gevşemediğini kontrol ediniz.
- Fren hortumları ve diğer parçalar arasında herhangi bir parazit olup olmadığını kontrol edin.
- Scooter'ınızı yetkili bir servise kontrol ettirin. Herhangi bir hasar veya sızıntı fark edilirse SYM bayisine başvurun.

Fren Balatası Kontrolü:

- Ön ve arka disk Frenlerinin Fren balatası aşınmasını kaliperin arka tarafından kontrol edin. Eğer balata astarı minimum kalınlık çizgisine ulaşmışsa fren balatası yetkili bir SYM bayisi tarafından değiştirilmelidir..

Fren Sıvısı Seviye Kontrolü

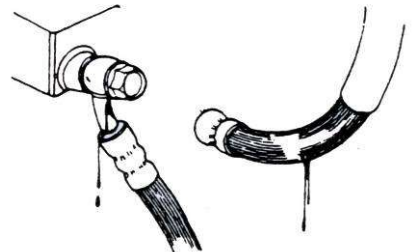



-Fren sıvısı seviyesini kontrol penceresinden, gidon öne ayarlanmışken ve scooter ana stand ile düz bir zemine park edilmişken kontrol edin.

- Fren sıvısı seviyesi kontrol penceresindeki "MIN" işaretinin üzerinde olmalıdır.

Önerilen Fren sıvısı: "SYMOIL" serisi DOT 3, DOT 4 veya eşdeğeri.

⚠ DİKKAT

- Scooter düz olmayan bir zemine park edilirse Fren sıvısı seviyesi doğru olamaz.
- Sadece DOT 3 veya DOT 4 Fren sıvısı kullanın.
- Plastik kapakların daha fazla zarar görmesini önlemek için Fren sıvısını aşırı doldurmayın.
- Yeniden doldururken Fren haznesinden ve sıvısından harici maddeleri uzak tutun.

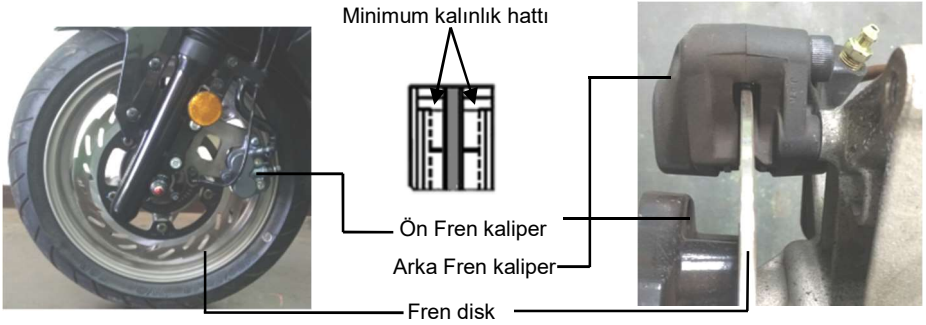

⚠ DİKKAT

- Fren sıvısı doldurulurken enine kapatılmalıdır.
- Periyodik bakım sırasında Fren sesini azaltmak ve Fren kuvvetini artırmak için Fren mekanizmasındaki toz ve kiri temizleyin .

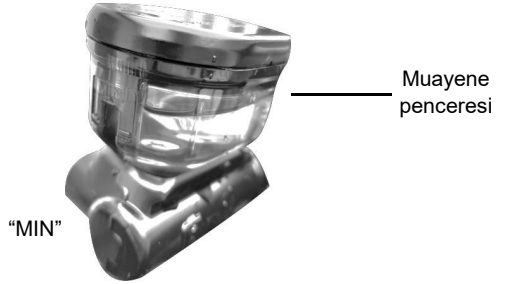

Gaz Kelebeği Serbest Boşluk Kontrolü

- Gaz kelebeği tutamağında 5°~10° serbest boşluk olup olmadığını kontrol edin.
- Gaz kelebeği boşluğunun yetkili bir SYM bayisi tarafından kontrol edilmesini ve ayarlanmasını sağlayın.

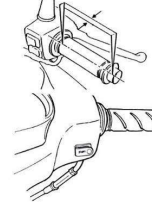

⚠ DİKKAT

- Gaz kelebeğinin sorunsuz çalışabildiğinden emin olun.

Akü Kontrolü

- Bu motosiklet kapalı tip bir akü ile donatılmıştır. Damıtılmış su eklemenize gerek yoktur. Gerekirse akünüzü yetkili bir SYM bayisine kontrol ettirin.

- Elektrot kirliliği veya paslıysa temizleyin. Prosedürler aşağıdaki gibidir:

Ana şalteri kapatın.

Önce negatif terminali (-), sonra pozitif terminali (+) çıkarın.

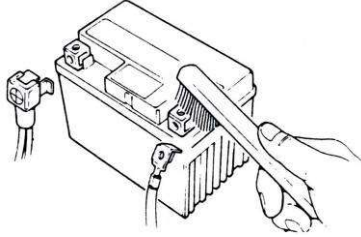

⚠ DİKKAT

- Terminal üzerinde beyaz bir madde varsa ılık su ile temizleyin.
- Terminali çıkarın ve pas varsa çelik fırça veya zımpara kağıdı ile temizleyin.
- Temizledikten sonra terminal üzerine gres yağı sürün.
- Aküyü sökme işleminin tersi sırayla takın.

⚠ DİKKAT

- Akünün kapağını asla açmayın.
- Uzun süre kullanılmadığında, aküyü scooter'dan çıkarın, tamamen şarj edin ve iyi havalandırılan bir alanda saklayın. Akünün scooter üzerinde tutulması gerekiyorsa, negatif terminali çıkarın.
- Aküyü değiştirmeden önce ana şalteri kapattığınızdan emin olun.
- Motor hala çalışırken akünün artı veya eksi kutup başını asla çıkarmayın.



Lastik kontrolü

- Motor kapalıyken lastiği kontrol ettiğinizden ve şişirdiğinizden emin olun.
- Lastik basıncını lastik basınç göstergesi ile ölçün ve önerilen lastik basıncına şişirin.

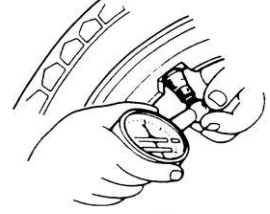
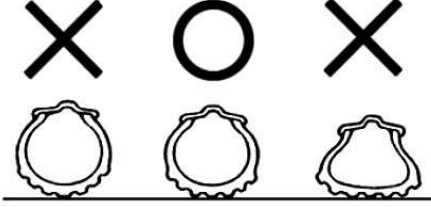

Yaabncı madde
(taş, çivi, vs.)

Kesik veya
çatlak

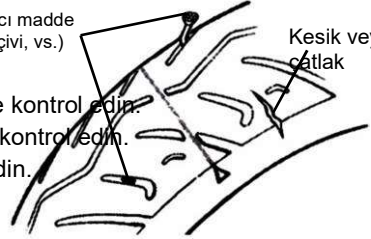

Lastik dişi göstergesi

Ön lastik: 1.8 kgf/cm²

Arka lastik: 2.3 kgf/cm²

- Lastiğin çatlamış veya kesilmiş olup olmadığını gözle kontrol edin.
- Dişte küçük taş veya çivi sıkışıp sıkışmadığını gözle kontrol edin.
- Diş aşınma göstergesi ile lastik aşınmasını kontrol edin.
- Aşınmışsa lastiği değiştirin.

Direksiyon ve ön çatal kontrolü

- Motor kapalıyken kontrol edin.
- Ön çatalların hasar görüp görmediğini veya yağ sızdırıp sızdırmadığını gözle kontrol edin.
- Çatalların düzgün çalışıp çalışmadığını kontrol etmek için direksiyon kolunu gürültü olmadan aşağı iterek ön çatalları sıkıştırın.
- Direksiyon aksı kilit somununun düzgün sıkılıp sıkılmadığını kontrol edin.
- Gidonu her yöne çevirerek gidonun sorunsuz çalışmasını kontrol edin.
- Gidonun fren hortumu tarafından çekilip çekilmediğini kontrol edin.
- Scooterınızı güvenliğinizi için yetkili bir SYM servisine kontrol ettirin.

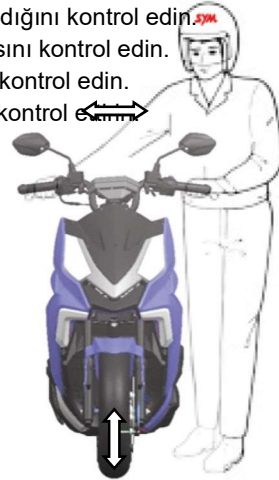

Sigorta kontrolü

- Ana şalteri kapatın.
- Sigortalar akünün yanındaki sigorta kutusuna takılmıştır.



- Sigorta kutusunu açın ve sigortaları çıkarın.
- Değiştirmek için lütfen aynı özelliklere sahip sigortaları kullanın. Değiştirme için spesifikasyon dışı sigortalar veya tel kullanılması kesinlikle yasaktır.
- Sigorta tekrar tekrar arızalanırsa, scooter'ınızı yetkili bir SYM bayisine kontrol ettirin..

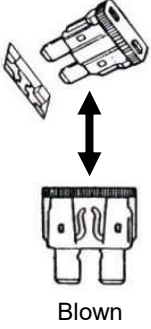

Ön ve arka lamba kontrolü

- Motor çalıştıktan sonra far ve arka lambanın açık olup olmadığını kontrol edin.
- Farın parlaklığını ve açısını kontrol edin.
- Far ve arka lambanın merceğinin kirlî, kırık veya gevşek olup olmadığını kontrol edin..

Fren ışığı kontrolü

- Ana şalteri "ON" konumuna getirin.
- Fren ışığının açık olup olmadığını kontrol etmek için ön ve arka Fren kolunu ayrı ayrı çekin.
- Fren ışığının merceğinin kirlî, kırık veya gevşek olup olmadığını kontrol edin.

Dönüş sinyali ve korna kontrolü

- Ana şalteri "ON" konumuna getirin.
- Tüm dönüş sinyallerinin iyi çalışıp çalışmadığını kontrol etmek için dönüş lambası anahtarını açın.
- Dönüş sinyallerinin merceğinin kirlî, kırık veya gevşek olup olmadığını kontrol edin.
- Kornanın çalıp çalmadığını kontrol etmek için korna düğmesine basın.

Yakıt sızıntı kontrolü

- Yakıt sisteminde sızıntı olup olmadığını kontrol edin.

Genel yağlama

Aşağıdaki parçaları Periyodik Bakım Programına uygun olarak veya araç ıslak veya yağmurlu koşullarda kullanıldığında motor yağı veya genel gres ile yağlayın. Paslı noktaları temizleyin ve yağ veya gresi silin.

Yan stand pivotu



- Ana stand pivotu
- Ön / arka Fren kolu pivotu
- Gaz kelebeği kablosu

Buji kontrolü

- Bujiyi yetkili bir SYM bayisine kontrol ettirin. Elektrotlar ağır tortularla kirlenmişse veya yalıtkan hasar görmüşse, yenisiyle değiştirin. Buji boşluğunu ① tel tipi bir kalınlık ölçer ile ölçün. Boşluk 0,8 ~ 0,9 mm arasında olmalıdır. Ayarlama gerekiyorsa, yan elektrodu ② dikkatlice bükün.

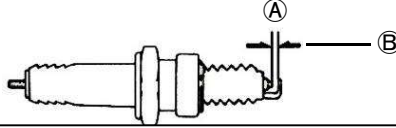

⚠ UYARI:

- Bujiyi kontrol ederken motor ısısına dikkat edin.

Soğutma sistemi kontrolü

《Soğutma sıvısı seviyesi kontrolü》

- Scooter'ı düz bir zemine ve dik bir konuma yerleştirin.
- Soğutma sıvısı kontrol penceresinden üst ve alt seviye arasını görmek için soğutma sıvısı seviyesini kontrol edin.
- Alt seviyeye ulaşırsa soğutma sıvısını üst sınıra ekleyin.
- 《Soğutma sıvısı sızıntı kontrolü》
- Radyatörde ve hortumda sızıntı olup olmadığını kontrol edin.



Soğutma sıvısı doldurma

- Soğutma sıvısı biraz yetersizse, soğutma sıvısını sıvı haznesine yeniden doldurun.
- Scooter'ı düz bir zemine ve dik bir konuma yerleştirin.
- Soğutma sıvısı haznesi kapağını çıkarın.
- Soğutma suyu haznesi kapağını açın ve üst sınıra kadar soğutma suyu ekleyin.
- Soğutma sıvısı seviyesi çok fazla düşerse, inceleme gereklidir.
- Soğutma sıvısının değiştirilmesi için yetkili bir SYM bayisine başvurun.
- Tavsiye edilir: "SYM Uzun Ömürlü Soğutma Sıvısı"
- Çözüm: 50%
- Soğutma sıvısı kapasitesi: Radyatör: 500 cc.
- Rezervuar: 170 cc

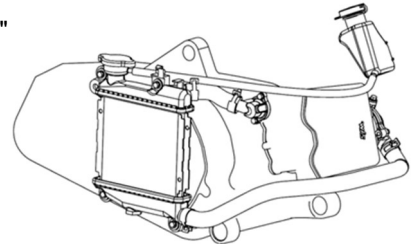



⚠ DİKKAT:

- Soğutma sıvısı ve antifrizi karıştırırken lütfen yumuşak su kullanın
- Uygun olmayan soğutma sıvısı radyatöre zarar verebilir. Doğru soğutma sıvısını seçme konusunda dikkatli olun.
- Soğutma sıvısı normal koşullarda her yıl değiştirilmelidir .

Antifriz konsantrasyonu için referans tablosu

- Bu scooter için radyatör antifriz Spesifikasyon H68'dir. "SYM Uzun Ömürlü Soğutma Sıvısı" önerilir.

Antifriz konsantrasyonu	Sıcaklık	Açıklamalar
20%	-8	Antifriz performansını sağlamak için, orijinal donanımlı soğutma sıvısında %50 oranında antifriz bulunur.
30%	-15	
40%	-24	
50%	-36	

- Soğutma sıvısını doldururken veya değiştirirken "SYM Uzun Ömürlü Soğutma Sıvısı" veya eşdeğer ürünlerin kullanılması şiddetle tavsiye edilir.
- Aşırı soğuk havalarda ve sıcaklıklarda radyatör bakımına ekstra özen gösterin.

Hava filtresi kontrolü

Kirli bir hava filtresi elemanı motorun gücünü azaltabilir performansı ve yakıt tüketimini artırır.

〈Sökme〉

- Hava filtresi kapağı vidalarını sökün.
- Hava filtresi kapağını çıkartın.
- Hava filtresi elemanı vidalarını sökün.
- Hava filtresi elemanını çıkartın ve değiştirin.
- Hava filtresi elemanını değiştirdikten sonra diyagnostik aleti ile EFi sistemini sıfırlayın.

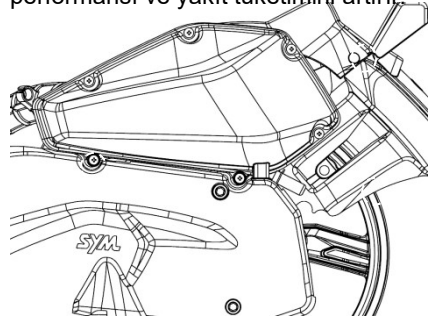

〈Kurulum〉

- Sökmenin tam ters işlemi ile kurulumu yapın.

⚠ DİKKAT

- Hava filtresi yanlış takılırsa, toz silindirlere emilir, bu da erken aşınmaya neden olabilir ve çıkış gücünü ve motor ömrünü azaltabilir.
- Scooter'ı yıkarken hava filtresini ıslatmayın. Aksi takdirde motoru çalıştırmak zor olabilir.
- PCV sistemindeki tortuyu her 1.000 km'de bir boşaltın.
- Rölantide Çalıştırma ve Durdurma anahtarı açıldığında, motor rölantideyken durur, bu nedenle EFi sistemi rölanti öğrenimini ve O2 sensörü öğrenimini zamanında ayarlayamaz. Rölantide Çalıştırma ve Durdurma anahtarının kapatılması ve her 5.000 km'de bir rölanti devri öğrenme işleminin gerçekleştirilmesi önerilir..

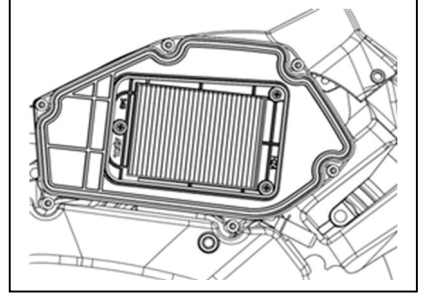

11. Scooter'inize bakım yapın

Yıkama

Yıkamadan önce motoru, susturucuyu, frenleri ve diğer yüksek sıcaklıktaki parçaları tamamen soğutun. Susturucunun egzoz deliğini kapatmanızı ve kontak anahtarı yuvasını kapatmanızı öneririz.

- Kirleri temizlemek için scooterınızı bir su hortumundan soğuk su ile durulayın.
- Scooter veya otomobiller için tasarlanmış nötr bir deterjan ve suyu bir kovada karıştırın. Scooterınızı yıkamak için bir sünger kullanın.
- Radyatörü temizlemek için düşük basınçlı su akışı kullanın.
- Yıkama işleminden sonra, kalıntıları gidermek için scooterınızı temiz su ile iyice durulayın.
- Suyu üfleme için bir hava tabancası kullanın ve scooterınızı kurulamak için temiz ve yumuşak bir bez kullanın.
- Scooterınızı dikkatlice yavaş bir hızda sürün ve frenlerin kurumasına yardımcı olmak için birkaç kez frene basın..

NOT:

- Radyatörü yüksek su basıncı ile yıkamayın.
- Yolların tuzlandığı bir bölgede sürüş yaptıktan sonra, scooter'ı mümkün olan en kısa sürede yıkayın.
- Özellikle mat renkli plastik parçalar varsa bunlara dikkat edin. Mat renkli parçaları asla cilamayın.

Ön camı yumuşak bir deterjan ve soğuk su çözeltisi ile temizleyin. Temizledikten sonra iyice durulayın ve ardından temiz ve yumuşak bir bezle kurulayın. Ön camın saydamlığı, giderilemeyen çizikler veya kirlenme nedeniyle azalır, ön camın yetkili bir SYM bayisi tarafından değiştirilmesini sağlayın.

**⚠ UYARI:**

- Kazaları önlemek için asla scooter hareket halindeyken ön camı temizlemeye çalışmayın.
- Motosikletin hasarlı veya çizik bir ön camla çalıştırılması sürücünün ileri görüşünü azaltacaktır. İleri görüşteki bu tür bir azalma tehlikelidir ve ciddi kazalara neden olabilir.

⚠ DİKKAT:

- Akü asidi gibi aşındırıcı kimyasallar ön cama zarar verebilir.

Depolama

- Scooter'ı uzun süre saklamayı planlıyorsanız, aşağıdaki adımları uygulayın.
- Scooter'ın iyice temizlenmesini sağlayın.
- Motoru birkaç dakika çalıştırın ve kapatın, ardından motor yağını boşaltın.
- Yeni motor yağı ekleyin.
- Yakıt deposunu yakıtla doldurun, yakıt deposunun paslanmasını ve yakıtın bozulmasını önlemek için varsa yakıt dengeleyici ekleyin.
- Lastik basıncını yaklaşık %20 azaltın. Scooter'ın iki tekerleğini yerden kaldırın.
- Paslanmayı önlemek için boyanmamış tüm metal yüzeylere dikkatlice ince yağ sürün.
- Tüm kabloları ve tahrik zincirini yağlayın.
- Aküyü çıkarın ve tamamen şarj edin. Aküyü serin ve kuru bir yerde saklayın ve ayda bir kez şarj edin. Soğuk havalarda akünün iyi şarj edildiğinden emin olun.
- Nemin içeri girmesini önlemek için susturucunun üzerine plastik torba örtün.
- Toz ve kirden korumak için tüm scooter'ı örtün.

NOT :

- Scooter'ı depolamadan önce gerekli tüm onarımları yapın .

12. Problem çözme

Motor çalışmıyor



1. Kontak anahtarı "AÇIK" konuma getirildi mi?

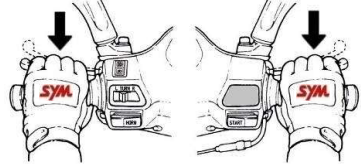
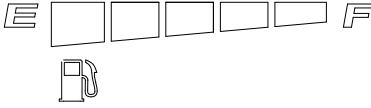

2. Yakıt deposunda yeterli yakıt var mı veya yakıt göstergesi ibresi "E" konumunda mı?

3. Marş düğmesine basıldığında ön veya arka Fren uygulanıyor mu?

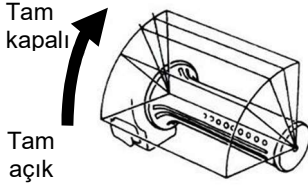

Dönüş sinyali anahtarı

Korna anahtarı

4. Marş düğmesine basarken gazı çekmeyin. Gazı tam kapalı tutun.

5. Kontak anahtarı anahtarını "ON" konumuna getirin ve korna düğmesine basın, korna çalmazsa sigorta atmış olabilir.



Efi uyarı göstergesi

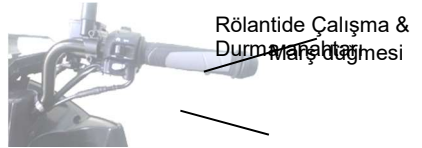

6. Efi UYARI göstergesi yanıyor? İnceleme için SYM yetkili satıcınıza başvurun

7. Kontak anahtarı açık, ancak motor çalıştırılmıyor mu? İnceleme için SYM yetkili satıcınıza başvurun.



13. Periyodik bakım çizelgesi

No	Öge Bakım aralığı	Bakım kilometresi			
		Her 1,000km	Her 6,000km	Her 12,000km	Her 18,000km
1	Hava temizleyici elemanı*	I	C	R	
2	Yağ filtresi (örgü filtre)	I	her 12,000km temizleyin		
3	Motor yağı	(ilk olarak 1.000 km'de, ikincisi 6.000 km'de ve daha sonra 5.000 km'de değiştirin)			
4	Lastik, basınç	I	I		
5	Akü	I	I		
6	Buji	I	I		R
7	Gaz kelebeği valfi üzerinde karbon birikintisi	I		I	
8	Direksiyon yatağı ve kolları	I	I		
9	Şanzıman'da sızıntı olup olmadığını kontrol	I	I		
10	Karterde sızıntı olup olmadığını kontrol edin	I	I		
11	Şanzıman Yağı	ilk olarak 1.000 km'de değiştirin ve daha sonra her 12.000 km'de bir değiştirin			
12	Fren Sıvısı	I	her 30,000km'de değiştirin		
13	Tahrik Kayışı/Silindir/Tahrik Kasnağı			C	R
14	Yakıt deposu boruları ve Yakıt filtresi	I	I		
15	Gaz kelebeği valfi çalışması ve kablosu	I	I		
16	Cıvatalar ve somunlar	I	I		
17	Kam Zinciri	I		I	
18	Valf boşluğu	I		I	
19	Amortisörler	I		I	
20	Ön/arka süspansiyon	I		I	
21	Ana/yan stand	I/L		I/L	
22	Karter Üfleme Sistemi (PCV)	I	C		
23	Soğutma sıvısı	I	I		R
24	Soğutma fanı, borular	I	I		
25	Debriyaj, Debriyaj dış, Tahrik kasnağı			C	
26	Fren mekanizması/Fren astarı (pedler) **	I	I		
27	Işık, Anahtarlar ve Elektrik sistemi	I	I		

Kod: I ~ Muayene, temizleme ve ayarlama R ~ Değiştirme

C ~ Temizleme (gerekirse değiştirilir) L ~ Yağlama

* Tozlu ortamlarda filtreyi 5000 km'de bir değiştirin. Filtreyi temizlemek için asla basınçlı hava kullanmayın. Gerekirse değiştirin.

** Fren kaliperinin, ana silindirin iç parçalarını 10.000 km'de bir temizleyin ve gerekirse değiştirin.

Fren sıvısını 2 yıl / 30.000 km'de değiştirin.

Fren hortumunu 4 yıl / 60.000 km'de değiştirin.

☆ Yukarıdaki bakım programı, kilometre veya süre belirlenen bakım kriterlerine ulaştığında yapılmalıdır.

Scooternizla ilgili herhangi bir sorun veya soru ortaya çıkarsa, servis programından bağımsız olarak lütfen SYM yetkili servisinizle iletişime geçin.

Scooter'nızı optimum durumda tutmak için SYM Yetkili servisimize periyodik olarak kontrol ettirin ve bakımını yaptırın.

☆ Sık sık yüksek hız / uzun mesafe Sürüş, tozlu ortam vb. gibi gerekli durumlarda scooternızı daha sık kontrol edin ve bakımını yapın.



GARANTİ KAPSAMINDA YAPILAN ONARIMLAR VE DEĞİŞEN PARÇALAR

TARİH	KM	YAPILAN ONARIM	DEĞİŞEN PARÇALAR	KAŞE İMZA



PERİYODİK BAKIM TAKVİMİ

1. BAKIM

YETKİLİ SERVİS KAŞE VE İMZA

Tarih:/...../.....

Km:.....

2. BAKIM

YETKİLİ SERVİS KAŞE VE İMZA

Tarih:/...../.....

Km:.....

3. BAKIM

YETKİLİ SERVİS KAŞE VE İMZA

Tarih:/...../.....

Km:.....

4. BAKIM

YETKİLİ SERVİS KAŞE VE İMZA

Tarih:/...../.....

Km:.....

5. BAKIM

YETKİLİ SERVİS KAŞE VE İMZA

Tarih:/...../.....

Km:.....

6. BAKIM

YETKİLİ SERVİS KAŞE VE İMZA

Tarih:/...../.....

Km:.....



YETKİLİ SERVİS LİSTESİ

Güncel yetkili servis listemize sym-tr.com ve servis.gov.tr adreslerinden ulaşabilirsiniz.

SIRA	SERVİS ÜNVANI-ADI-SOYADI	SERVİS ADRESİ	İL	İLÇE	TELEFON
1	SÜRÜCÜ MOTOR – MEHMET ÇAĞAN	DUMLUPINAR MAH.MEYDAN CAD.NO:85	ADANA	SEYHAN	(322) 435-2472
2	MOTO WEST MOTORLU ARAÇLAR	GÜRSELPAŞA MAH. YÜZBAŞI PİLOT MERYEM KARA APT. NO:20	ADANA	SEYHAN	(322) 502-8310
3	YÜKSEL MOTOR - RAMAZAN ÇİLOĞLU	M.AKIF MAH. ATATÜRK BULVARI SAVAŞ APT. NO:34/A	ADYAMAN	MERKEZ	(418) 218-0483
4	PAMUKOĞLU MOTOR	DUMLUPINAR MAH.KAMİL MİRAS CAD. NO:13	AFYON	MERKEZ	(272) 212-2000
5	DOĞAN KOÇAK	55 EVLER MAH. MEHMET VARINLI CAD. NO:139/A	AMASYA	MERKEZ	(358) 212-7337
6	HALİL İBRAHİM KARAYAKA	SANAYİ SİTESİ 1.BLOK NO:23	AMASYA	MERZİFON	(358) 513-5813
7	FATİH KAPUCU - MOTOLOVE	ÜMRAN MAH. BASIN CAD.NO:117 C	ANKARA	KEÇİÖREN	(555) 812-8335
8	MURAT ERGİŞİ-DURAN MOTOR	34 SOK.NO:2 OSTİM	ANKARA	OSTİM	(312) 311-5835
9	MURAT KAYA	ESKİ HÜKÜMET CAD. NO:23	ANKARA	BEYPAZARI	(312) 783-3893
10	MEHMET UYSAL	CUMH. MAH. MUHAMMET MUFTUOĞLU CAD. NO:54-58	ANTALYA	ALANYA	(533) 383-8505
11	ÇETİN MOTOR – ALİ ÇETİN	GÖKYAZI MAH.YENİ CAMİ CAD.KURT APT.NO:25	ANTALYA	DEMRE	(242) 871-2709
12	YASİN AĞGEDİK	MIMAR SINAN MAH.8045 SOK.ÜMÜKSÜZ APT.NO:11	ANTALYA	MANAVGAT	(242) 742-3428
13	SACİT ASLANTAŞ	YÜKSEKALAN MAH. FETHİ OKYAR CAD. 533 SK NO:1/A	ANTALYA	MURATPAŞA	(242) 313-0835
14	HALİT BORA - BORA MOTOSİKLET	AKDENİZ SAN.SIT.5009 SOK.NO:29	ANTALYA	MERKEZ	(242) 221-4171
15	TAYFUN MOTOR–TAYFUR KÖKSAL	CUMHURİYET MAH.882 SOK. TAHSİLDAR AHMET ÇELİK APT.NO	ANTALYA	MERKEZ	(242) 348-1491
16	SÜLEYMAN ÖNAL - SMOTO	YENİGÜN MAH. MEVLANA CAD. NO:30 İÇ KAPI NO:A	ANTALYA	MURATPAŞA	(242) 999-5212
17	KENAN IRMAK ASLAN MOTOR	DUTLUBAĞÇE MAH. GAZİ BLV.APT NO 140A	ANTALYA	MURATPAŞA	(242) 335-5755
18	MURAT YİTMEZ - ANTALYA MOTOSİKLET	YENİGÜN MAH.KIZILIRMAK CAD. 5. GÖKALP APT : 4 A	ANTALYA	MURATPAŞA	(242) 312-1181
19	ÇAKIROĞLU MOTORSİKLET	YENİGÜN MAH.MEVLANA CAD.YILDIRIM APT. NO:31/1	ANTALYA	MERKEZ	(242) 322-1913
20	GENÇLİK MOTOR – MUSTAFA KARACADAL	MERKEZ MAH.ATATÜRK CAD.NO:194	ANTALYA	SERİK	(242) 722-8077
21	MEHMET SELDÜZ - GÜVEN MOTOR	YEŞİLYURT GÖÇÜK MAH.	ANTALYA	TURUNÇOVA	(242) 852-1544
22	BAYRAM UYSAL	ANDIFLI MAH. ANDIFLI ATATÜRK BLV. NO:33 İÇ KAPI NO:10	ANTALYA	KAŞ	(535) 848-3018
23	GÜLHIZAR KINLI - ŞENOL MOTOR	ALTINKUM MAH.ATATÜRK BULV.NO:38	AYDIN	DİDİM	(232) 813-2227
24	MOTORPORT---FERİDUN AKBALIŞ	TÜRKMEN MAH. CANDAN TARHAN BLV. 108/A	AYDIN	KUŞADASI	(258) 814-7030
25	VEYSEL AKTOP	ATA MAH.ALT SAN.SIT.801 SOK NO:28	AYDIN	MERKEZ	(258) 211-3379
26	AHMET KIRIŞOĞLU	KARAÇAY MAH. 1007 SOK. NO:14	AYDIN	NAZILLI	(258) 313-8428
27	SARIZEBEKLER LTD ŞTİ	KONAK MAH. İNÖNÜ CAD. NO:2	AYDIN	SÖKE	(258) 518-5982
28	ALİ UÇAKER	.MUAMMER AKSOY CAD.5.SK. FERDANE KIVANÇ NO:2/1 İÇ KAPI	BALIKESİR	AYVALIK	(268) 331-2323
29	İLKER YENİGÜN-ALTINOLUK MOTOR	İSKELE MAH. FEVZİ ÇAKMAK CAD. NO:1	BALIKESİR	ALTINOLUK	(268) 398-9999
30	NARMANLAR DTM LTD.ŞTİ.	AKÇALI MAH. ATATÜRK CAD. NO:19/A	BALIKESİR	BANDIRMA	(268) 772-5953
31	AHMET SIMAV	17 EYLÜL MAH.Ş.İLHAN GÜNCAN CAD. NO:14	BALIKESİR	BANDIRMA	(268) 713-1323
32	ÖZENÇ MOTOR	HAMİDİYE MAH.559 SK. NO:8	BALIKESİR	EDREMIT	(268) 373-4489
33	BEYAZIT MOTOR	KADIKÖY MAH.SEZGİN İNAN CAD.NO:10/A	BALIKESİR	EDREMIT	(532) 411-3057
34	İSMAİL SÜZAN - DALGIÇ MOTOR	YALI MAH.YENİHAN SOK. NO:2/B	BALIKESİR	ERDEK	(268) 835-1889
35	GÖKHAN AKSOY - JOKER MOTORS	ATATÜRK MH. BANDIRMA CD. NO:24 (OTEL BASRI YANI)	BALIKESİR	MERKEZ	(268) 249-4154

Güncel yetkili servis listemiz için www.sym-tr.com internet sitemize bakınız.



SIRA	SERVİS ÜNVANI-ADI-SOYADI	SERVİS ADRESİ	İL	İLÇE	TELEFON
36	MEHMET DEMİR - DEMİR MOTORSİKLET	YENİ SANAYİ SİTESİ. B BLOK NO:16	BALIKESİR	SINDIRGI	(286) 516-2271
37	SAVAŞ EPAYDIN	AYDINLIKEVLER 17.CAD.NO:177 MERKEZ BATMAN	BATMAN	MERKEZ	(532) 561-0761
38	AYDIN ASRAV	KARAYATLAR MAH GAZİ CAD NO 44	BURDUR	BUCAK	(544) 512-0633
39	BİRGÜL ÇELİK (BİROL ÇELİK)	YALOVA YOLU 1. KM ÖZDİLEK KARŞISI NO:88	BURSA	GEMLİK	(224) 513-8882
40	TOLGA BORA - BORA MOTOSİKLET	ORHNİYE MAH. YÜKSEL SOKAK NO:15	BURSA	İNEGÖL	(538) 274-7030
41	MESUT CEYLAN-EN-KA MOTO BİKE	MUSTAFA KEMAL PAŞA MAH. ATATÜRK YOLU SK. NO:4/1	BURSA	İZNİK	(224) 757-4846
42	ORHAN ÇAKIN	TAVŞANLI MAH.BANDIRMA CAD.NO:7	BURSA	KARACABEY	(224) 676-1845
43	BATUHAN ÖZGÜNEŞ - MOTOSUN	DEMİRTAŞ MAHALLESİ 1. GÜNDOĞDU SK. NO:1/A	BURSA	OSMANGAZİ	(224) 256-8636
44	SELVET KUŞ	HAMDİYE MAH. BARDAKÇI MEHMET SOKAK. NO:5/B	BURSA	M.KEMALPAŞA	(224) 613-4843
45	ASLI BİŞİKLET	CAMI KEBİR MAH. ALI TEKİN SOK. NO:9	BURSA	ORHANGAZİ	(224) 572-2079
46	SEVTAŞ SEVİMLER OTO A.Ş.	ATAEVLER MAH. İZMİR YOLU CAD. NO:224 İÇ KAPI NO:1	BURSA	NİLÜFER	(224) 441-8900
47	İZMOTOR GRUP FILO SATIŞI A.Ş.	BEŞEVLER MAH. YILDIRIM CAD. A BLOK NO:199/C	BURSA	NİLÜFER	(224) 404-0909
48	YÜCEL ÖZKAYA	CAMİKEBİR MAH. KAZANLIKUYU MEVKİ NO:25	ÇANAKKALE	EZİNE	(288) 618-2714
49	KARDEŞLER ONYEDİ MOTOR	İSMETPAŞA MAH.KABATEPE SOKAK NO:5	ÇANAKKALE	MERKEZ	(288) 222-0055
50	İSMAİL BÜLBÜL - BÜLBÜL MOTOR	SAKARYA MAH. RAFET GÜRKAYNAK CAD / 2	ÇANAKKALE	BİGA	(288) 316-8327
51	HASAN GEZER	BUĞDAY PAZAR MAH.EŞİKLİ ARALIK SOKAK SULTAN SİTESİ N	ÇANKIRI	MERKEZ	(378) 213-7072
52	AHMET-MURAT BEKTAŞ	CENGİZ TOPEL CAD. NO:48	ÇORUM	MERKEZ	(384) 213-2208
53	ŞAHİN MOTOR-MUSTAFA ÇETİN	YENİ MAH. FEVZİ ÇAKMAK BLV. NO:374	DENİZLİ	MERKEZ	(258) 212-9841
54	DENİZLİ GÜNNUR OTO LTD ŞTİ	ANKARA BULVARI.ÜÇGEN MEVKİİ NO:80/C	DENİZLİ	MERKEZ	(258) 251-2018
55	CLASS MOTOR OTOMOTİV SAN.VE TIC.LTD	SARAYLAR MAH. İZMİR BLV. NO:77	DENİZLİ	MERKEZEFENDİ	(258) 263-3704
56	DENİZ NAKÇI-KÜPELİ MOTOR	BAĞCILAR MAH. 1208. SK. ÖZGÜR YAPI A-BLOK NO:7 AB	DIYARBAKIR	BAĞLAR	(533) 016-9612
57	NIHAT BEZİRGAN-EFE MOTOR	AZİZİYE MAH. D100 KARAYOLU CAD. NO:557/A	DÜZCE	MERKEZ	(380) 514-3109
58	MOTOSPOR OTOMOTİV İNŞ. SAN.TİC.LTD.Ş	KÜLTÜR MAH. VALİ FAHRİBEY CAD. NO:138/D	ELAZIĞ	MERKEZ	(424) 237-1342
59	VEYSEL YILMAZ	HACİSEYİT MUTTALİP CADDESİ NO:95/A	ESKİŞEHİR	MERKEZ	(222) 234-3886
60	EMİROĞLU MOTOR TİCARET	YENİ MAH. VATAN CAD. NO:122/A	ESKİŞEHİR	MERKEZ	(222) 230-8887
61	MEHMET DENİZ - DENİZ MOTOR	TÜFEKÇİ YUSUF BULVARI NO.59/A	GAZİANTEP	MERKEZ	(342) 232-5771
62	KLAS MOTOR-MURAT DIKE	HÜRRİYET MAH.KATİPHOÇA CAD.NO:18	GAZİANTEP	ŞEHİTKAMİL	(342) 324-0279
63	TEKNİK MOTORSİKLET-SABRİ ÖZKÖSE	DENİZ MAH. YAVUZ SULTAN SELİM CAD. NO:151	GAZİANTEP	ŞAHİNBEY	(342) 230-1808
64	TAŞYÜREK MOTOR	İRİ REİS MAH. İSMET İNÖNÜ CAD.NO:243	HATAY	İSKENDERUN	(328) 613-8455
65	ERÇELİK MOTOR	ESKİ SANAYİ MAH.ÇELİK SK.NO:26	İSPARTA	MERKEZ	(248) 223-8183
66	İSMAİL TEZ - GÜL MOTOR	ESKİ SANAYİ SİTESİ 131 CAD. NO:9	İSPARTA	MERKEZ	(248) 212-1372
67	ZAFER LEVENTOĞLU Z GARAJ	KÜÇÜKBAKKALKÖY MAH. TEVFİK FİKRET CAD. NO:24 DÜKKAN	İSTANBUL	ATAŞEHİR	(216) 578-0085
68	MOTOPUNTO - VOLKAN İŞİK	ÜVEN MAH. KANAT SOKAK NO:3/3	İSTANBUL	GÜNGÖREN	(212) 641-2040
69	ALTAN MOTOR-TAMER & TANER ALTAN	KARTAL OTO SANAYİ SİTESİ C-2 BLOK. NO:12	İSTANBUL	KARTAL	(216) 308-2319
70	HÜSEYİN DİKİCİ - MOTOMARİN	ZÜHTÜPAŞA MAH. KÖRDERE SK. NO:10 A	İSTANBUL	KADIKÖY	(216) 345-0343

Güncel yetkili servis listemiz için www.sym-tr.com internet sitemize bakınız.



SIRA	SERVİS ÜNVANI-ADI-SOYADI	SERVİS ADRESİ	İL	İLÇE	TELEFON
71	MOTOTAL MOTOSİKLET LTD.ŞTİ	ZUHTUPAŞA MAH.BAĞDAT DAD. INTAŞ SİTESİ C BLOK NO:5	İSTANBUL	KADIKÖY	(216) 347-8171
72	ÇINAR MOTOR LTD.ŞTİ.	YEŞİLCE MAH.EMİRHAN SOK. NO:6	İSTANBUL	KAĞITHANE	(212) 274-4444
73	YÜCEL MOTOR--FEVZİ YÜCEL	ATATÜRK OTO SANAYİ SİTESİ 2. KISIM 27. SOK. NO:1100	İSTANBUL	MASLAK	(212) 278-2187
74	ARTI GRUP LTD.ŞTİ	ESKİŞEHİR MAH.DOLAPDERE CAD.NO:79	İSTANBUL	BEYOĞLU	(212) 255-5503
75	AHMET KİREMITÇİ - YAŞAR TİCARET	İNKILAP MAH.KÜÇÜKSU CAD.NO:59	İSTANBUL	ÜMRANIYE	(216) 834-4315
76	UMUT SIKEL	ALPASLAN SOK NO:25/A	İZMİR	BALÇOVA	(535) 768-9852
77	KAZAK MOTOR-AHMET KAZAK	OĞUZLAR MAH.1258 SOK.NO:4/A	İZMİR	BASMANE	(232) 448-8468
78	MOTORCU GÖÇMEN BİS.MOT.SAN.VE TİC.LT	1396 SK.NO.47	İZMİR	KAHRAMANLAR	(232) 484-9312
79	ÖMER GÜLHAN KILINÇ- GALERİ GÜLHAN	KAHRAMANLAR MAH. MÜRSELPASA BULV. NO:155	İZMİR	KONAK	(232) 277-8081
80	CAFER DOĞAN-ÖMÜR YILDIZ	OSMANGAZI CAD.NO:72 ASKERLİK ŞUBESİ ALTI	İZMİR	BAYRAKLI	(232) 388-4196
81	MEKANE ÖZCAN	1583/2 SOK. NO:2/A RODKAR İŞ MERKEZİ	İZMİR	BORNOVA	(232) 488-2919
82	ALPASLAN KARŞILAYAN-ASLAN MOTOR	1583/2 SOK. 8/C RODKAR İŞ MERKEZİ B BLOK	İZMİR	KONAK	(542) 435-0110
83	ÇALIŞKAN MOTOR - MERT ÇALIŞKAN	CELAL BAYAR MAH. 5215 SK. NO:5	İZMİR	ÇEŞME	(232) 723-3747
84	BİLAL GÖREN	İNÖNÜ MAH 2083 SOK NO:01 (işbankası kampı karşısı)	İZMİR	ÇEŞME	(232) 712-8887
85	RATEL MOTORLU ARAÇLAR SAN.TİC.AŞ.	ATAŞEHİR MAH. 8229/1 SK. NO:38	İZMİR	ÇİĞLİ	(232) 388-5747
86	BAKİ AYDIN	İSMETPAŞA MAH. SANAYİ SİTESİ 121 SOK. NO:28	İZMİR	DİKİLİ	(232) 871-7002
87	ZAFER KARABİYİK	18 SOK.NO:27/A	İZMİR	GÜZELYALI	(232) 248-4153
88	HÜSEYİN KOÇOĞLU	1673 SOK. NO:59/A	İZMİR	KARŞIYAKA	(232) 388-5882
89	HÜSEYİN ARI	İSMET İNÖNÜ CAD.NO:41/A	İZMİR	KEMALPAŞA	(232) 878-3559
90	MEHMET EMİN KIRLIOĞLU	ZAFER MAH.ATATÜRK CAD.NO:95	İZMİR	ÖDEMiŞ	(232) 545-8509
91	ALİHAN KAPAN-KAPAN MOTOR	KURTULUŞ MAH. BALCI CAD. NO:38/B	İZMİR	TİRE	(533) 911-9835
92	ALİ BULUT	EGERCİ CADDESİ NO:28	İZMİR	TORBALI	(232) 858-4105
93	MOTOPIİT	DOKUZ EYLÜL MAH. 895 SK. 7-S İNKA İŞ MERKEZİ	İZMİR	SARNIÇ	(232) 435-2187
94	RETRO MOTOR	KEMALPAŞA MAH.ÇEVREYOLU BULV.NO:103/7	İZMİR	MENDERES	(531) 300-8000
95	BURAK TOPBAŞ	MORDOĞAN MAH.İZMİR CAD.NO:275/1	İZMİR	KARABURUN	(553) 339-1493
96	MEHMET VE LEVENT KÖKLÜ ORTAKLIĞI	KÜÇÜK SANAYİ SİTESİ E BLOK NO:11	İZMİR	URLA	(232) 754-4314
97	KORDEM İNŞ.İTH.İHR.SAN.LTD.ŞTİ.	ETİLER MAH.MÜRSELPASA BULVARI NO:18/A	İZMİR	KONAK	(530) 588-4425
98	ASLAN MOTORS - ALİ KEPEK	MENDERES MAH. 48009 SK. NO:15	K.MARAŞ	DULKADİROĞLU	(545) 716-4646
99	FARUK TOPAL KARDEŞLER MOTOR	DURAKLI MAH. MEHMET PAŞA CAD. NO:81/C	K.MARAŞ	MERKEZ	(344) 241-2790
100	DİLEK TİCARET -- SABRİ DİLEKÇİ	YALÇIN CAD.HOROZOĞLU SOK. NO:8	KASTAMONU	MERKEZ	(388) 214-4088
101	KALYONCU MOTOR MUSTAFA KALYONCU	HUNAT MAH.KIBRIS ŞEHİTLERİ CAD.NO:9	KAYSERİ	MERKEZ	(352) 231-2587
102	ACREDIT FINANS LTD.	İSKENDERUN CAD. NO:5 ACREDIT BİNASI	KIBRIS	MERKEZ	(533) 830-4917
103	MURAT ERGİŞİ	GÜRLER MAH. MEHMET AKİF ERSOY CAD. NO.11/C	KIRIKKALE	MERKEZ	(318) 218-2928
104	ERHAN OYMAK	HURRİYET MAH BAĞLAR SOKAK NO:12	KIRKLARELİ	BABAESKİ	(542) 358-4179
105	MEHMET UYANIK-TİTİZ TİCARET	K.İBRAHİM SANAYİ SİTESİ 14.BLOK NO:7	KIRKLARELİ	MERKEZ	(288) 212-1441

Güncel yetkili servis listemiz için www.sym-tr.com internet sitemize bakınız.



SIRA	SERVİS ÜNVANI-ADI-SOYADI	SERVİS ADRESİ	İL	İLÇE	TELEFON
106	MEHMET ALI KAYA- KAYA MOTOR	MULLAHAMİT MAH. MERCİDABIK CAD. 54	KİLİS	MERKEZ	(544) 243-2629
107	AHMET DEMİR-MERT MOTOR	S.ORHAN M.MENZİLHANE C/1111 SK.NO:30	KOCAELİ	GEBZE	(262) 843-1218
108	ENDER MOTO GARAJ	SANAYİ MAH. İZMİT SAN. SİT. 13. CAD. 307 APT. NO:307/29	KOCAELİ	İZMİT	(262) 335-0750
109	ÖZKAN KARADUMAN-ÖZEL MOTOR	ATATÜRK BULVARI NO:75 SEZER APT ALTI	KOCAELİ	İZMİT	(262) 324-2458
110	YASİN AGASAYAR	DUMLUPINAR MAH. ADNAN MENDERES BLV. NO:20 B	KOCAELİ	GÖLCÜK	(548) 412-3000
111	ALİ PEKERGİL	KÜÇÜK İHSANİYE MAH. VATAN CAD. NO:51/A	KONYA	SELÇUKLU	(332) 320-9308
112	MEHMET CEYHAN	KONYA YOLU ÜZERİ SANAYİ SİTESİ KARŞISI NO:113/B	KONYA	AKŞEHİR	(332) 812-0758
113	ŞEREF ENİĞÖL-ŞEREF MOTOR	SAN.SİT.9.SOK.NO:38	KÜTAHYA	MERKEZ	(274) 231-9227
114	İSMAİL ERDOĞAN - EREN MOTOR	DURAK MAH.LEBLEBİCİLER SOK. NO.77	KÜTAHYA	TAVŞANLI	(274) 614-8158
115	PEHLİVANLAR MOTOR SAN.VE TİC.LTD.ŞTİ	BELEDİYE 81 DÜKKANLARI NO.87	KÜTAHYA	GERİZ	(274) 412-8384
116	UÇA MOTOR TİC.LTD.ŞTİ	ŞİFA MAH. SANAYİ GİRİŞİ 1. CAD. 1. SOK. NO:12	MALATYA	MERKEZ	(422) 328-4910
117	ENES TÜRKÇÜ - KALE MOTOR	RAGİP BEY MAH.158 SOK.NO:7/A	MANİSA	AKHİSAR	(238) 413-5888
118	EGE MOTOR-ORHAN SANDUK	75.YIL MAH. 5303 SOKAK NO:52/A	MANİSA	YUNUSEMRE	(238) 233-8380
119	TOLGA DURAK	75. YIL MAH KENAN EVREN SANAYİ SİTESİ 5339/4	MANİSA	YUNUSEMRE	(238) 233-2611
120	SALİH ŞİRİNEL	YENİ SAN.SİT. 12 BLOK NO:281	MANİSA	SALİHLİ	(238) 715-0087
121	ÖZCAN ERUZUN	KÜÇÜK SANAYİ SİTESİ A BLOK 110 SOK. NO:10	MANİSA	TURGUTLU	(238) 314-4313
122	TEKE TARIMSAL ÜRÜNLER MOTOR	82 EVLER MAH. ADANA BLV. KARAKAYA A BLOK 74/B	MERSİN	TARSUS	(533) 547-5742
123	ZEYNEL ŞAHİN	PIRİREİS MAH. 1138 SOKAK KARAKURTLAR SİT. C.BLOK NO:8	MERSİN	YENİŞEHİR	(543) 803-4997
124	YASİN KUYUM. MOT.ARAÇ.LTD.ŞTİ	İHSANİYE MAH. 111 SOK. H.ÖRANLI APT. NO:24/F	MERSİN	MERKEZ	(324) 338-4983
125	MOTO KAÇAR-İSA KAÇAR	YENİ MAH.117.CAD. NO:49/D İMAM HATİP LİSESİ YANI	MERSİN	MERKEZ	(324) 233-3511
126	KURT MOTOR-MURAT KURT	GAZİ MAH.METİN MERTOL KABAL CAD SAFİYE DOĞAN APT. NO:1	MERSİN	SİLİFKE	(535) 261-3878
127	ANOK OTOMOTİV TİC.VE SAN.LTD.ŞTİ.	YEŞİLİYURT MAH. ALPARSLAN TÜRKŞ BULV. NO:144/A	MERSİN	ANAMUR	(532) 438-3888
128	TURCAN EĞLENCE TİC. LTD. ŞTİ.—TARİK	YOKUŞBAŞI MAH. KIBRIS ŞEHİTLERİ CAD. NO:2	MUĞLA	BODRUM	(252) 313-0882
129	DENİZHANLAR LTD. ŞTİ.	M.HİLMİ CAD.KARABAĞLI PASAJI.TURGUT REİS	MUĞLA	BODRUM	(252) 382-3327
130	BEKİR KÜRRECI	YENİ SAN.SİT.B BLOK NO:34/1	MUĞLA	DALAMAN	(252) 692-4919
131	EFKAN YİĞİT	REŞADİYE MAH.DÖRTYOL MEVKİ	MUĞLA	DATÇA	(252) 712-4542
132	ERSAN İLHAN-İLHAN MOTOR	ATA SANAYİ SİTESİ4. BLOK NO:48	MUĞLA	KÖYCEĞİZ	(252) 282-7391
133	SELAHATTİN GÖKÇAYIR-GÖKÇAYIR MOTO	SANAYİ SİTESİ 281 SOK. NO:8	MUĞLA	FETHİYE	(252) 614-2008
134	HÜSEYİN BULUT	GENERAL M. MUĞLALI CAD. NO:72	MUĞLA	MARMARİS	(252) 412-3897
135	ERDOĞAN KAZAZI-CHRISTOPHER PALMER	TEPE MAHALLESİ YENİYOL CAD. NO:48/A Z1	MUĞLA	MARMARİS	(252) 412-1913
136	MÜNİR TİCARET	ORHANIYE MAH. HIZARCILAR SOK NO:11	MUĞLA	MERKEZ	(252) 212-5850
137	ÖNDER MOTOR—ÖNDER ÇOBAN	EMEK MAH.SAN.SİT.9.CAD.NO:1	MUĞLA	MİLAS	(252) 513-5880
138	GÜÇLÜ MOTORLU ARAÇLAR- HALİL GÜÇLÜ	KARABURUN MAH. SANAYİ SİTESİ NO:8-8	MUĞLA	ORTACA	(252) 282-5272
139	MEHMET TERZİ	AKARCA MAH. GÖNÜLÇELEN RESTAURANT NO:150	MUĞLA	FETHİYE	(533) 348-8970
140	MOTOGARAGE 52- YANCA ŞAHİN BÜBER	ŞİRİNEVLER MAH.İSMETPAŞA CAD. NO:161/A	ORDU	ALTINORDU	(452) 777-1333

Güncel yetkili servis listemiz için www.sym-tr.com internet sitemize bakınız.



SIRA	SERVİS ÖNİVANI-ADI-SOYADI	SERVİS ADRESİ	İL	İLÇE	TELEFON
141	ERSİN AKSOY - KING MOTOMARKET	YENİ MAH. ATATÜRK BUL. NO:216 A	ORDU	ALTINORDU	(543) 344-4740
142	AHMET YEREBAKAN	FIRTINA MAH. ATATÜRK CAD. NO:451/B	RİZE	ARDEŞEN	(464) 715-4280
143	OSMAN YİĞİT	İNCİLLİ MAH.15019 GÜRSEL CAD.NO:13	SAKARYA	KARASU	(538) 887-2858
144	İSMAIL AZAKLI ZİRVE MOTOR	YENİCE MAH. FATİH CAD. NO 107/A MUFTUZADE	SAKARYA	ADAPAZARI	(264) 551-5470
145	YANTURLAR MOTORLU TAŞITLAR TIC. LTD.	HANÇERLİ MAH. ATATÜRK BLV. 112/4	SAMSUN	İLKADIM	(382) 431-8893
146	SENAL KORKMAZ	KUÇUK SANAYİ SİTESİ B BLOK NO:13	SINOP	GERZE	(535) 300-8183
147	CESİN ŞAHİN	YUNUS EMRE MAH 11/A	SIVAS	MERKEZ	(538) 225-0157
148	SEDAT TIKBIYIK	KAMBERİYE MAH.MALİK CABBAR CAD.NO:8	ŞANLIURFA	MERKEZ	(414) 315-1557
149	MÜSLÜM ATMACA	MERKEZ MAH. AHMET YESEVİ CAD. NO:45	ŞANLIURFA	BİRECİK	(414) 652-5235
150	MÜSLÜM TIKBIYIK	KAMBERİYE MAH. M.CABBAR CD. TERMİK AP. NO:38	ŞANLIURFA	MERKEZ	(542) 442-2085
151	RİDVAN AKSÖZ - AKSÖZ MOTOR	100. YIL MAH. TAMİRCİ SK. 18/B BLOK OTO ELEKTRİK NO:22/7	TEKİRDAĞ	SÜLEYMANPAŞA	(542) 404-3815
152	YUSUF EREK	ERTUĞRUL GAZI MAH. SAĞLIK CAD. NO:16/A	TOKAT	ERBAA	(358) 715-5912
153	YURT BİSİKLET—GÖKHAN YURTCU	CELAL MAH GARAJ SOK NO:7/C	TOKAT	TURHAL	(358) 275-3859
154	BAŞARAN MOTORSİKLET	KUME MAH.DERICİLER SOK.NO:52	UŞAK	MERKEZ	(278) 227-4230

Güncel yetkili servis listemiz için www.sym-tr.com internet sitemize bakınız.

Güncel yetkili servis listemize sym-tr.com ve servis.gov.tr adreslerinden ulaşabilirsiniz.



KULLANIM ÖNCESİ MONTAJ VE KONTROLLER

- | | | | |
|--|--------------------------|--|--------------------------|
| 1. Elektrik devresinin de kısa devre yok | <input type="checkbox"/> | 2. Garanti belgesi kullanım kılavuzu var | <input type="checkbox"/> |
| 3. Motosiklette çizik veya hasar yok | <input type="checkbox"/> | 3. Motor yağ ve su seviyesi tamam | <input type="checkbox"/> |
| 4. Akü şarj tamam | <input type="checkbox"/> | 5. Şasi ve motor numarası uyuyor | <input type="checkbox"/> |
| 6. Tekerleklerin dönüşü rahat | <input type="checkbox"/> | 7. Arıza lambası yanmıyor | <input type="checkbox"/> |
| 8. Yakıt deposu kaçak yok | <input type="checkbox"/> | 9. Fren ayarları tamam | <input type="checkbox"/> |
| 10. Lastik basınçları tamam | <input type="checkbox"/> | 11. Gidonda sıklık ayarı tamam | <input type="checkbox"/> |
| 12. Motor bağlantı civataları sıkılı | <input type="checkbox"/> | 13. Zincir ve aktarma organları tamam | <input type="checkbox"/> |
| 14. Yakıt hortumlarında kaçak yok | <input type="checkbox"/> | 15. Bütün anahtarlar çalışıyor | <input type="checkbox"/> |
| 16. Gaz kolunda takılma yok | <input type="checkbox"/> | 17. Sinyaller ve uyarı lambaları tamam | <input type="checkbox"/> |
| 18. Karbüratör ayarı tamam | <input type="checkbox"/> | 19. Ön far ve tüm aydınlatma tamam | <input type="checkbox"/> |
| 20. Motorda anormal sesler yok | <input type="checkbox"/> | 21. Göstergeler çalışıyor | <input type="checkbox"/> |

YOL SÜRÜŞ TESTİ

- | | | | |
|-----------------------------------|--------------------------|--|--------------------------|
| 1. Gidonda sıklık veya boşluk yok | <input type="checkbox"/> | 2. Hız göstergesi çalışıyor | <input type="checkbox"/> |
| 3. Araç performansı normal | <input type="checkbox"/> | 4. Sarsıntı veya titreşim yok | <input type="checkbox"/> |
| 5. Fren ayarları tamam | <input type="checkbox"/> | 6. Gaz yemesi ve <u>rölanti</u> normal | <input type="checkbox"/> |

MOTOSİKLETE EK BELGELER

- | | |
|-----------------------------------|--------------------------|
| Kullanma kılavuzu teslim edildi | <input type="checkbox"/> |
| Garanti belgesi teslim edildi | <input type="checkbox"/> |
| Garanti belgesi fotokopisi alındı | <input type="checkbox"/> |
| Kimlik fotokopisi alındı | <input type="checkbox"/> |
| Ruhsat fotokopisi alındı | <input type="checkbox"/> |
| Fatura fotokopisi alındı | <input type="checkbox"/> |

Araç sahibi imza

Bayi / Servis imza





GARANTİ BELGESİ	
Üretici/İthalatçı Firmanın:	Satıcı Firmanın:
Unvanı: MOTORAN MOTOSİKLET MOTORLU ARAÇLAR SAN.VE TİC.A.Ş.	Unvanı:
Adresi:10039 SOK.NO:30 AOSB. ÇİĞLI / İZMİR	Adresi:
Telefonu:0 232 328 33 83	Telefonu:
Faks: 0 232 328 33 86	Faks:
e-posta: www.motoran.com.tr / www.sym-tr.com	e-posta:
Fatura Tarih ve Sayısı:	Fatura Tarih ve Sayısı:
Teslim Tarihi ve Yeri:	Teslim Tarihi ve Yeri:
Firmanın Kaşesi / Yetkilinin İmzası	Firmanın Kaşesi / Yetkilinin İmzası
 <p>MOTORAN MOTOSİKLET MOTORLU ARAÇLAR SAN.TİC.A.Ş. A.O.S.B. / San. 13/39 Sok. No:30 ÇİĞLI/İZMİR Tel:0232 27C 65 62 / Faks: 0 232 328 33 86 Çiğli İD No:3723/1-15 Mersis No:062801010000001 www.sym-tr.com</p>	
MOTORAN A.Ş.Yetkili bayisi/bana satmış olduğu aracın Garanti Belgesini,Kullanma Kılavuzunu okuyarak aldığımı ve araç sahibinin sorumluluklarını kitapçıkta yazdığı gibi ve aşağıdaki şartlar dahilinde kabul ettiğimi tasdik ederim.	Garanti Süresi: 2 YIL VEYA 30.000 KM (hangisi önce dolarsa) Azami Tamir Süresi: 45 İŞ GÜNÜ
Adı Soyadı:	Bandrol ve Seri No:
Adres / Tel :	Şasi No: Motor No:
Araç Sahibinin,Adı Soyadı ve İmzası	Plaka:
	Cinsi :
	Markası:
	Modeli:

GARANTİ ŞARTLARI

1) Garanti süresi, malın teslim tarihinden itibaren başlar ve tüketiciler için 2 yıl veya 30.000 km (hangisi önce dolarsa) dir.
2) Malın bütün parçaları dahil olmak üzere tamamı garanti kapsamındadır.
3) Malın ayıplı olduğunun anlaşılması durumunda tüketici, 6502 sayılı Tüketicinin Korunması Hakkında Kanununun 11 nci maddesinde yer alan; a- Sözleşmeden dönme, b- Satış bedelinden indirim isteme, c- Ücretsiz onarılmasını isteme, ç- Satılanın ayıpsız bir misli ile değiştirilmesini isteme, haklarından birini kullanabilir.
4)Tüketicinin bu haklardan ücretsiz onarım hakkını seçmesi durumunda satıcı; işçilik masrafı, değiştirilen parça bedeli ya da nakliye, posta, kargo veya servis elemanlarının ulaşım gideri gibi başka herhangi bir ad altında hiçbir ücret talep etmeksizin malın onarımını yapmak veya yaptırmakla yükümlüdür. Tüketici ücretsiz onarım hakkını üretici veya ithalatçıya karşı da kullanabilir. Satıcı, üretici ve ithalatçı tüketicinin bu hakkını kullanmasından müteselsilen sorumludur.
5)Tüketicinin, ücretsiz onarım hakkını kullanması halinde malın; - Garanti süresi içinde tekrar arızalanması, - Tamiri için gereken azami sürenin aşılması, - Tamirinin mümkün olmadığının, yetkili servis istasyonu, satıcı, üretici veya ithalatçı tarafından bir raporla belirlenmesi durumlarında;
tüketici malın bedel iadesini, ayıp oranında bedel indirimini veya imkân varsa malın ayıpsız misli ile değiştirilmesini satıcıdan talep edebilir. Satıcı, tüketicinin talebini reddedemez. Bu talebin yerine getirilmemesi durumunda satıcı, üretici ve ithalatçı müteselsilen sorumludur. Onarımın malın kullanıldığı yerde yapılması durumunda, servis raporunun düzenlenmesi zorunlu değildir."
6) Malın tamir süresi 45 iş gününü geçemez. Bu süre, garanti süresi içerisinde mala ilişkin arızanın yetkili servis istasyonuna veya satıcıya bildirim tarihi, garanti süresi dışında ise malın yetkili servis istasyonuna teslim tarihinden itibaren başlar. Malın arızasının 10 iş günü içerisinde giderilememesi halinde, üretici veya ithalatçı; malın tamiri tamamlanmaya kadar, benzer özelliklere sahip başka bir malı tüketicinin kullanımına tahsis etmek zorundadır. Malın garanti süresi içerisinde arızalanması durumunda, tamirde geçen süre garanti süresine eklenir.
7) Malın kullanma kılavuzunda yer alan hususlara aykırı kullanılmasından kaynaklanan arızalar garanti kapsamı dışındadır. Kullanım ömrü süresince, malın yetkili servis istasyonlarındaki bakım ve onarım süresi azami tamir süresini geçemez. Bu süre, garanti süresi içerisinde mala ilişkin arızanın yetkili servis istasyonuna veya satıcıya bildirim tarihinde, garanti süresi dışında ise malın yetkili servis istasyonuna teslim tarihinden itibaren başlar. Tüketici arıza bildirimini; telefon, faks, e-posta, ladeli taahhütlü mektup ve benzeri bir yolla yapabilir. Uyumsuzluk halinde bildirimine ilişkin ispat yükümlülüğü tüketiciye aittir. Satış sonrası hizmetlere ilişkin olarak tüketicilerin iletişime geçebilmesi için üretici veya ithalatçı tarafından bir telefon hattı tahsis edilmesi durumunda, bu hat ile ilgili olarak üretici veya ithalatçı olağan ücret tarifelerinden daha yüksek bir tarife geçemez."
8) Tüketici, garantiden doğan haklarının kullanılmasına ile ilgili olarak çıkabilecek uyuşmazlıklarda yerleşim yerinin bulunduğu veya tüketici işleminin yapıldığı yerdeki Tüketici Hakem Heyetine veya Tüketici Mahkemesine başvurabilir.
9) Satıcının bu Garanti Belgesinin verilmesi durumunda, tüketici Ticaret Bakanlığı, Tüketicinin Korunması ve Piyasa Gözetimi Genel Müdürlüğüne başvurabilir.



GARANTİ KAPSAMI DIŞINDA KALANLAR

- 1-) Periyodik bakımlar düzenli,zamanında ve eksiksiz olarak ,belirtilen kilometrelerde yetkili servislerde yapılması zorunludur ve periyodik bakım bedelleri tüketici tarafından karşılanır.
- 2-)-) Ücretli bakımda değiştirilebilecek parçalar:
Buji, yağ ve hava filtreleri, kondenserler, sigortalara, fren ve debriyaj balataları, ampuller, tahrik kayışı ve tüm kumanda telleri, rulmanlar, gibi zamanla aşınması doğal olan parçalar, ısı gören parçalarda (egzoz manifoldu gibi) normal olarak oluşan renk değişimleri,ücreti mukabil yapılacak/giderilecek /değiştirilecektir.
- 3-) Zaman kaybı, zarar, ziyan, gelir kaybı, motosikletin arızalı yerden alınıp başka bir araç ile götürülmesi gibi ortaya çıkan ziyanlar da garanti kapsamı dışındadır.

AŞAĞIDAKİ DURUMLARDA MAMÜL GARANTİ KAPSAMI DIŞINDADIR

- 1-) Orijinal olmayan yedek parçaların kullanılması, kullanma kılavuzunda tavsiye edilen nitelikte yağların dışında başka yağların kullanılmaması sonucu ortaya çıkan arızalar.
- 2-) Aracın amaca uygun olmayan şekilde kötü kullanılması ve bu kötü kullanımdan dolayı meydana gelen arızalar.
- 3-) Araca istiap haddinin üzerinde aşırı yük konulması.
- 4-) Aracın uygunluk belgesinde belirtilen özelliklerini ortadan kaldıran tadilat,değişiklik yapılması.
- 5-) Aracın spor müsabakası,kiralama,eğitim amaçlı kullanılması.
- 6-) Aracın arızalanması durumunda kullanıcı tarafından veya yetkili olmayan kişiler tarafından sökülmesi ve tamir edilmesi.
- 7-) Kullanma kılavuzunda belirtilen önerilere aykırı kullanım sebebi ile oluşacak arızalar.
Hırsızlık, ayaklanma, yangın, çarpışma v.b. kazalar

Asit yağmuru, çevreden kaynaklanan yüzey korozyonu (kimyevi maddeler ağaç öz suyu v.b.)

Dolu, fırtına, sel, şimşek ve diğer tabii afetler

Kozmatik şartlar, boyadaki çizikler.

8-) Garanti süresi içerisinde arızaların garanti kapsamında giderilmesi için garanti belgesi ile birlikte yetkili servis istasyonlarımıza başvurulmalıdır.

ARAÇ SAHİBİNİN SORUMLULUKLARI

1-)Araç sahibi, "Garanti Belgesi" ve "Kullanma ve Bakım El Kitabı"nda belirtilen açıklamalara uygun hareket ederek aracın periyodik bakımlarının düzenli yapılmasından sorumludur. Her bakım kontrolünden sonra, gerekli imza, tarih, kilometre kayıtlarının yapıp, servis kaşesinin vurulduğundan emin olunmalıdır. Böylece bu işlem araç bakımının yapıldığını belgelemiş olacaktır.

2-)Motosiklet sahibi kullanım ve bakım el kitabını dikkatlice okumalı ve uygulamalıdır.

3-)Kullanıcı motosikletini satın alırken motosiklette olabilecek çizik,darbe,yardımcı elemanların (dikiz aynası,paspas vs.)eksiksiz olmasına dikkat etmeli aksi bir durumu bayiye bildirmeli ve o halde motosikleti teslim almalı.

4-) Tüm yol testleri ve arıza tanımlamaları yasal hız limitleri içerisinde olacak şekilde, yetkili servisin belirlediği karayolu bölümünde yapılacaktır. Yasal hız limitlerinin dışında test yapılamaz ve Devlet Karayolları dışında motosiklet test edilemez.Suç teşkil edecek bu tür taleplerde bulunmayınız.

5-)Kullanım ve bakım el kitabında bulunan GARANTİ KAYIT BELGESİ doldurulmalıdır.