

## **1.İÇİNDEKİLER**

1. İçindekiler .....	1
2. Kontrol lokasyonu .....	3
3. Sürüşten önce .....	4
4. Güvenli sürüş .....	4
5. Sürüş.....	5
6. Orijinal jeked parçaların kullanılması .....	5
7. Her bir bileşenin kullanılması .....	6
Göstergeler .....	6
Kontak anahtarının çalıştırılması .....	8
Hırsızlığa karşı akıllı kilit tanımı .....	8
Düğmeleri kullanma .....	11
Depo kutusu .....	12
Güvenlik kask askısı.....	13
Depo kapağı.....	13
Fren .....	13
8. Motoru çalıştırmak için önemli noktalar ve dikkat edilmesi gereken konular .....	14
9. Sürüşün en iyi yolu .....	15
Gaz kelebeği kolunun kontrolü .....	15
Park yöntemi.....	15
10.Sürüşten önce muayene ve bakım .....	16
Rutin Muayene.....	16
Motor yağ kontrolü ve değişimi .....	16
Yakıt muayenesi .....	17
Transmisyon yağı muayene ve değişimi.....	17
Fren boşluğunun kontrolü ve ayarlanması .....	18
Disk fren kontrolü .....	19
Gaz kelebeği boşluk ayarı .....	20
Akünün Muayenesi ve Bakımı .....	20
Lastik Muayenesi .....	21
Direksiyon kolu ön amortisörler kontrolü.....	21
Sigortaların Kontrolü ve Değiştirilmesi.....	22
Dönüş sinyalinin ve kornanın kontrolü .....	22
Ön ve Arka Işıkların Kontrolü.....	22
Fren ışığının kontrolü .....	22

## **1.İÇİNDEKİLER**

Yakıt sızıntısının kontrolü .....	23
Gövdenin çeşitli mekanizmalarının yağlanmasının kontrolü .....	23
Bujinin Kontrolü .....	23
Hava Filtresinin Kontrolü .....	23
11. Anormal durum veya problem olduğunda .....	24
Motor çalışmadığında tespit .....	24
12. Motor yakıtı hakkında öneriler .....	24
13. Transmisyon Yağı .....	25
14. Motoru sürerken dikkat edilmesi gerekenler .....	25
15. Periyodik bakım programı.....	26
16. Özellikler .....	28

## **ÜRETİCİ FİRMA**

Xiamen Xiashing Motorcycle Co.Ltd.  
No:99 Xinglin Xibin Road, Jimei Areas,  
Xiamen Ctiy Fujian Province,  
P.R. China, 361022  
Tel No:886-3-598-1911  
Fax No:886-3-5970712  
[www.sym.com.tw](http://www.sym.com.tw)

## **İTHALATÇI FİRMA**

Motoran Motosiklet Motorlu Araçlar San. Tic. A.Ş.  
A.O.S.B.10039 Sok.No:30 35260 Çiğli / İZMİR  
Tel: 0 232 238 33 83 Fax: 0 232 328 33 86 [www.sym-tr.com](http://www.sym-tr.com)

## **Kullanım Ömrü 10 Yıl'dır.**

MOTORAN MOTOSİKLET MOTORLU ARAÇLAR SAN. TİC. A.Ş. Haber vermeden ve hiçbir yükümlülük altına girmeden istediği zaman bu kılavuzda değişiklik yapma hakkını saklı tutar.

## 2.KONTROL LOKASYONU

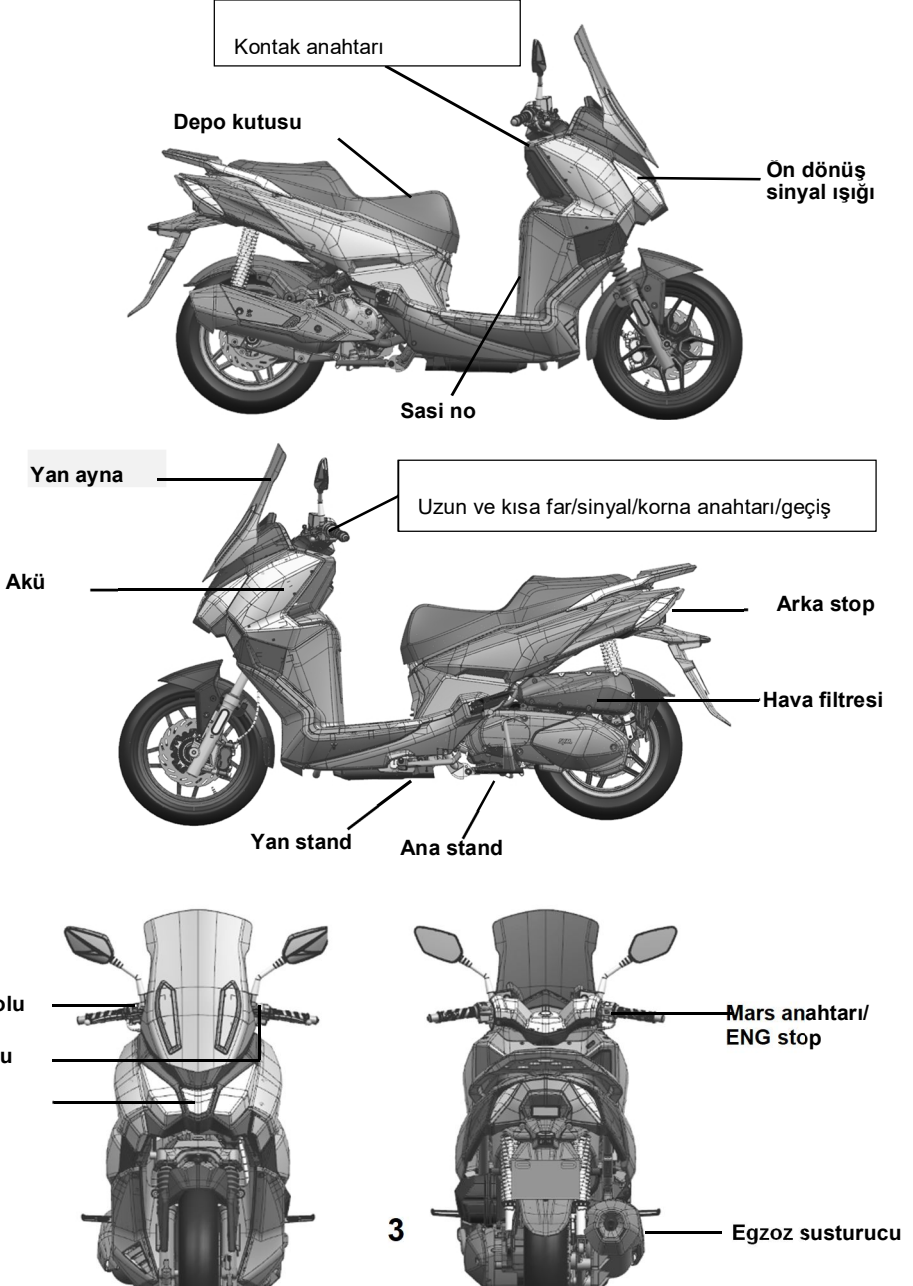

### 3. SÜRÜŞTEN ÖNCE

Bu kılavuz, güvenli sürüş, basit muayene yöntemleri ve benzeri dahil olmak üzere bu motosikletin doğru kullanımını açıklamaktadır.

Daha konforlu ve güvenli bir sürüş için lütfen bu kılavuzu dikkatlice okuyun.

Yararınız için, lütfen SYM bayinizden kullanım kılavuzunu isteyin ve aşağıdakileri dikkatlice okuyun:

- Motosikletin doğru kullanımı.
- Teslimat öncesi inceleme ve bakım.

### Müşterimiz olduğunuz için çok teşekkür ederiz

Motosikletinizin performansını en üst düzeye çıkarmak için periyodik muayene ve bakımın eksiksiz bir şekilde yapılması gerekir.

Yeni motosikletinizi ilk 300 kilometre sürdükten sonra, ilk muayene için motosikletinizi orijinal bayinize götürmenizi ve bundan sonra her 1000 kilometrede bir motosikletinizi periyodik olarak muayene ettirmenizi öneririz.

- Motosikletin özelliklerinin ve yapısının kullanıcı el kitabındaki / kataloglardaki fotoğraf ve şemalardan farklı ve değiştirilmiş olması durumunda, gerçek motosikletin özellikleri ve yapısı geçerli olacaktır.

### 4. GÜVENLİ SÜRÜŞ

Sürüş sırasında rahat olmak ve düzgün giyinmek, trafik kurallarına uymak, acele etmemek, her zaman dikkatli ve rahat sürmek çok önemlidir.

Genellikle, çoğu insan yeni aldıkları motosikleti çok dikkatli kullanır, ancak motosikletlerine aşına olduktan sonra, bir kazayla sonuçlanabilecek şekilde dikkatsiz olma eğiliminde olurlar.



#### Hatırlatma:

- Lütfen bir güvenlik kaskı takın ve motosiklet sürerken çene kemerini uygun şekilde sıkın.
- Manşetleri açık veya gevşek olan giysiler rüzgarla savrulabilir ve manşetlerin direksiyon koluna takılmasına neden olarak sürüş güvenliğini etkiler.
- Bu durumda dar kollu giysiler giyin.
- Sürüş sırasında direksiyon kolunu iki elinizle tutun. Asla tek elle sürmeyin.
- Hız sınırına uyun.
- Uygun alçak topuklu ayakkabılar giyin.
- Programa uygun olarak periyodik bakım ve muayene yapın.



#### UYARI!!

- Yolcu alırken egzoz borusunun yanmasını önlemek için. Yolcunuzun ayaklarını pedallara koyduğundan emin olun.
- Çalıştırdıktan sonra egzoz borusu çok sıcaktır, muayene veya bakım yaparken yanmamaya dikkat edin.
- Çalıştırdıktan sonra egzoz borusu çok sıcaktır, başkalarının egzoz borusu tarafından yanmasını önlemek için motosikletinizi park etmek için uygun bir yer seçin.



#### DİKKAT:

Modifiye edilmiş motosiklet, yapısını veya performansını etkileyecek ve motosikletin hizmet ömrünün kısalmasına neden olacak şekilde motorun zayıf çalışmasına veya egzoz gürültüsüne neden olacaktır.

Ayrıca, modifikasyon yasa dışıdır ve orijinal tasarım ve spesifikasyonlara uygun değildir.

Modifiye edilmiş bir motosiklet garanti kapsamında değildir; bu nedenle, motosikletinizi istediğiniz zaman değiştirmeyin.

## 5. SÜRÜŞ

- Gerektiğinde hızlı tepki verebilmek için kollar, avuç içleri, bel ve ayak parmakları gibi vücudunuzun ilgili kısımlarını rahat tutun ve en rahat duruşla sürüş yapın.
- Sürücünün duruşu sürüş güvenliğini büyük ölçüde etkileyecektir. Vücudunuzun ağırlığını her zaman selenin ortasında tutun, vücudunuzun ağırlığı selenin arka kısmında ise ön tekerlek yükü azalacak ve bu da direksiyon kolunun titremesine neden olacaktır. Dengesiz bir tutamakla motosiklet kullanmak tehlikelidir.
- Sürücü dönüş yaparken vücudunu içe doğru eğerse dönüş yapmak çok daha kolay olacaktır. Öte yandan, sürücü vücudu ve motosiklet eğilmezse kendini dengesiz hissedecektir.
- Motosikleti engebeli, düz olmayan, asfaltsız bir yolda kontrol etmek zordur, yol koşullarını önceden bilmeye çalışın, yavaşlayın ve kolu kontrol etmek için omzunuzun kuvvetini kullanın.
- ÖNERİ: Sürüş güvenliğini ve direksiyon kolunun çalışmasını etkilememek için ön pedallara gereksiz yere nesne yüklemeyin.



### DİKKAT:

Sürücünün tutamak üzerindeki hissi, yüklüken veya yüksüzken biraz farklıdır.

Aşırı yük, tutamağın sallanmasına neden olabilir ve sürüş güvenliğini etkileyebilir.

Bu nedenle motosikletinize aşırı yük bindirmeyin.



### DİKKAT:

- Parçaların yangından zarar görmesini önlemek için gövde yan kapağı ile motor arasına paçavra gibi yanıcı maddeler koymayın.
- Hasarı önlemek için yükleme için belirtilmemiş alanlara nesne yüklemeyin.

### ÖNERİ

Motosikletin performansını en üst düzeye çıkarmak ve hizmet ömrünü uzatmak için:

İlk ay veya ilk 1000 km, motor ve bileşenleri için aşınma dönemidir.

## 6. ORIJINAL YEDEK PARÇALARIN KULLANILMASI

Motosikletin en iyi performansını sürdürmesi için her bir parçanın kalitesi, malzemesi ve işlenmiş hassasiyeti tasarım gerekliliklerine uygun olmalıdır. "SYM Orijinal Yedek Parçaları" orijinal motosiklet için kullanılan aynı yüksek kaliteli malzemelerden üretilmiştir. Sofistike mühendislik ve sıkı kalite kontrolü ile tasarlanan özellikleri karşılayana kadar hiçbir parça piyasaya satılmayacaktır. Bu nedenle yedek parça değişimi yapılırken "SYM Orijinal Yedek Parçaları"nın "SYM Yetkili Satıcıları"ndan satın alınması gerekmektedir. Piyasadan ucuz veya sahte yedek parçalar satın alırsanız, kalite veya dayanıklılık konusunda hiçbir garanti verilemez. Ayrıca, beklenmedik sorunlara yol açabilir ve motosikletin performansını düşürebilir.

- Motosikletinizin saf kanını korumak ve uzun ömürlü olmasını sağlamak için her zaman SYM Orijinal Yedek Parçaları kullanın.

## 7.HER BİR BİLEŞENİN KULLANILMASI

(Aşağıda SYM 4 zamanlı hava soğutmalı scooter'ın temel çalışması verilmiştir ve farklı modellere göre değişiklik gösterebilir. Lütfen bu kılavuzun sonuna bakın.)

### GÖSTERGELER

Hız göstergesi için panel şekli modelden modele değişebilir, ancak konum genellikle aynıdır.

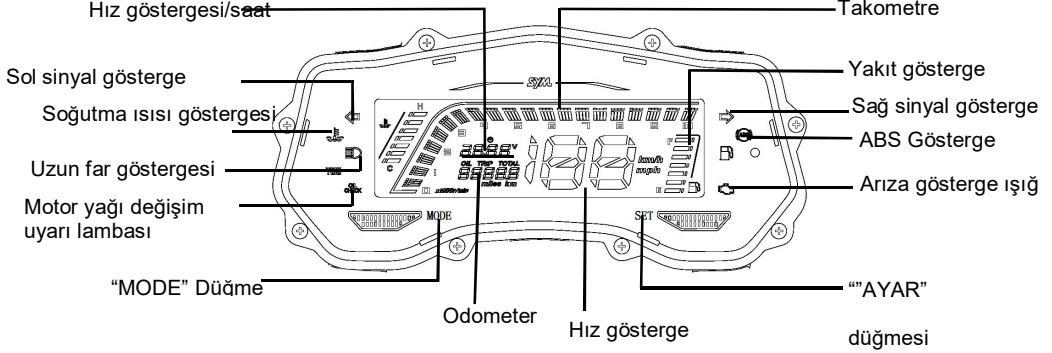

- **Hız göstergesi :**  
Sürüş hızını gösterir.
- **Kilometre sayacı :**  
Katedilen toplam birikmiş mesafeyi gösterir.
- **Uzun Far Göstergesi :**  
Bu gösterge uzun huzmeli far açıkken yanar.
- **Dönüş (sol/sağ) Sinyal Göstergesi :**  
Sol veya sağ Gösterge, açıldığında sinyal lambası anahtarının çalışma yönlerine göre yanıp sönecektir.
- **ABS gösterge ışığı:**  
Normalde ABS gösterge ışığı kontak anahtarı açıldığında yanar ve scooter hareket etmeye başladıktan kısa bir süre sonra söner.
- **ABS (Kilitlenmeyi Önleyici Fren Sistemi) gösterge ışığı** kontak anahtarı açıldığında yanar ve scooter hareket etmeye başladıktan kısa bir süre sonra söner. ABS normalde, kapalı kalır. ABS'de bir sorun varsa, gösterge yanar ve yanık kalır. Gösterge ışığı yandığında, ABS çalışmaz ancak ABS arızalanırsa, geleneksel fren sistemi normal şekilde çalışmaya devam eder.
- **Arıza gösterge ışığı**  
ECU'da bir sorun varsa uyarı ışığı sürekli yanacaktır.
- **Soğutma sıcaklığı göstergesi:**  
Motor soğutma suyu sıcaklığını gösterir, motor soğutma suyu sıcaklık göstergesi yanıyorsa, soğutma suyunun yeterli olduğunu ve fan motorunun çalıştığını kontrol etmelidir
- **Düşük yakıt uyarı ışığı:**

## Deponun içinde az miktarda yakıt olduğunda uyarı ışığı yanacaktır.

### • Motor yağı değişimi uyarı lambası:

Yağ değişim zamanını ışıklarla belirtmek için kullanılır, araç yaklaşık 1000 kilometre sürüldüğünde gösterge ışığı yanar, kullanıcıları yağı değiştirmeleri konusunda uyarır. Yağ değişimi bittikten sonra, "YAĞ" modunda "SET" düğmesine iki kez kısa basın, ardından gösterge ışığı sönecektir.

### • Yakıt Ölçer:

Bu sayaçtaki ibre depoda ne kadar yakıt kaldığını gösterir.

### • Kontak anahtarı "KAPALI" konumuna getirildiğinde ibre "E" konumunda kalır.

### • Kilometre ve mil arasında geçiş yapma:

Toplam ekran durumunda, "S" ve "M" düğmesine  $2\pm 0,5$  saniye uzun basın, Kilometre değeri sıfırlanabilir.

### • Sefer sınırlama:

Sefer göstergesi durumunda, "S" düğmesine  $2\pm 0,5$  saniye basın, genel mil göstergesini değiştirebilir:

### Mil hesap ayarı:

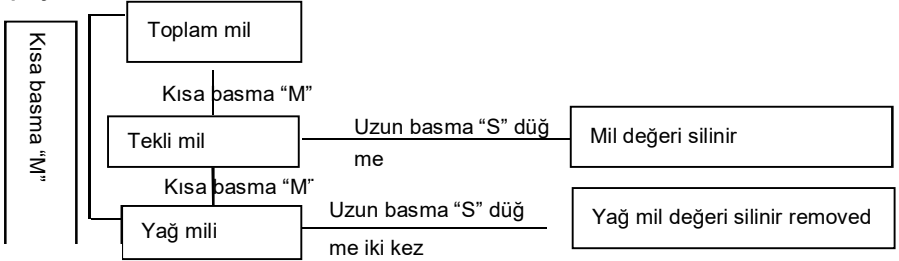

### Clock Setting:

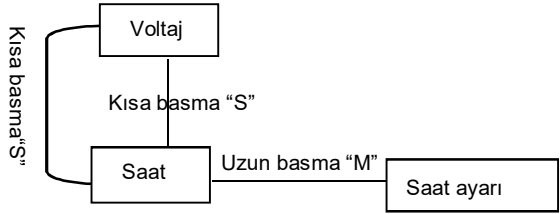
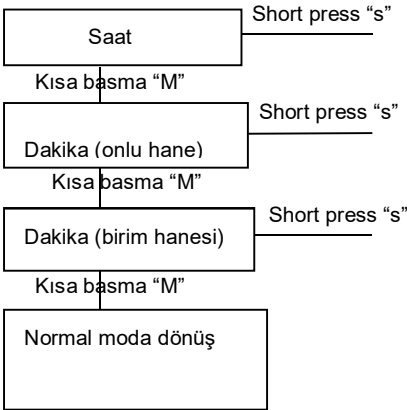

## KONTAK ANAHTARININ ÇALIŞTIRILMASI

### KONTAK ANAHTARI

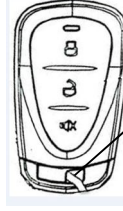

Akıllı anahtar (anahtara bastıktan sonra anahtarı çıkarın)

### ⚠ DİKKAT:

Bu model bir akıllı kilit ile donatılmıştır. Anormal durumlarda akıllı kilit serbest bırakılmazsa, serbest bırakmak için lütfen anahtarı açın.

### HIRSIZLIĞA KARŞI AKILLI KİLİT TANIMI (Akıllı kilit modeli için)

1. Hırsızlık önleme özelliğini ayarlayın: Motosiklet kontak kilidi kapalıyken

1. Sesli ve ışıklı uyarı: Uzaktan kumandaya bir kez basın, korna bir uyarı sesi çıkaracak, yön ışığı bir kez yanıp sönecek ve kilit kilitlenecektir. 3 saniye sonra sesli ve ışıklı uyarı durumuna geçecektir.

Sessiz uyarı: Uzaktan kumandanın sessiz tuşuna bir kez basın, korna çalacak, yön ışığı bir kez yanıp sönecek, kilit kilitlenecek ve 3 saniye sonra sessiz uyarı durumuna girecektir.

2. Hırsızlık önleme uyarısını ve otomatik kurtarma uyarısını kaldırın

Alarmda: Uzaktan kumandanın serbest bırakma tuşuna basın, korna iki kez çalacak, yön ışığı iki kez yanıp sönecek, kilit açılacak ve alarm serbest bırakılacaktır. (Normal kilit açma). Ana şalter açılmazsa veya araç 30 saniye içinde titreşim algılamazsa, alarm sistemi yanlış serbest bırakma olarak kabul edilecek ve otomatik olarak orijinal hırsızlık alarmı durumuna geri dönecektir. (Kilit açma tuşuna yanlışlıkla basarsanız, otomatik olarak kilitlenecektir)

Hırsızlık önleme ve otomatik kurtarma uyarısını kaldırın.

Dikkat : Alarmı tamamen serbest bırakmak için serbest bırakma tuşuna 2 saniye içinde iki kez basın ve otomatik olarak alarm durumuna geri dönmeyecektir.

3. Açık durumdan kapalı duruma geçerken otomatik kilitleme

Serbest durumda: motoru durdurun ve kapatın (ana şalteri kapatın), 20 saniye sonra otomatik olarak kilitlenecek ve sessiz alarma geçecektir.

4. Otomatik kilit

Ana şalter kapalıyken : Ana şalter kapalıyken kilide çevrildiğinde, kilit bir saniye sonra otomatik olarak kilitlenecek ve ardından üç saniye sonra sesli ve ışıklı uyarı durumuna girecektir. (Kol otomatik olarak kilitletir) .

Kilit durumunda : Uzaktan kumandanın açma tuşuna bir kez basın ve 15 saniye içinde kilitten çıkmazsa, otomatik olarak uyarı durumuna geri dönecektir (Kilit açma tuşuna yanlışlıkla basarsanız, otomatik olarak kilitlenecektir).

Kilit durumunda, açma tuşuna 2 saniye içinde iki kez basın. Tamamen çıkarılmazsa, otomatik olarak orijinal hırsızlık önleme uyarı durumuna geri dönecektir (sesli ve ışıklı uyarı durumu veya sessiz uyarı durumu)

Serbest bırakma durumunda, ana anahtar kapalı konumdan kilitlemeye çevrildiğinde , ve 15 saniye sonra otomatik olarak kilitlenecek ve sessiz alarm durumuna girecektir, alarmı



tamamen serbest bırakmak için serbest bırakma tuşuna 2 saniye içinde iki kez basın ve otomatik olarak alarma dönmeyecektir state.

### 1. Solenoid valf korumasının kötü niyetli çalışması

10 saniye içinde, solenoid valf 10 kez sürekli olarak çalıştırılırsa, kötü niyetli işlem olarak değerlendirilir ve sistem otomatik olarak onu korur. (Koruma durumunda, normal yanıt vermek için uzaktan kumanda ana bilgisayarına basın, ancak kilit solenoid valfi yanıt vermez (hareket etmez). 15 saniye sonra, otomatik olarak solenoid valf korumasından çıkacak ve normale dönecektir.

### 2. Alarm duraklatma

Araç titreşim alarmı durumundayken: alarm, güçlendirme tuşuna, serbest bırakma tuşuna veya sessiz tuşuna kısa süre basılarak askıya alınabilir ve orijinal güçlendirme durumu değişmeden kalır. (Alarm durumunu değiştirmeden alarmı kaldırmak için herhangi bir tuşa basın)

### 1. Alarm modu

tetikleyici Alarm durumu	İlk vibrasyon tetikleyici	Yeniden 15 saniye sonra titrer
Ses ve ışık uyarı durumu	Üç kez alarm	Akusto-optik alarm 15 saniye boyunca (8 ardışık döngüden sonra, sesli ve ışıklı uyarı durumuna girin)
Sessiz alarm durumu	Alarm yok	Alarm yok

### 2. LEDdurumu

durum	LED durumu
Güçlendirme	1,5 saniyede 4 kez yanıp söner ve 5 saniye sonra kapanır
Gaz akışını düşürme	1 saniye boyunca bir kez yanıp söner ve 5 saniye sonra kapanır
Ana şalter AÇIK	Normalde 5 saniye boyunca açık ve sonra kapalı
alarm	Alarm ile yanıp sönmeye

### 3. PKE KİLİT AÇ

Alarmda: Ana şalter kapalı konumdan kilide çevrildiğinde, PKE'yi uyandırmak için kilit kolunun PKE uyandırma tuşuna basın (veya vücut titreşimi algılandığında), Uzaktan kumanda 1m-3m içinde olduğunda, kilidin kilidi açılır ve uyarı serbest bırakılır.

Kapalı viteste kilit kolunun PKE uyandırma tuşuna (veya vücut titreşimi algılandığında) basın. PKE kilidi açıldıktan sonra 20 saniye içinde ACC açılmazsa, otomatik olarak orijinal hırsızlık önleme uyarısı durumuna (sesli ışık uyarısı veya sessiz uyarı) geri dönecektir.

Kilit vitesinde kilit kolunun PKE uyandırma tuşuna basın (veya araç gövdesinin titreşimini tespit edin).

PKE kilidi açtıktan sonra 15 saniye içinde kilit vitesinden çıkmazsa, otomatik olarak orijinal hırsızlık önleme uyarı durumuna (sesli ışıklı uyarı veya sessiz uyarı) geri dönecektir.

Kilide basıldıktan ve PKE uyandırma tuşuna basıldıktan sonra (veya vücut titreşimi algılandığında), PKE kilidi açtıktan sonra kapanacak ve 15 saniye boyunca otomatik olarak kilitlenecek, sessiz UYARI'ya girecek ve tamamen serbest bırakmak için serbest bırakma tuşuna 2 saniyede iki kez basacaktır.

10 : IMMO İndüksiyonla kilit açma

Alarmda: Ana anahtar kapalı konumdan kilitli konuma getirildiğinde, kilit kolunun PKE uyandırma tuşuna bastıktan sonra, uzaktan kumandanın arkası otomatik olarak kilidi açmak için 10 saniye içinde IMMO antenin algılama alanının 1 cm içinde olacaktır. IMMO. Kilit açıldıktan sonra sensör hala kilitli veya kapalıysa, otomatik olarak orijinal hırsızlık önleme uyarı durumuna geri dönecektir ( sesli ışıklı uyarı veya sessiz uyarı )

( Uzaktan kumanda pili kullanılmayacak kadar azaldığında, kilidi açmak için bu işlevi kullanabilirsiniz )

1 1 : PKE korumasının kötü niyetli çalışması

PKE uyandırma tuşuna 15 saniye içinde sürekli olarak 10 kez basıldıktan sonra (10. kez zorla kilitleme ve sessiz uyarıya girme), kötü niyetli işlem olarak belirlenir ve sistem otomatik olarak 15 saniye boyunca PKE koruma durumuna girer. Koruma durumunda, normal yanıt vermek için uzaktan kumanda ana bilgisayarına basın, ancak kilitleme işlemi ve PKE işlevi geçersizdir. 15 saniye sonra, otomatik olarak korumadan çıkacak ve normale dönecektir.

### DİKKAT :

1. Yedek anahtarı kullanırken, anahtarı aynı viteste takın ve çıkarın.
2. Aracı terk ederken, ana şalterin "kilit" konumuna getirildiğinden emin olun
3. Lütfen yedek anahtar "anahtar kodu" alüminyum plakasını düzgün bir şekilde saklayın. Anahtar kaybolursa, bayiden "anahtar kodu" ile yeni bir yedek anahtar sipariş edebilirsiniz. Anahtar mevcut değilse, aracınızın çalışmamasına neden olabilir.
4. Akü kapasitesinin  $\geq 8$ ah olduğundan emin olun.
5. Araç uzun süre kullanılmayacaksa, akü bağlantısı kesilmeli ve akü her ay şarj edilmeli ve bakımı yapılmalıdır.
6. Uzaktan kumanda düğmesinin etkili mesafesi 20 metreden fazla veya eşit olmalıdır. Lütfen aracın kilidini açmak için etkili mesafe içinde uzaktan kumandaya dokunmaktan kaçının.
7. Uzaktan kumandanın çalışma mesafesi 10 metreden az olduğunda, uzaktan kumandanın dahili pilini değiştirmeye dikkat edin ve pil özellikleri sym fabrika spesifikasyonuna uygun olmalıdır.
8. Araç aküsünün sık sık anormal güç kaybını önlemek için SCN tarafından onaylanmayan diğer elektronik bileşenleri takmamaya dikkat edin.
9. Lütfen uzaktan kumandayı doğrudan güneşe ve yağmura maruz bırakmayın.
10. Gürültülü ve titreşimli ortamlarda, uzun süreli alarmin neden olduğu pil gücü kaybını önlemek için güçlendirilmenin gerekli olup olmadığını düşünmek gerekir.
11. Uzaktan kumanda pili üç pakette değildir.
12. Kullanıcı makineyi kendi başına sökersen veya yapay olarak hasar görürse, garanti kapsamında değildir.

## ⚠ DİKKAT:

- Motosiklet çalışırken kontak anahtarını asla kullanmayın. Kontak anahtarını "KAPALI" ve "KİLİT" konumuna getirmek elektrik sistemini kapatır ve tehlikeli bir kazaya neden olabilir. Bu nedenle, kontak anahtarı sadece motosiklet tamamen durdurulduktan sonra kapatılabilir.
- Anahtarı daima çıkarın ve motosikletinizi terk etmeden önce direksiyon kolunu kilitledikten sonra anahtarı yanınıza aldığınızdan emin olun.
- Motor durdurulduktan sonra kontak anahtarı uzun süre "AÇIK" konumunda kalırsa, akünün kapasitesi azalır ve bu durum motorun çalıştırma kabiliyetini etkileyebilir.
- Koltuğunuzu kilitlemeden önce anahtarı yanınıza aldığınızdan emin olun.

## DÜĞMELERİN KULLANIMI

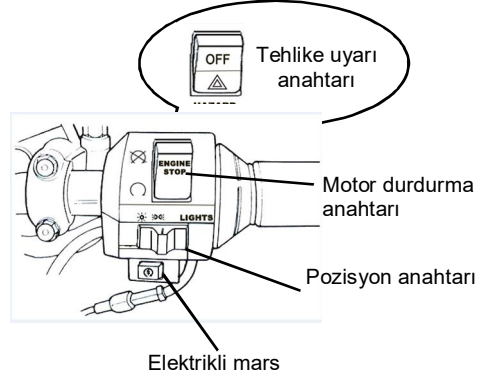
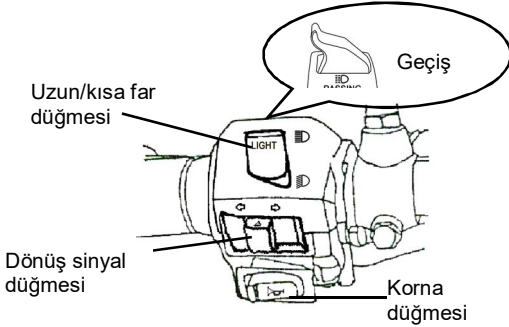

### • Elektrikli marş düğmesi



Bu, motorun çalıştırılması için bir marş motoru düğmesidir (şalter).

Ana şalter "açık" durumdayken, ön veya arka fren kolunu tutarken bu düğmeye basmak motoru çalıştıracaktır.

## ⚠ DİKKAT:

- Motor çalıştırdıktan hemen sonra bu düğmeyi bırakın ve motora zarar vermemek için düğmeye bir daha asla basmayın.
- Bu mekanizma bir güvenlik tasarımıdır. Motor ancak ön veya arka fren koluna (pedalına) basıldıktan sonra çalıştırılabilir.

### • Uzun/kısa far anahtarı

Bu, uzun ve kısa far anahtarlama düğmesidir. Uzun ve kısa farlar arasında geçiş yapmak için bu düğmeye basın.



Bu, uzun far içindir.



Bu kısa far içindir (lütfen şehir içinde kısa fara dönün)..)

### • Tehlike uyarı anahtarı



Motor çalıştırılırken düğme bu konuma getirildiğinde, ön ve arka sinyal lambaları yanıp sönecektir.

### • Motor durdurma anahtarı



Acil bir durumda motoru kapatmak için bu konuma geçin.



Bu konuma getirin ve motor çalıştırılabilir.

### • Sollama anahtarı

Kontak anahtarını "AÇIK" konumuna getirin ve bu düğmeye basın. Ardından, öndeki aracın sürücüsünü onu sollamak istediğiniz konusunda uyararak için farın uzun farı hemen yanacaktır. (Sollama için, uzun far göstergesi bu sırada yanacaktır) Bu düğme bırakıldıktan sonra orijinal konumuna geri dönecektir

### Korna anahtarı



Kontak anahtarını "AÇIK" konumundayken bu düğmeye basın, korna çalacak.

#### • Dönüş sinyali anahtarı

Sinyal lambaları sola/sağa dönerken veya şerit değiştirirken kullanılır.

Kontak anahtarını "AÇIK" konumuna getirin ve sinyal düğmesini sola veya sağa kaydırın. Ardından, dönüş sinyali ışıkları yanıp sönecektir.

Serbest bırakmak için, sinyal lambası düğmesini orijinal konumuna geri getirmeniz yeterlidir.



Sağ taraftaki sinyal lambasının yanıp sönmesi sağa dönüş yapacağınız anlamına gelir.



Sol taraftaki sinyal lambasının yanıp sönmesi sola dönüş yapacağınız anlamına gelir..

### ⚠ DİKKAT:

- Koltuk kilitlendikten sonra anahtarını çıkardığınızdan emin olun.
- Koltuk otomatik olarak aşağı bastırıldığında anahtarın depo kutusunun içinde kilitlemesini önlemek için kilidi açtıktan

## SELE ALTI BAGAJ

- Bu kutu koltuğun altında bulunur.
- Maksimum yük kapasitesi: 10kg.
- Değerli eşyalarınızı kutuda saklamayın.
- Koltuğun aşağı bastırıldıktan sonra tamamen kilitlendiğinden emin olun.
- Bu nesnelere ıslanmasını önlemek için yıkamadan önce değerli eşyaları çıkarın.
- Motor ısı ve yüksek sıcaklık nedeniyle kutuya termal hassas nesnelere koymayın.

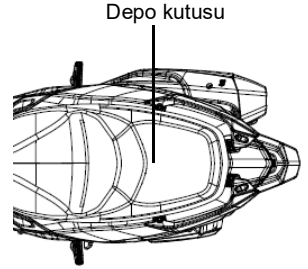

## GÜVENLİK KASKI ASKISI

- Motosikleti durdurun ve kask çene kemerini kancaya asın.

### ⚠ DİKKAT:

- Do not hang the safety helmet onto this hook when riding to avoid damaging motorcycle and losing safety helmet's function.

## ŞDEPO KAPAGIŞ

1. Anahtarın kontak anahtarına takın ve sağa doğru döndürün, yakıt deposu kapağı otomatik olarak açılacaktır.
2. Yakıt doldururken yakıt üst sınırının üzerinde doldurmayın.
3. Kapak üzerindeki "△"işaretini yakıt deposu üzerindeki "△"işaretiyle hizalayın, ardından yakıt kapağını saat yönünde bastırın.

### ⚠ DİKKAT:

- Yakıt ikmali sırasında güvenliği sağlamak için ana sehpa yere indirilmeli, motor kapatılmalı ve alev kesinlikle yasaklanmalıdır.
- Yakıt doldururken yakıt üst sınırının üzerinde doldurmayın. Aksi takdirde, yakıt kapaktaki bir delikten dışarı akar ve bu da gövdenin boyasına zarar verebilir; ciddi durumlarda; motosikletin yanmasına neden olabilecek bir yangına neden olabilir.
- Kapağın doğru şekilde sıkıldığından emin olun.

## FREN

- Gereksiz ani frenlemelerden kaçının.
- Fren yaparken ön ve arka tekerlek frenlerini aynı anda kullanın.
- Uzun süre sürekli fren yapmaktan kaçının çünkü bu frenlerin aşırı ısınmasına ve frenleme etkinliğinin azalmasına neden olabilir.
- Yağmurlu günlerde kaygan yollarda sürüş yaparken yavaşlayın ve erken fren yapın. Savrulmayı ve düşmeyi önlemek için asla aniden fren yapmayın.
- Sadece ön frenin veya arka frenin kullanılması düşme riskini artırır çünkü scooter bir tarafa çekilme eğilimindedir.
- ABS ile donatılmış motosikletlerde bile, viraj alma sırasında frenleme tekerlek kaymasına neden olabilir. Bir virajı dönerken, frenlemeyi her iki frenin hafifçe uygulanmasıyla sınırlandırmak veya hiç fren yapmamak daha iyidir. Viraja girmeden önce hızınızı azaltın

### 《Motor Freni》

Gaz kelebeği kolunu orijinal konumuna geri getirin ve motor freni uygulayın.

Uzun veya sert bir yokuşta sürerken hem ön tekerlek hem de arka tekerlek için aralıklı olarak fren uygulamak gerekir

## ABS

Arka tekerlek

Ön tekerlek

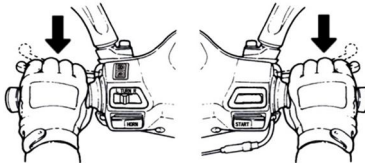

## **8.MOTORU ÇALIŞTIRMAK İÇİN ÖNEMLİ NOKTALAR VE DİKKAT EDİLMESİ GEREKEN KONULAR**

### **⚠ DİKKAT:**

- Lütfen motoru çalıştırmadan önce yağ ve yakıt hacminin yeterli olup olmadığını kontrol edin.
- Motoru çalıştırmak için ana park standı yere sağlam bir şekilde yerleştirilmeli ve motosikletin aniden ileri doğru hareket etmesini önlemek için arka tekerleğe fren uygulanmalıdır..

1. Kontak anahtarını "AÇIK" konumuna getirin.
- 2.Elle arka tekerlek frenini uygulayın.
- 3.Hızlanmayın, fren uyguladığınızda marş düğmesine basın.

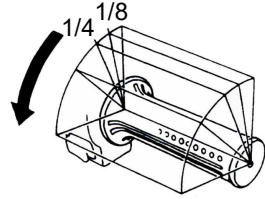

**[ Sizi önemsiyoruz! Yola çıkmadan önce, el frenini arka tekerleğin üzerine uygulayın. ]**

### **⚠ DİKKAT:**

- Marş koluna 3~5 kez bastıktan sonra motor çalıştırılmazsa, gaz kelebeği valf kolunu 1/8~1/4 tur çevirin ve ardından kolay çalıştırma için marş koluna tekrar basın.
- Marş motoruna zarar vermemek için, lütfen marş düğmesine 15 saniyeden fazla sürekli basmayın.
- Marş düğmesine 15'ten fazla bastıktan sonra motor hala çalıştırılmıyorsa, durdurun ve tekrar çalıştırmadan önce 10 saniye bekleyin.
- Motosiklet uzun süre rölantide bırakıldıktan sonra veya yakıt ikmali yapıldıktan sonra ancak yakıt bittikten sonra motoru çalıştırmak daha zordur. Bu durumda, motoru çalıştırmak için marş koluna veya marş düğmesine birkaç kez basmak ve gaz kelebeği kolunu kapalı konumda tutmak gerekir.
- Soğuk çalıştırma durumunda motorun ısınması için birkaç dakika gerekebilir.
- Egzoz zararlı gazlar (CO) içerir, bu nedenle lütfen motoru iyi havalandırılmış bir yerde çalıştırın.

### **[ Motoru çalıştırma kolu ile çalıştırırken. ]**

- Adım 1~3 tamamlandıktan sonra, gaz kelebeği valfi kolu kapalı konumdayken tekmeli marşa ayakla kuvvetlice basın.
- Motor soğuksa ve çalıştırmak zorsa, gaz kelebeği valfini 1/8~1/4 tur döndürmek çalıştırmayı kolaylaştıracaktır.
- Motor çalıştırıldıktan sonra marş motorunu orijinal konumuna geri getirin.

### **⚠ DİKKAT:**

- Motoru ayak marş koluyla çalıştırmadan önce motosikleti ana park sehpasıyla sıkıca destekleyin.
- Uzun süre kullanılmadığı için işlevini kaybetmesini önlemek için motoru ara sıra marş koluyla çalıştırın.

## 9.SÜRÜŞÜN EN İYİ YOLU

- Hareket etmeden önce sinyal lambasını yakın ve arkadan hiçbir aracın gelmediğinden emin olun. Sonra, sürün.

### GAZ KELEBEĞİ KOLUNUN KONTROLÜ

Hızlanma : Hızı artırmak için. Eğimli bir yolda sürüş yaparken, motorun gücünü çıkarmasını sağlamak için gaz kelebeği kolunu yavaşça çevirin.

Yavaşlama : Hızı düşürmek için.

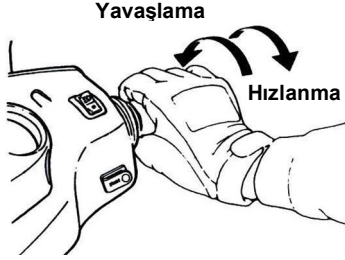

### PARK YÖNTEMI

otoparka yaklaşırken:

1. Sinyal lambasını erken yakın ve öndeki, arkadaki, soldaki ve sağdaki araçlara dikkat edin, ardından iç şeridi kullanın ve yavaşça yaklaşın.
2. Gaz kelebeği kolunu orijinal konumuna geri getirin ve önceden fren uygulayın. (Frenleme sırasında arkadaki araçların sürücülerini uyarmak için fren lambası yanar).

Tamamen durduğunuzda:

3. Dönüş sinyali anahtarını orijinal konumuna geri getirin ve motoru kapatmak için kontak anahtarını "KAPALI" konumuna çevirin.
4. Motor durdurulduktan sonra motosikletten sol taraftan inin ve motosikletin trafiği engellemeyeceği ve zeminin düz olduğu bir park yeri seçin, ardından motosikletin ana park standını indirin.
5. Direksiyon kolunu sol elinizle tutun ve selenin ön ucunu aşağı doğru tutun veya selenin sol alt tarafındaki park kolunu sağ elinizle tutun.
6. Sağ ayağınızla ana park standına basın, ana park standını sıkıca yere koyun.

Hatırlatma: Motosikletin çalınmasını önlemek için park ettikten sonra direksiyon kolunu kilitleyin ve anahtarı çıkarın.

#### **⚠ DİKKAT:**

- Motosikletinizi trafiği engellemeyeceği güvenli bir yere park edin.

## 10.SÜRÜŞTEN ÖNCE MUAYENE VE BAKIM

(Aşağıdaki bileşenler için lütfen bileşenlerin konum şemasına bakın.)

### ŞRUTIN MUAYENEŞ

Kontrol öğreleri		Ana Noktaları Kontrol
Motor yağı		Yeterli motor yağı var mı?
Yakıt		Yeterli mi? Oktan 90 veya üzeri mi
Fren	Frenleme durumu?	(Fren bosluğu: 10~20mm)
	(Fren kolu serbest boşluğu: 10~20mm)	(Fren bosluğu: 10~20mm)
Lastikler	Ön	(Standard: 2.0kg/cm <sup>2</sup> )
	Arka	(Standard: 2.25 kg/cm <sup>2</sup> for 1 Kisi, 2. 5kg/cm <sup>2</sup> for 2 Kisi)
Direksiyon Kolu		Serbest olmalı
Hız göstergesi, ışıklar ve dikiz aynası		kontrol
Ana Bileşenlerin Sızdırmazlığı		kontrol
Anormal Noktalar		kontrol



#### DİKKAT:

- Rutin kontrol sırasında herhangi bir sorun tespit edilirse, motosikleti tekrar kullanmadan önce sorunu giderin, gerekirse motosikletinizi "SYM bayisi veya yetkili servis personeli" tarafından kontrol ettirin ve onarın.

### MOTOR YAPI KONTROLÜ VE DEĞİŞİMİ

#### MUAYENE:

- Motosikleti düz bir zeminde desteklemek için ana park standını k durduktan sonra yağ çubuğunu çıkarın. Yağ çubuğundaki yağı silin yerleştirin (Döndürmeyin.)
  - Yağ çubuğunu çıkarın ve yağ seviyesinin üst ve alt işaretler aras
- Yağ alt sınırın altındaysa üst sınıra kadar yağ ekleyin. (Silini kontrol edin). **OIL CHANGE:**
  - İlk 300 km'den sonra motor yağınızı değiştirin, su soğutmalı model: 1000KM için muayene, 5000KM sonrası için değiştirme. hava soğutmalı model: 1000KM için muayene, 3000KM sonrası için değiştirme.
  - Motorun maksimum performansını korumak için, motor

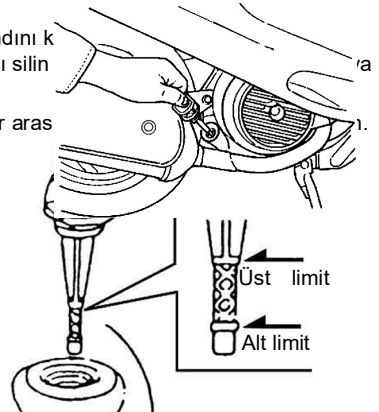



yağının 1000 km'de yeterli olup olmadığını kontrol edin. Motor yağının yetersiz olduğu tespit edilirse üst limite kadar yağ ekleyin.

- Motor Yağı : (API) SJ MA 10W-30 sınıfı veya daha iyi motor yağı ( özellikle SM 10W-50 önerilmektedir ) . Aksi takdirde, hasar garanti kapsamında olmayacaktır.
- Yağ Kapasitesi : 1.4 Litre (rutin değişim için 1.2 litre).
- Dış sıcaklık 0°C'nin altında olduğunda SAE 5W-40 kullanın.

### **【Yağ filtresi değişimi】**

Elemanın yağ filtresi somun tertibatını ve elemanı çıkarın. Benzin veya hava püskürtme tabancası kullanarak elemandaki yabancı maddeleri temizleyin.



#### **UYARI:**

- Motosiklet düz olmayan bir zemine park edilmişken veya motor durduktan hemen sonra yağ seviyesi kontrol edildiğinde yağ seviyesi doğru olmayacaktır.
- Motor durduktan hemen sonra motor ve egzoz borusu sıcaktır. Motor yağını kontrol ederken veya değiştirirken yanmamaya özellikle dikkat edin.
- Yeniden doldurulduktan sonra yağ kolu tekrar alt sınıra yaklaşır, motorda sızıntı olup olmadığını kontrol edin ve yeniden doldurun.
- Yağı yeniden doldururken kıvılcım ve alevden uzak tutun.

#### **Yağ emülsiyonlaşmasını önleyin**

- **Düzenli aralıklarla ısınma**
- Sıcak araba bir dakika içinde çalışır
- Ayda en az bir kez 10 km koşmak
- Yağı 3 ayda veya 3000 km'de değiştirin

### **YAKIT MUAYENESİ**

- Ana şalter anahtarını "AÇIK" konumuna getirin ve yakıt deposunda yeterli miktarda yakıt olduğundan emin olmak için yakıt göstergesinin iğne aralığını kontrol edin.
- Bu motosikletin motoru 90 oktan veya üzeri kurşunsuz yakıt kullanmak için tasarlanmıştır.
- Yakıt doldururken ana sehpayı yere sıkıca sabitleyin, motoru kapatın ve alevleri motosikletten uzak tutun.
- Yakıt doldururken yakıt üst limit kolunun üzerinde doldurmayın.
- Yakıt deposu kapağının doğru şekilde sıkıldığından emin olun.

### **TRANSMİSYON YAĞI MUAYENE VE DEĞİŞİMİ**

#### **MUAYENE:**

- Motosikleti düz bir zeminde desteklemek için ana sehpayı kullanın, motor durduktan sonra 3~5 dakika bekleyin. Transmisyon Yağı infüzyon civatasını çıkarın, tahliye civatasının altına bir ölçüm camı koyun ve tahliye civatasını çıkarın. Yağın ölçüm camına akmasına izin verin ve azalıp azalmadığını kontrol edin. (sökme sırasında:180c.c./değiştirme sırasında:160c.c.).

#### **YAĞ DEĞİŞTİRME:**

- motoru durdurun ve motosikletinizi kaldıraçlı bir zeminde desteklemek için ana sehpayı kullanın. İnfüzyon civatasını ve tahliye civatasını çıkarın, yağı boşaltın.
- Boşaltma civatasını takın ve sıkın. Yeni Transmisyon Yağı (160c.c.) doldurun ve infüzyon civatasını takın ve sıkın. (Civataların sıkıldığından emin olun ve sızıntı olmadığını kontrol edin).
- Yağ Tavsiye Edilir: Orijinal SYM HYPOLD DIŞLI YAĞI (SAE 85W-140).

## FREN BOŞLUĞUNUN KONTROLÜ VE AYARLANMASI

MUAYENE: (Fren kolu boşluğu motor kapalıyken kontrol edilmelidir).

Ön ve arka tekerlekler için fren kolu ve pedal serbest boşluğu.

- Ön tekerlekler için el freni kolunu kontrol ediyorsanız, serbest boşluğu (el freni kolunun frenlemeden ilk frenlemeye kadar olan stroku) 10~20mm olmalıdır. El fren kolunu kuvvetlice tutarken süngerimsi bir his varsa bu anormaldir.

10~20 mm

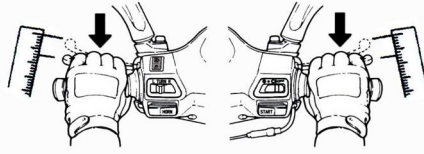

Ayarlama: (kampana tip donanımda varsa)

Fren ayar somununun girintisi pim ile aynı hizada olmalıdır. (aşağıdaki şekle bakın)

Ayar somunu

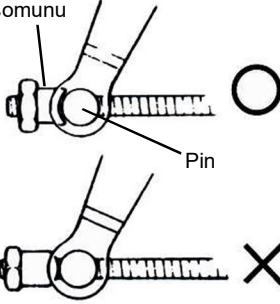

### ⚠ DİKKAT:

Serbest boşluk 10~20 mm arasında olduğunda, ön ve arka tekerleklerin fren göstergelerini kontrol edin.

Fren kolu üzerindeki ok, fren diski üzerinde işaretli "Δ" ile aynı hizadaysa, fren balatası aşırı derecede aşınmış demektir ve derhal değiştirilmelidir.

- El-fren kolunun serbest boşluğunu ayarlamak için ön ve arka tekerleklerin fren kolu üzerindeki ayar somununu çevirin.
- Ayarladıktan sonra el-fren kollarını etkili fren hissi oluşana kadar iki elinizle tutun.
- Serbest boşluğu bir cetvel ile ölçün.

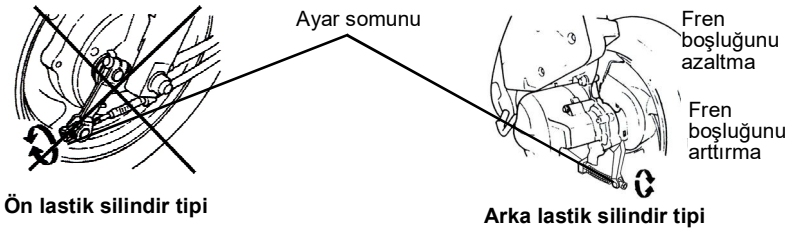

## DİSK FREN MUAYENESİ

- Fren hatlarında sızıntı veya hasar olup olmadığını gözle kontrol edin, fren hatları bağlantılarını bir anahtar veya benzeri bir alet kullanarak gevşeklik açısından kontrol edin ve sürüş sırasında direksiyon kolu titreşiminin veya herhangi bir parça müdahalesinin fren hatlarına zarar vermediğini kontrol edin. Eğer öyleyse, motosikletinizi tamir veya servis için SYM bayinize getirin.

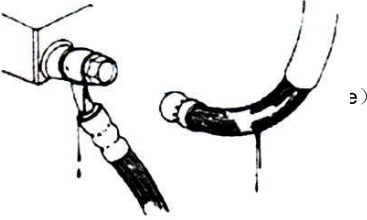

(Ön fren astarının kontrolü)

Fren kaliperinin arkasından frenleri kontrol edin. Fren balatası aşınma sınırı fren diskine ulaştığında fren balatası yeni balata ile değiştirilmelidir.

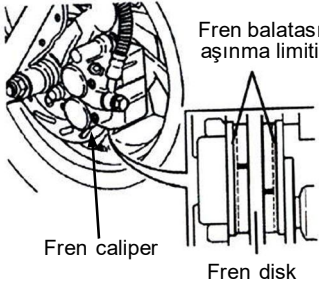

(Ön tekerlek fren sıvısının yenilenmesi)

- Vidaları gevşetin ve ana silindir kapağını çıkarın.
- Yabancı maddelerin hazneye düşmesine dikkat ederek hazne etrafındaki yabancı maddeleri ve kiri temizleyin.
1. Diyafram plakasını ve diyaframı çıkarın.
2. Üst kola fren sıvısı ekleyin.
5. Diyafram plakasını ve diyaframı takın ve ana silindir kapağını kapatın.
3. Lütfen diyafram yönüne dikkat edin ve yabancı maddeler düşmesine izin vermeyin. Ve ana silindir kapağını iyice sıkın.

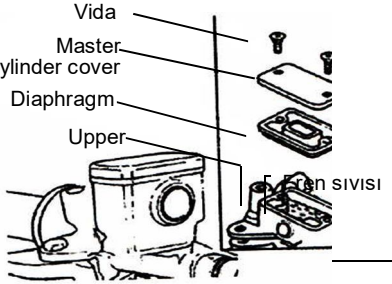
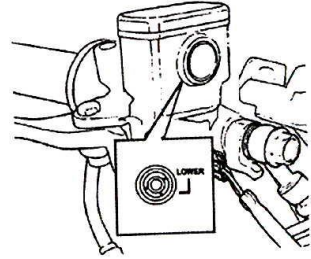

### ⚠ DİKKAT:

- Lütfen motosikletinizi kuru bir yol yüzeyinde yavaşça sürün ve herhangi bir arıza olup olmadığını anlamak için ön ve arka frenleri çalıştırın, böylece motosikletin optimum durumda ve güvenli sürüşte olduğundan emin olun.

(Fren yağı haznesindeki yağ miktarının kontrol edilmesi)

Motosikleti kaldıraçlı bir zemine park edin ve sıvı kolunun "LOWER" işaretinin altında olup olmadığını kontrol edin. Önerilen Fren Sıvısı: WELL RUN FREN YAĞI (NOKTA 3).

### ⚠ DİKKAT:

- Kimyasal reaksiyonu önlemek için, lütfen önerilenler dışında fren sıvıları kullanmayın.
- Fren sıvısı eklerken üst sınırın üzerinde doldurmayın ve hasarı önlemek için boya veya plastik bileşenlerin üzerine düşürmekten kaçınınız.

## GAZ KELEBEĞİ KOLU BOŞLUK AYARI

- Doğru boşluk gaz kelebeği kolunun 2~6mm dönmesine izin verir.
- Önce kilit somununu gevşetin, ardından ayarlamak için ayar somununu çevirin. İşiniz bittiğinde kilit somununu iyice sıkın.

Kontrol öğeleri:

1. Gaz kelebeği valfi kablosunun kapalı konumdan tam açık konuma sorunsuz bir şekilde hareket ettirilemediğini kontrol edin.
2. Gaz kelebeği valfi kablosunun engellenip engellenmediğini kontrol etmek için direksiyon kolunu bir yandan diğer yana döndürün.
3. Gaz kelebeği valfi kablosunun düzgün çalışmasını engelleyen başka kablolar tarafından engellenip engellenmediğini kontrol edin.

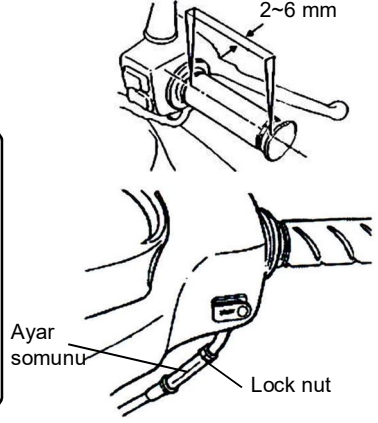

## AKÜNÜN MUAYENESİ VE BAKIMI

- Motosiklet bakım gerektirmeyen tipte bir akü ile donatılmıştır, bu nedenle elektroliti kontrol etmek ve eklemek gereksizdir. Herhangi bir anormallik bulunması durumunda motosikletinizi SYM Yetkili Satıcısına kontrol ettirin.

### (Akü terminallerinin temizlenmesi)

- Akü terminallerini çıkarın ve üzerlerinde kir ve korozyon varsa temizleyin.
- Akü sökme prosedürleri aşağıdaki gibidir: Kontak anahtarını "KAPALI" konumuna getirin, ardından önce negatif kablo vidasını sökün ve negatif kabloyu ayırın. Ardından, pozitif kablo vidasını ve pozitif kabloyu çıkarın

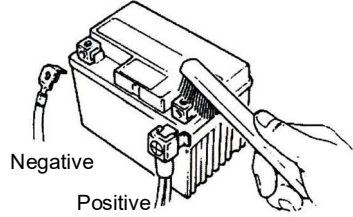

### ⚠ DİKKAT:

- Akü kutup başları aşınmışsa ve üzerlerinde beyaz tozlar varsa, kutup başlarını ılık suyla temizleyin.
- Kutup başlarında belirgin bir aşınma varsa, kabloları ayırın ve ardından aşınmayı çelik bir fırça veya bir parça zımpara kağıdı ile temizleyin.
- Temizledikten sonra akü kablosunu takın ve terminallere ince bir kat gres sürün.
- Aküyü sökme işleminin tersi sırayla takın.

- Motosiklet bakım gerektirmeyen tipte bir akü ile donatılmıştır, bu nedenle elektroliti kontrol etmek ve eklemek gereksizdir. Herhangi bir anormallik bulunması durumunda motosikletinizi SYM Yetkili Satıcısına kontrol ettirin.

### ⚠ DİKKAT:

- Bu kapalı tip bir aküdür. Kapakları asla çıkarmayın.
- Akü uzun süre boşa kaldığında elektrik kaçağını ve kendi kendine boşalmayı önlemek için. Aküyü motosikletten çıkarın; akü tamamen şarj olduktan sonra iyi havalandırılmış ve loş ışıklı bir yerde saklayın. Akü hala motosiklet üzerinde tutuluyorsa, akünün negatif kablosunu ayırın.
- Akünün değiştirilmesi gerekiyorsa, aynı kapalı tip akü (Bakım Gerektirmeyen) ile değiştirin.

## LASTİK MUAYENESİ

- Lastikler motor kapalıyken kontrol edilmeli ve şişirilmelidir.
- Bir lastiğin yerle temas eğrisi anormalse, hava basıncı ölçer ile kontrol edin ve belirtilen basınca kadar şişirin.
- Lastiklerin basıncı soğukken bir hava basıncı göstergesi ile kontrol edilmelidir.

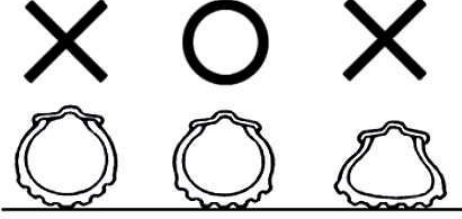

## STANDART LASTİK BASINCI İÇİN LÜTFEN TEKNİK ÖZELLİKLERE BAKIN

Yabancı maddeler  
(taşlar veya küçük taşlar)



Lastiklerin ön ve yan yanaklarında çatlak veya hasar olup

olmadığını gözle kontrol edin.

- Gözle çivi veya küçük taşların dişlerin arasına girip girmediğini kontrol edin.
- Diş oluğu derinliğinin yetersiz olup olmadığını görmek için "diş aşınma göstergesi" durumunu kontrol edin
- Aşınma çubuğu görünen bir lastik aşınmıştır ve derhal değiştirilmelidir.

### ⚠ DİKKAT:

- Anormal lastik basıncı, aşınma veya çatlak, direksiyon hakimiyetinin kaybedilmesine ve lastik(ler)in patlamasına yol açan en önemli nedendir.

## DİREKSİYON KOLU ÖN AMORTİSÖRLER KONTROLÜ

- Bu kontrolü motor kapalıyken ve kontak anahtarı çıkarılmışken yapın.
- Ön amortisörlerde hasar olup olmadığını gözle kontrol edin.
- Direksiyon kolunu yukarı ve aşağı hareket ettirin ve ön amortisörlerde virajlardan kaynaklanan sesler olup olmadığını kontrol edin.
- Ön amortisörlerin civata ve somunlarının sıkılığını anahtarla kontrol edin.
- Direksiyon kolunu yukarı ve aşağı, sola ve sağa ve öne ve arkaya sallayarak gevşek olup olmadığını, çok fazla direnç gösterip göstermediğini ve bir tarafa çekip çekmediğini kontrol edin.
- Fren kabloları tarafından çok sıkı çekiliyorsa direksiyon kolunu kontrol edin.
- Herhangi bir anormal durum tespit edilirse, motosikletinizi kontrol veya ayar için SYM Yetkili Satıcısına götürün.
- Check steering handle if it is being pulled too tight by the fren cables.

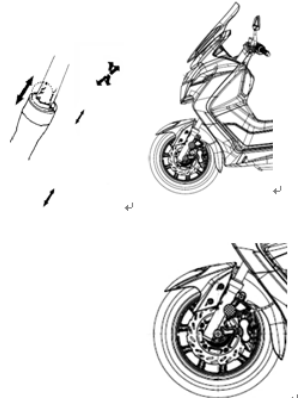

## SIGORTALARIN KONTROLÜ VE DEĞİŞTİRİLMESİ

- Kontak anahtarını kapatın ve sigortaların sağlam olup olmadığını kontrol edin. Atmış sigortayı aynı belirtilen amper değerine (30A/25A/20A\*2/15A\*2) sahip yeni bir sigorta ile değiştirin. Yanmış bir sigortayı değiştirmek için (30A/25A/20A\*2/15A\*2) amperden daha yüksek bir sigorta, piring veya demir tel kullanılması, elektrik sistemine ve devreye zarar vermemek için kesinlikle yasaktır.
- Depo kutusunu çıkarın ve sigorta tutucusunu akünün yanında bulacaksınız.
  - Sigorta kutusu kapağını açın ve sigortayı dışarı çekin. Hasar veya kırık olup olmadığını kontrol edin.
  - Sigortalar değiştirilirken kablo konektörleri ile sıkıca sabitlenmelidir. Gevşek bağlantılar aşırı yük ve hasara neden olur.
  - Ampuller gibi elektrikli parçaları değiştirmek için sadece belirtilen özelliklere sahip parçaları kullanın. Değiştirmek için belirtilen özelliklere sahip olmayan parçaların kullanılması sigortanın atmasına ve akünün aşırı boşalmasına neden olabilir.
  - Motosikleti yıkarken sigorta kutusunun üzerine veya çevresine doğrudan su püskürtmekten kaçının.
  - Yeni sigorta tekrar hızlı bir şekilde yanarsa, lütfen tekrar değiştirmeden önce arızanın nedenini kontrol edin. Bilinmeyen bir nedenden dolayı sigorta atmışsa, motosikletinizi kontrol için bayinize götürün.

### [SÖKME]

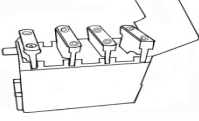

### [TAKMA]

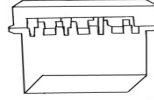

## DÖNÜŞ KUTUSUNUN VE KORNANIN KONTROLÜ

- Kontak anahtarını "AÇIK" konumuna getirin.
- Ön & arka ve sol & sağ sinyal lambalarının yanıp söndüğünden emin olun ve ayrıca uyarı ziline çalıp çalmadığını kontrol edin.
- Sinyal lambası kapaklarının kirli, çatlak veya gevşek olup olmadığını kontrol edin.
- Çalışıp çalışmadığını kontrol etmek için korna düğmesine basın.

### ⚠ DİKKAT:

- Sinyal lambaları için belirtilen özellikteki ampuller kullanılmalıdır. Aksi takdirde sinyal lambalarının normal çalışması etkilenecektir.
- Sürücüyü arkadaki araçlara karşı uyararak için dönüş yapmadan veya şerit değiştirmeden önce sinyal lambasını yakınız.
- Sinyal lambasını kullandıktan sonra düğmesine basarak hemen kapatın. Aksi takdirde, ikiz sinyal lambalarının yanıp sönmeleri arkadaki araçların sürücülerinin kafasını karıştırabilir.

## ÖN VE ARKA IŞIKLARIN KONTROLÜ

- Motoru çalıştırın, kafa lambası otomatik olarak yanar. Kafa lambasının ve arka lambanın yanıp yanmadığını kontrol edin.
- Doğru olup olmadığını görmek için ön ışığın parlaklığını ve yönünü duvardan kontrol edin.
- Kafa lambası kapağının kirli, çatlak veya gevşek olup olmadığını kontrol edin..

## FREN IŞIĞININ KONTROLÜ

- Kontak anahtarını "AÇIK" konumuna getirin, ön ve arka tekerlekler için el fren kollarını tutun. Fren ışıklarının yanıp yanmadığını kontrol edin.
- Fren lambası kapağının kirli, çatlak veya gevşek olup olmadığını kontrol edin..

### ⚠ DİKKAT:

- Elektrik sistemine zarar vermemek, ampulleri yakmamak ve aküyü boşaltmamak için yalnızca belirtilen özellikteki ampulleri kullanın, farklı özellikteki ampulleri kullanmayın.
- Yangına neden olabilecek ve ciddi durumlarda motosikleti yakabilecek aşırı yük veya kısa devreyi önlemek için diğer elektrikli bileşenleri değiştirmeyin veya eklemeyin.

## YAKIT SIZINTISININ KONTROLÜ

- Yakıt deposunu, yakıt kabını, yakıt hortumunu ve karbüratörü sızıntı açısından kontrol edin.

## GÖVDENİN ÇEŞİTLİ MEKANİZMALARININ YAĞLANMASININ KONTROLÜ

- Gövdenin pivot noktalarının yeterince yağlanıp yağlanmadığını kontrol edin. (örneğin, ana stand, yan standdaki ve fren kolundaki pivot noktaları...vb.).

## BUJİNİN KONTROLÜ

- Buji kablosunun kapağını çıkarın (alet kitindeki buji anahtarını kullanarak bujiyi çıkarın).
- Elektrodun kirliliği veya karbon birikintileri ile kirlenmiş olup olmadığını kontrol edin.
- Elektrot üzerindeki karbon birikintilerini çelik tel ile temizleyin ve bujiyi benzinle temizleyin, ardından bir bezle kurulayın.
- Elektrodu kontrol edin ve boşluğunu 0,7~0,8 mm'ye ayarlayın. (Bir kalınlık ölçer ile kontrol edin)
- Bujiyi gidebildiği yere kadar elle sıkın ve ardından bir anahtarla 1/2~3/4 tur daha sıkın.

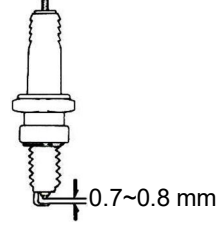

### ⚠ UYARI:

Motor çalıştıktan sonra çok sıcaktır. Yanmamaya dikkat edin.

Sadece üretici tarafından tavsiye edilen bu motosikletin motor özelliklerine uygun bujileri kullanın. (Teknik özelliklere bakın)

## HAVA FİLTRESİNİN KONTROLÜ

### «SÖKME PROSEDÜRÜ»

1. Remove mounting screws from air cleaner cover.
2. Remove the air cleaner cover, then remove filter element.
3. Take the element out and clean it. (Refer to maintenance schedule.)

Vidalar

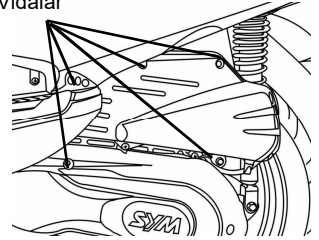

### «SÖKME PROSEDÜRÜ»

- Hava temizleyiciyi sökme sırasının tersini izleyerek monte edin.

### ⚠ DİKKAT:

- Toz birikintisi, çıkış beygir gücünü düşürmenin ve yakıt tüketimini artırmanın başlıca nedenlerinden biridir.
- Motosiklet çok sık tozlu yollarda kullanılıyorsa, motorun hizmet ömrünü uzatmak için hava filtresi elemanını daha sık değiştirin.
- Hava filtresi yanlış takılırsa, silindirlere toz emilir, bu da erken aşınmaya ve çıkış gücünün ve motor ömrünün azalmasına neden olabilir.
- Motosikleti yıkarken hava filtresini ıslatmamaya dikkat edin. Aksi takdirde, motorun zor çalışmasına neden olur.

## 11. ANORMAL DURUM VEYA PROBLEM OLDUĞUNDA

### Motor çalışmadığında arıza tespiti

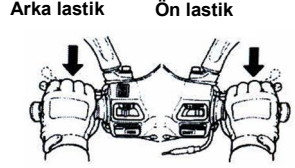
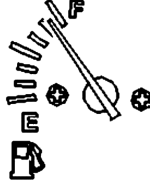

(1). Kontak anahtarı AÇIK konumuna getirilmiş mi?

(2). Yakıt deposunda yeterli yakıt var mı?

(3). Çalıştırma düğmesine basıldığında arka veya ön tekerlek frenleri çalışıyor mu?

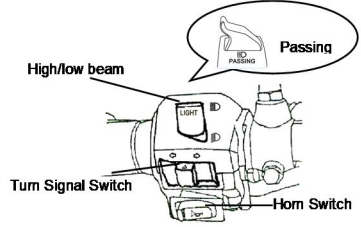
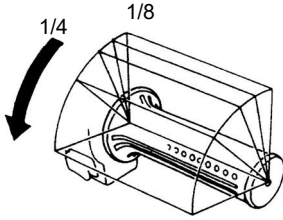

(4). Çalıştırma düğmesine basarken gaz kelebeği valf kolunu döndürüyor musunuz?

(5). Kontak anahtarını "AÇIK" konumuna getirin ve korna düğmesine basın, korna çalmazsa sigorta atmış olabilir

【Yukarıdaki öğelerde herhangi bir sorun yoksa ve motor hala çalıştırılmıyorsa, motosikletinizi derhal SYM yetkili satıcısına kontrol ettirin.】

## 12. MOTOR YAKITI HAKKINDA ÖNERİLER

- Bu motosiklet, Oktan No. 90 veya daha yüksek KURŞUNSUZ benzin kullanmak üzere tasarlanmıştır.
- Motosiklet yüksek tutumda (atmosfer basıncının daha düşük olduğu yerlerde) çalıştırılırsa, motor performansını en üst düzeye çıkarmak için hava/yakıt oranının yeniden ayarlanması önerilir.

## 13. TRANSMİSYON YAĞI

- Önerilen YAĞ: SAE 85W-140



## **14.MOTORU SÜRERKEN DIKKAT EDİLMESİ GEREKENLER**

1. Motosikleti ana ayak ile kaldırın ve koltuğa oturun.

Ana park standını yükseltmek için motosikleti ileri doğru itin

### **⚠ DİKKAT:**

- Sürüşten önce motor devrini artırmak için gaz kelebeği kolunu asla istediğiniz gibi döndürmeyin.

2. Motosiklete sol taraftan binin ve seleye düzgün bir şekilde oturun, motosikletin düşmesini önlemek için sağ ayaklarınızı yerde sıkıca tutun.

### **⚠ DİKKAT:**

Sürüşten önce arka tekerleğe fren uygulayın

3. Gaz kelebeği kolunu yavaşça döndürün, ardından motosiklet hareket etmeye başlayacaktır.

### **⚠ DİKKAT:**

- Gaz kelebeği kolunu hızlı döndürmek veya debriyaj kolunu serbest bırakmak motosikletin aniden ileri doğru hareket etmesine neden olabilir ve çok tehlikelidir.
- Sürüşten önce yan park standının tamamen geri yaylandığından emin olun.

### **【Ani fren yapmayın ve keskin bir dönüş yapmayın】**

- Hızlı frenleme ve keskin dönüşler kayma ve düşmeye neden olur.
- Hızlı frenleme veya keskin dönüşler, özellikle yolun ıslak ve kaygan olduğu yağmurlu günlerde kaymaya, yanal kaymaya veya düşmeye neden olacaktır.

### **【Yağmurlu günlerde azami dikkatle sürün】**

- Yağmurlu bir günde veya ıslak yolda fren mesafesi kuru yoldakinden daha uzun olacaktır. Bu nedenle yavaşlayın ve freni daha erken uygulamaya hazırlanın.
- Yokuş aşağı inerken hızı azaltırken gaz kelebeği kolu serbest bırakılmalı ve frenler gerektiği gibi uygulanmalıdır.

## 15.PERİYODİK BAKIM PROGRAMI

Öge	Bakım Kilometre		300K M	Her 1000KM	Her 3000KM	Her 6000KM	Her 12000KM	Açıklama
	Kontrol öğreleri	Bakım Aralığı	YENİ	1 Ay	3 Ay	6 Ay	1 Yıl	
1	Hava temizleyici elemanı (Açıklama)		I	C		R(kağıt)	R(sünger)	
2	Hava temizleyici		I		C			
3	Yağ filtresi (Ekran)		C			C		
4	Yakıt pompası filtresi			Değişim her 10000KM				
5	Motor yağı (su soğutma)		R	Muayene her 1000KM ,Değişim her 5000KM				
6	Motor yağı (hava soğutma)		R	Muayene her 1000KM ,Değişim her 3000KM				
7	Lastik basıncı		I	I				
8	Akü		I	I				
9	Soğutma sistemi			Muayene 10000 km				
10	Soğutma sıvısı seviyesi			Muayene 10000 km				
11	Soğutma sıvısı, su hortumları ve o-			Değişim her 3 yılda				
12	Buji		I		I		R	
13	Karbüratör (rölanti hızı)		I			I		
14	Direksiyon yatağı ve kolları		I		I			
15	Sızıntı için şanzımanı kontrol edin		I	I				
16	Karterde sızıntı olup olmadığını kontrol edin		I	I				
17	Transmisyon yağı		R	Değişim her 5000KM(5 ay)				
18	Tahrik kayışı/silindiri					I	R	
19	Yakıt deposu anahtarı ve hatları		I		I			
20	Gaz kelebeği çalışması ve kablo		I	I				
21	Motor civataları ve somunları		I		I			
22	Silindir kafası, silindir ve piston					I		
23	Egzoz sistemi/temizleme karbonu					I		
24	Kam Zinciri/ateşleme süresi		I		I			
25	Supap boşluğu		I			I		
26	Amortisörler		I			I		
27	Şok gergi çubuğu			Muayene her 10000KM,Değişim her 30000KM				
28	Ön/arka süspansiyon		I			I		
29	Ana/yan ayaklar		I			I/L		
30	Karter Blow-by sistemi (PCV)		I		I			
31	Debriyaj diski					I		
32	Fren mekanizması/fren balatası		I	I				
33	Her bileşen için civata/somun		I	I				

☆Yukarıdaki bakım programı, hangi önce gelirse, aylık 1000 kilometre referans alınarak oluşturulmuştur.

Kod: I ~ Kontrol, temizlik ve ayar R ~ Değişirme C ~ Temizleme (gerekirse değiştirilir) L ~ Yağlama

Açıklama: 1.Motosiklet tozlu yollarda veya çok kirli ortamlarda çalıştırıldığında hava filtresi elemanını daha sık temizleyin veya değiştirin.

2. Motosiklet sık sık yüksek hızda çalıştırılıyorsa ve motosiklet daha fazla kilometre yaptıktan sonra bakım daha sık yapılmalıdır.

【Açıklamalardaki notlar, uygulanabilir modelleri belirtmek için kullanılmıştır.】

## 16.ÖZELLİK

Öge	Model ÖZELLİK	LJ30W2-EU
Uzunluk		2215±20mm
Genişlik		765±20mm
Yükseklik		1400±20mm
Tekerlek tabanı		1490±10mm
Net ağırlık		186±6kg
Tip		4 zamanlı tek silindir
Yakıt		90 oktan üzerinde
Soğutma tipi		Sıvı soğutma
Sıkıştırma oranı		10.5±0.2:1
Maksimum HP		19.0kw/8000rpm
Maksimum tork		26.0Nm/6000 rpm
Başlatma yöntemleri		Elektrikli marş
Ön amortisör		TELESKOP
Arka amortisör		ÇİFT
Debriyaj		Santrifüjli tip
Bulaşma		CVT
Ön lastik		110/70-16
Arka lastik		140/70-14
Teker		Alüminyum
Lastik basıncı		Ön: STD 2.00 kg/cm <sup>2</sup> , Arka: STD 2.00kg/cm <sup>2</sup> 1 kişi için, 2.5kg/cm <sup>2</sup> 2 kişi için
Ön fren		Disk tipi (Ø 260 mm)
Arka fren		Disk tipi (Ø 240 mm)
Plaka ışığı		12V 5W
Far derin/uzun huzme		12V 26.4W 14.4W
Pozisyon lambaları		12V 3W
Arka lamba/durak lambası		12V 0.35W 2.3W
Ön Dönüş sinyal ışığı		12V 2.3W*2
Arka Dönüş sinyal ışığı		12V 2.3W*2
Motor yağı kapasitesi		1.4L (1.2 L dönüşüm için)
Şanzıman yağı kapasitesi		180c.c (160c.c dönüşüm için)
Yakıt deposu kapasitesi		11.5±0.5 L
Sigorta		30A&25A&20A*2&15A*2
Buji		CR8E
Akü kapasitesi		(YTX12) 12V 10Ah
Hava filtresi		Kağıt tipi

## 16.ÖZELLİK

Öge	Model	LJ30W1-EU
Uzunluk	ÖZELLİK	2215±20mm
Genişlik		765±10mm
Yükseklik		1400±20mm
Tekerlek tabanı		1490±20mm
Net ağırlık		186±6kg
Tip		4 zamanlı tek silindir
Yakıt		90 oktan üzerinde
Soğutma tipi		Sıvı soğutma
Sıkıştırma oranı		10.5±0.2:1
Maksimum HP		19.0kw/8000rpm
Maksimum tork		26.0Nm/6000 rpm
Başlatma yöntemleri		Elektrikli marş
Ön amortisör		TELESKOP
Arka amortisör		ÇİFT
Debriyaj		Santrifüjli tip
Bulaşma		CVT
Ön lastik		120/70-15
Arka lastik		140/70-14
Teker		Aluminyum
Lastik basıncı		Ön: STD 2.00 kg/cm <sup>2</sup> , Arka: STD 2.00kg/cm <sup>2</sup> 1 kişi için, 2.5kg/cm <sup>2</sup> 2 kişi için
Ön fren		Disk tipi (Ø 260 mm)
Arka fren		Disk tipi (Ø 240 mm)
Plaka ışığı		12V 5W
Far derin/uzun huzme		12V 26.4W 14.4W
Pozisyon lambaları		12V 3W
Arka lamba/durak lambası		12V 0.35W 2.3W
Ön Dönüş sinyal ışığı		12V 2.3W*2
Arka Dönüş sinyal ışığı		12V 2.3W*2
Motor yağı kapasitesi		1.4L (1.2 L dönüşüm için)
Şanzıman yağı kapasitesi		180c.c (160c.c dönüşüm için)
Yakıt deposu kapasitesi		11.5±0.5 L
Sigorta		30A&25A&20A*2&15A*2
Buji		CR8E
Akü kapasitesi		(YTX12) 12V 10Ah
Hava filtresi		Kağıt tipi

GARANTİ KAPSAMINDA YAPILAN ONARIMLAR VE DEĞİŞEN PARÇALAR

TARİH	KM	YAPILAN ONARIM	DEĞİŞEN PARÇALAR	KAŞE İMZA

# PERİYODİK BAKIM TAKVİMİ

## 1. BAKIM

YETKİLİ SERVİS KAŞE VE İMZA

Tarih: ...../...../.....

Km:.....

## 2. BAKIM

YETKİLİ SERVİS KAŞE VE İMZA

Tarih: ...../...../.....

Km:.....

## 3. BAKIM

YETKİLİ SERVİS KAŞE VE İMZA

Tarih: ...../...../.....

Km:.....

## 4. BAKIM

YETKİLİ SERVİS KAŞE VE İMZA

Tarih: ...../...../.....

Km:.....

## 5. BAKIM

YETKİLİ SERVİS KAŞE VE İMZA

Tarih: ...../...../.....

Km:.....

## 6. BAKIM

YETKİLİ SERVİS KAŞE VE İMZA

Tarih: ...../...../.....

Km:.....

# YETKİLİ SERVİS LİSTESİ

Güncel yetkili servis listemize [sym-tr.com](http://sym-tr.com) ve [servis.gov.tr](http://servis.gov.tr) adreslerinden ulaşabilirsiniz.

SIRA	SERVİS ÜNVANI-ADI-SOYADI	SERVİS ADRESİ	İL	İLÇE	TELEFON
1	MEHMET ÇAĞAN	DUMLUPINAR MAH.MEYDAN CAD.NO:85	ADANA	SEYHAN	(322) 435-2472
2	MOTO WEST MOTORLU ARAÇLAR	GÜRSELPAŞA MAH. YÜZBAŞI PILOT MEHMET ALI KURÇER CAD	ADANA	SEYHAN	(322) 502-8310
3	RAMAZAN ÇİLOĞLU	M.AKIF MAH. ATATÜRK BULVARI SAVAŞ APT. NO:34/A	ADYAMAN	MERKEZ	(416) 216-0463
4	PAMUKOĞLU MOTOR	DUMLUPINAR MAH.KAMİL MİRAS CAD. NO:13	AFYON	MERKEZ	(272) 212-2000
5	DOĞAN KOÇAK	55 EVLER MAH. MEHMET VARINLI CAD. NO:139/A	AMASYA	MERKEZ	(358) 212-7337
6	HALİL İBRAHİM KARAYAKA	SANAYİ SİTESİ 1.BLOK NO:23	AMASYA	MERZİFON	(358) 513-5613
7	FATİH KAPUCU - MOTOLOVE	ÜMRAN MAH. BASIN CAD.NO:117 C	ANKARA	KEÇİÖREN	(555) 612-6335
8	MURAT ERGİŞİ-DURAN MOTOR	34 SOK.NO:2 OSTİM	ANKARA	OSTİM	(312) 311-5635
9	MURAT KAYA	ESKİ HÜKÜMET CAD. NO:23	ANKARA	BEYPAZARI	(312) 763-3693
10	AK-ÜNİVERSAL	CUMHURİYET MAH.MANOLYA SOK.ALİNAZİM NO:131	ANTALYA	ALANYA	(242) 514-3119
11	MEHMET UYSAL	CUMH. MAH. MUHAMMET MUFTUOĞLU CAD. NO:54-56	ANTALYA	ALANYA	(533) 363-8505
12	ÇETİN MOTOR -- ALİ ÇETİN	GÖKYAZI MAH.YENİ CAMİ CAD.KURT APT.NO:25	ANTALYA	DEMRE	(242) 871-2709
13	YASİN AĞGEDİK	MİMAR SİNAN MAH.6045 SOK.ÜMÜKSÜZ APT.NO:11	ANTALYA	MANAVGAT	(242) 742-3426
14	SACİT ASLANTAŞ	YÜKSEKALAN MAH. FETHİ OKYAR CAD. 533 SK NO:1/A	ANTALYA	MURATPAŞA	(242) 313-0635
15	HALİT BORA - BORA MOTOSİKLET	AKDENİZ SAN.SİT.5009 SOK.NO:29	ANTALYA	MERKEZ	(242) 221-4171
16	TAYFUN MOTOR--TAYFUR KÖKSAL	CUMHURİYET MAH.662 SOK. TAHSİLDAR APT.NO:46/C-D	ANTALYA	MERKEZ	(242) 346-1491
17	SÜLEYMAN ÖNAL - SMOTO	YENİGÜN MAH. MEVLANA CAD. NO:30 İÇ KAPI NO:A	ANTALYA	MURATPAŞA	(242) 999-5212
18	KENAN İRMAK ASLAN MOTOR	DUTLUBAĞÇE MAH. GAZİ BLV.APT NO 140A	ANTALYA	MURATPAŞA	(242) 335-5755
19	ANTALYA MOTOSİKLET	YENİGÜN MAH.KIZILIRMAK CAD. 5. GÖKALP APT : 4 A	ANTALYA	MURATPAŞA	(242) 312-1181
20	ÇAKIROĞLU MOTORSİKLET	YENİGÜN MAH.MEVLANA CAD.YILDIRIM APT. NO:31/1	ANTALYA	MERKEZ	(242) 322-1913
21	GENÇLİK MOTOR	MERKEZ MAH.ATATÜRK CAD.NO:194	ANTALYA	SERİK	(242) 722-6077
22	MEHMET SELDÜZ - GÜVEN MOTOR	YEŞİLYURT GÖCÜK MAH.	ANTALYA	TURUNÇOVA	(242) 852-1544
23	GÜLHIZAR KINLI - ŞENOL MOTOR	ALTINKUM MAH.ATATÜRK BULV.NO:38	AYDIN	DİDİM	(232) 813-2227
24	MOTORPORT---FERİDUN AKBALIŞ	TÜRKMEN MAH. CANDAN TARHAN BLV. 106/A	AYDIN	KUŞADASI	(256) 614-7030
25	VEYSEL AKTOP	ATA MAH.ALT SAN.SİT.601 SOK NO:28	AYDIN	MERKEZ	(256) 211-3379
26	AHMET KİRİŞOĞLU	KARAÇAY MAH. 1007 SOK. NO:14	AYDIN	NAZİLLİ	(256) 313-8428
27	SARIZEBEKLER LTD ŞTİ	KONAK MAH. İNÖNÜ CAD. NO:2	AYDIN	SÖKE	(256) 518-5962
28	İLKER YENİGÜN-ALTINOLUK MOTOR	İSKELE MAH. FEVZİ ÇAKMAK CAD. NO:1	BALIKESİR	ALTINOLUK	(266) 396-9999
29	NARMANLAR DTM LTD.ŞTİ.	AKÇAALI MAH. ATATÜRK CAD. NO:19/A	BALIKESİR	BANDIRMA	(266) 772-5953
30	AHMET SİMAV	17 EYLÜL MAH.ŞİLHAN GÜNCAN CAD. NO:14	BALIKESİR	BANDIRMA	(266) 713-1323
31	ÖZENC MOTOR	HAMDİYE MAH.559 SK. NO:6	BALIKESİR	EDREMIT	(266) 373-4469
32	BEYAZIT MOTOR	KADIKÖY MAH.SEZGİN İNAN CAD.NO:10/A	BALIKESİR	EDREMIT	(532) 411-3057
33	İSMAIL SÜZAN - DALGIÇ MOTOR	YALI MAH.YENİHAN SOK. NO:2/B	BALIKESİR	ERDEK	(266) 835-1889
34	GÖKHAN AKSOY - JOKER MOTORS	ATATÜRK MH. BANDIRMA CD. NO:24	BALIKESİR	MERKEZ	(266) 249-4154
35	SAVAŞ EPAYDIN	AYDINLIKEVLER 17.CAD.NO:177 MERKEZ BATMAN	BATMAN	MERKEZ	(532) 561-0761

Güncel yetkili servis listemiz için [www.sym-tr.com](http://www.sym-tr.com) internet sitemize bakınız.

SIRA	SERVİS ÜNVANI-ADI-SOYADI	SERVİS ADRESİ	İL	İLÇE	TELEFON
1	MEHMET ÇAĞAN	DUMLUPINAR MAH.MEYDAN CAD.NO:85	ADANA	SEYHAN	(322) 435-2472
2	MOTO WEST MOTORLU ARAÇLAR	GÜRSELPAŞA MAH. YÜZBAŞI PILOT MEHMET ALI KURÇER CAD	ADANA	SEYHAN	(322) 502-8310
3	RAMAZAN ÇİLOĞLU	M.AKIF MAH. ATATÜRK BULVARI SAVAŞ APT. NO:34/A	ADYAMAN	MERKEZ	(416) 216-0463
4	PAMUKOĞLU MOTOR	DUMLUPINAR MAH.KAMİL MİRAS CAD. NO:13	AFYON	MERKEZ	(272) 212-2000
5	DOĞAN KOÇAK	55 EVLER MAH. MEHMET VARİNLİ CAD. NO:139/A	AMASYA	MERKEZ	(358) 212-7337
6	HALİL İBRAHİM KARAYAKA	SANAYİ SİTESİ 1.BLOK NO:23	AMASYA	MERZİFON	(358) 513-5613
7	FATİH KAPUCU - MOTOLOVE	ÜMRAN MAH. BASIN CAD.NO:117 C	ANKARA	KEÇİÖREN	(555) 612-6335
8	MURAT ERGİŞİ-DURAN MOTOR	34 SOK.NO:2 OSTİM	ANKARA	OSTİM	(312) 311-5635
9	MURAT KAYA	ESKİ HÜKÜMET CAD. NO:23	ANKARA	BEYPAZARI	(312) 763-3693
10	AK-ÜNİVERSAL	CUMHURİYET MAH.MANOLYA SOK.ALİNAZİM NO:131	ANTALYA	ALANYA	(242) 514-3119
11	MEHMET UYSAL	CUMH. MAH. MUHAMMET MUFTUOĞLU CAD. NO:54-56	ANTALYA	ALANYA	(533) 363-8505
12	ÇETİN MOTOR – ALİ ÇETİN	GÖKYAZI MAH.YENİ CAMİ CAD.KURT APT.NO:25	ANTALYA	DEMRE	(242) 871-2709
13	YASİN AĞGEDİK	MİMAR SİNAN MAH.6045 SOK.ÜMÜKSÜZ APT.NO:11	ANTALYA	MANAVGAT	(242) 742-3426
14	SACİT ASLANTAŞ	YÜKSEKALAN MAH. FETHİ OKYAR CAD. 533 SK NO:1/A	ANTALYA	MURATPAŞA	(242) 313-0635
15	HALİT BORA - BORA MOTOSİKLET	AKDENİZ SAN.SİT.5009 SOK.NO:29	ANTALYA	MERKEZ	(242) 221-4171
16	TAYFUN MOTOR--TAYFUR KOKSAL	CUMHURİYET MAH.662 SOK. TAHSİLDAR APT.NO:46/C-D	ANTALYA	MERKEZ	(242) 346-1491
17	SÜLEYMAN ÖNAL - SMOTO	YENİGÜN MAH. MEVLANA CAD. NO:30 İÇ KAPI NO:A	ANTALYA	MURATPAŞA	(242) 999-5212
18	KENAN İRMAK ASLAN MOTOR	DUTLUBAĞÇE MAH. GAZİ BLV.APT NO 140A	ANTALYA	MURATPAŞA	(242) 335-5755
19	ANTALYA MOTOSİKLET	YENİGÜN MAH.KIZILIRMAK CAD. 5. GÖKALP APT : 4 A	ANTALYA	MURATPAŞA	(242) 312-1181
20	ÇAKIROĞLU MOTORSİKLET	YENİGÜN MAH.MEVLANA CAD.YILDIRIM APT. NO:31/1	ANTALYA	MERKEZ	(242) 322-1913
21	GENÇLİK MOTOR	MERKEZ MAH.ATATÜRK CAD.NO:194	ANTALYA	SERİK	(242) 722-6077
22	MEHMET SELDÜZ - GÜVEN MOTOR	YEŞİLYURT GÖCÜK MAH.	ANTALYA	TURUNÇOVA	(242) 852-1544
23	GÜLHİZAR KINLI - ŞENOL MOTOR	ALTINKUM MAH.ATATÜRK BULV.NO:38	AYDIN	DİDİM	(232) 813-2227
24	MOTORPORT---FERİDUN AKBALIŞ	TÜRKMEN MAH. CANDAN TARHAN BLV. 106/A	AYDIN	KUŞADASI	(256) 614-7030
25	VEYSEL AKTOP	ATA MAH.ALT SAN.SİT.601 SOK NO:28	AYDIN	MERKEZ	(256) 211-3379
26	AHMET KIRIŞOĞLU	KARAÇAY MAH. 1007 SOK. NO:14	AYDIN	NAZILLI	(256) 313-8428
27	SARIZEYBEKLER LTD ŞTİ	KONAK MAH. İNÖNÜ CAD. NO:2	AYDIN	SÖKE	(256) 518-5962
28	İLKER YENİGÜN-ALTINOLUK MOTOR	İSKELE MAH. FEVZİ ÇAKMAK CAD. NO:1	BALIKESİR	ALTINOLUK	(266) 396-9999
29	NARMANLAR DTM LTD.ŞTİ.	AKÇAALI MAH. ATATÜRK CAD. NO:19/A	BALIKESİR	BANDIRMA	(266) 772-5953
30	AHMET SİMAV	17 EYLÜL MAH.ŞİLHAN GÜNCAN CAD. NO:14	BALIKESİR	BANDIRMA	(266) 713-1323
31	ÖZENC MOTOR	HAMİDİYE MAH.559 SK. NO:6	BALIKESİR	EDREMIT	(266) 373-4469
32	BEYAZIT MOTOR	KADKÖY MAH.SEZGİN İNAN CAD.NO:10/A	BALIKESİR	EDREMIT	(532) 411-3057
33	İSMAİL SÜZAN - DALGIÇ MOTOR	YALI MAH.YENİHAN SOK. NO:2/B	BALIKESİR	ERDEK	(266) 835-1889
34	GÖKHAN AKSOY - JOKER MOTORS	ATATÜRK MH. BANDIRMA CD. NO:24	BALIKESİR	MERKEZ	(266) 249-4154
35	SAVAŞ EPAYDIN	AYDINLIKLEVR 17.CAD.NO:177 MERKEZ BATMAN	BATMAN	MERKEZ	(532) 561-0761

Güncel yetkili servis listemiz için [www.sym-tr.com](http://www.sym-tr.com) internet sitemize bakınız.



SIRA	SERVİS ÜNVANI-ADI-SOYADI	SERVİS ADRESİ	İL	İLÇE	TELEFON
36	AYDIN ASRAV	KARAYATLAR MAH GAZİ CAD NO 44	BURDUR	BUCAK	(544) 512-0633
37	BİRGÜL ÇELİK ( BİROL ÇELİK)	YALOVA YOLU 1. KM ÖZDİLEK KARŞISI NO:88	BURSA	GEMLİK	(224) 513-6882
38	TOLGA BORA - GIMPA MOTOSİKLET	ORHİYE MAH. YÜKSEL SOKAK NO:15	BURSA	İNEGÖL	(536) 274-7030
39	MESUT CEYLAN-EN-KA MOTO BİKE	MUSTAFA KEMAL MAH. ATATÜRK YOLU SK. NO:4/1	BURSA	İZNİK	(224) 757-4646
40	ORHAN ÇAKIN	TAVŞANLI MAH.BANDIRMA CAD.NO:7	BURSA	KARACABEY	(224) 676-1845
41	BATUHAN ÖZGÜNEŞ - MOTOSUN	DEMİRTAŞ MAHALLESİ 1. GÜNDOĞDU SK. NO:1/A	BURSA	OSMANGAZİ	(224) 256-6636
42	SELVET KUŞ	HAMDİYE MAH. BARDAKÇI MEHMET SOKAK. NO:5/B	BURSA	M.KEMALPAŞA	(224) 613-4643
43	ASLI BISİKLET	CAMI KEBİR MAH. ALI TEKİN SOK. NO:9	BURSA	ORHANGAZİ	(224) 572-2079
44	SEVTAŞ SEVİMLER OTO A.Ş.	ATAEVLER MAH. İZMİR YOLU CAD. NO:224 NO:1	BURSA	NİLÜFER	(224) 441-8900
45	YÜCEL ÖZKAYA	CAMİKEBİR MAH. BELEDİYE DÜKKANLARI NO:25	ÇANAKKALE	EZİNE	(286) 618-2714
46	KARDEŞLER ONYEDİ MOTOR	İSMETPAŞA MAH.KABATEPE SOKAK NO:5	ÇANAKKALE	MERKEZ	(286) 222-0055
47	İSMAIL BÜLBÜL - BÜLBÜL MOTOR	SAKARYA MAH. RAFET GÜRKAYNAK CAD./ 2	ÇANAKKALE	BİGA	(286) 316-8327
48	HASAN GEZER	BUĞDAY PAZAR MAH. SULTAN SİTESİ NO 21	ÇANKIRI	MERKEZ	(376) 213-7072
49	AHMET-MURAT BEKTAŞ	CENGİZ TOPEL CAD. NO:46	ÇORUM	MERKEZ	(364) 213-2208
50	ŞAHİN MOTOR--MUSTAFA ÇETİN	YENİ MAH. FEVZİ ÇAKMAK BLV. NO:374	DENİZLİ	MERKEZ	(258) 212-8641
51	DENİZLİ GÜNNUR OTO LTD ŞTİ	ANKARA BULVARIÜÇGEN MEVKİİ NO:60/C	DENİZLİ	MERKEZ	(258) 251-2016
52	DENİZ NAKÇI-KÜPELİ MOTOR	BAĞCILAR MAH. 1208. SK. A-BLOK NO:7 AB	DİYARBAKIR	BAĞLAR	(533) 016-8612
53	NİHAT BEZİRGAN-EFE MOTOR	AZİZİYE MAH. D100 KARAYOLU CAD. NO:557/A	DÜZCE	MERKEZ	(380) 514-3109
54	MOTOSPOR OTOMOTİV	KÜLTÜR MAH. VALİ FAHRİBEY CAD. NO:138/D	ELAZIĞ	MERKEZ	(424) 237-1342
55	VEYSEL YILMAZ	HACİSEYİT MUTTALİP CADDESİ NO:95/A	ESKİŞEHİR	MERKEZ	(222) 234-3886
56	EMİROĞLU MOTOR TİCARET	YENİ MAH. VATAN CAD. NO:122/A	ESKİŞEHİR	MERKEZ	(222) 230-8887
57	MEHMET DENİZ - DENİZ MOTOR	TÜFEKÇİ YUSUF BULVARI NO.59/A	GAZİANTEP	MERKEZ	(342) 232-5771
58	KLAS MOTOR---MURAT DİKE	HÜRRİYET MAH.KATİPHOCA CAD.NO:18	GAZİANTEP	ŞEHTKAMİL	(342) 324-0279
59	TEKNİK MOTORSİKLET	DENİZ MAH. YAVUZ SULTAN SELİM CAD. NO:151	GAZİANTEP	ŞAHİNBEY	(342) 230-1608
60	TAŞYÜREK MOTOR	İRİ REİS MAH. İSMET İNÖNÜ CAD.NO:243	HATAY	İSKENDERUN	(326) 613-6455
61	ERÇELİK MOTOR	ESKİ SANAYİ MAH.ÇELİK SK.NO:26	İSPARTA	MERKEZ	(246) 223-8183
62	İSMAIL TEZ - GÜL MOTOR	ESKİ SANAYİ SİTESİ 131 CAD. NO:9	İSPARTA	MERKEZ	(246) 212-1372
63	SETECH MOTOR	YENİBOSNA MERKEZ MAH. 29 EKİM CAD. NO:4	İSTANBUL	BAHÇELİEVLER	(212) 452-7261
64	AYTEN ŞEKER-EMRE MOTOR	HÜRRİYET MAH. ATATÜRK CAD. NO:33A	İSTANBUL	BAĞCILAR	(212) 651-6670
65	ZAFER LEVENTOĞLU Z-GARAJ	KÜÇÜKBAKKALKÖY MAH. TEVFIK FİKRET CAD. NO:24	İSTANBUL	ATAŞEHİR	(216) 576-0065
66	ALTIN GRUP MOTOR	ÖRNEK MAH. DOĞAN ARSLI BLV. B1 BLOK NO:177	İSTANBUL	ESENYURT	(538) 240-6000
67	MOTOPUNTO - VOLKAN IŞIK	ÜVEN MAH. KANAT SOKAK NO:3/3	İSTANBUL	GÜNGÖREN	(212) 641-2040
68	ALTAN MOTOR	KARTAL OTO SANAYİ SİTESİ C-2 BLOK. NO:12	İSTANBUL	KARTAL	(216) 306-2319
69	HÜSEYİN DİKİCİ - MOTOMARİN	ZUHTUPAŞA MAH. KÖRDERE SK. NO:10 A	İSTANBUL	KADIKÖY	(216) 345-0343
70	MOTOTAL MOTOSİKLET LTD.ŞTİ	ZUHTUPAŞA MAH. İNTAŞ SİTESİ C BLOK NO:5	İSTANBUL	KADIKÖY	(216) 347-6171

Güncel yetkili servis listemiz için [www.sym-tr.com](http://www.sym-tr.com) internet sitemize bakınız

SIRA	SERVİS ÜNVANI-ADI-SOYADI	SERVİS ADRESİ	İL	İLÇE	TELEFON
71	ÇINAR MOTOR LTD.ŞTİ.	YEŞİLCE MAH.EMIRHAN SOK. NO:6	İSTANBUL	KAĞITHANE	(212) 274-4444
72	YÜCEL MOTOR-FEVZİ YÜCEL	ATATÜRK OTO SANAYİ SİTESİ 2. SOK. NO:1100	İSTANBUL	MASLAK	(212) 276-2187
73	ARTI GRUP LTD.ŞTİ	ESKİŞEHİR MAH.DOLAPDERE CAD.NO:79	İSTANBUL	BEYOĞLU	(212) 255-5503
74	AHMET KIREMİTÇİ - YAŞAR TİCARET	İNKILAP MAH.KÜÇÜKSU CAD.NO.59	İSTANBUL	UMRANIYE	(216) 634-4315
75	UMUT SIKEL	ALPASLAN SOK NO:25/A	İZMİR	BALÇOVA	(535) 768-8852
76	KAZAK MOTOR-AHMET KAZAK	OĞUZLAR MAH.1258 SOK.NO:4/A	İZMİR	BASMANE	(232) 446-8468
77	MOTORCU GÖÇMEN	1396 SK.NO.47	İZMİR	KAHRAMANLAR	(232) 484-9312
78	GALERİ GÜLHAN	KAHRAMANLAR MAH. MÜRSELPASA BULV. NO:155	İZMİR	KONAK	(232) 277-6061
79	CAFER DOĞAN-ÖMÜR YILDIZ	OSMANGAZI CAD.NO:72 ASKERLİK ŞUBESİ ALTI	İZMİR	BAYRAKLI	(232) 388-4196
80	MEKANE ÖZCAN	1583/2 SOK. NO:2/A RODKAR İŞ MERKEZİ	İZMİR	BORNOVA	(232) 486-2919
81	ASLAN MOTOR	1583/2 SK. 6/C RODKAR İŞ MERKEZİ B BLOK	İZMİR	KONAK	(542) 435-0110
82	ÇALIŞKAN MOTOR	CELAL BAYAR MAH. 5215 SK. NO:5	İZMİR	ÇEŞME	(232) 723-3747
83	BİLAL GÖREN	İNÖNÜ MAH 2083 SOK NO:01	İZMİR	ÇEŞME	(232) 712-8867
84	RATEL MOTORLU ARAÇLAR	ATAŞEHİR MAH. 8229/1 SK. NO:38	İZMİR	ÇIĞLI	(232) 386-5747
85	ZAFER KARABYIK	18 SOK.NO:27/A	İZMİR	GÜZELYALI	(232) 246-4153
86	HÜSEYİN KOÇOĞLU	1673 SOK. NO:59/A	İZMİR	KARŞIYAKA	(232) 368-5862
87	HÜSEYİN ARI	İSMET İNÖNÜ CAD.NO:41/A	İZMİR	KEMALPAŞA	(232) 878-3559
88	GÖKHAN CANDAS-CANDAS MOTOR	CUMHURİYET MAH. TALATPAŞA CAD. NO:14/2	İZMİR	ÖDEMİŞ	(537) 554-5513
89	MEHMET EMİN KIRLIOĞLU	ZAFER MAH.ATATÜRK CAD.NO:95	İZMİR	ÖDEMİŞ	(232) 545-6509
90	ALİHAN KAPAN-KAPAN MOTOR	KURTULUŞ MAH. BALCI CAD. NO:38/B	İZMİR	TİRE	(533) 911-9635
91	ALİ BULUT	EGERCİ CADDESİ NO:28	İZMİR	TORBALI	(232) 856-4105
92	MOTOPİT	DOKUZ EYLÜL MAH. 695 SK. 7-S İNKA İŞ MERKEZİ	İZMİR	SARNIÇ	(232) 435-2187
93	RETRO MOTOR	KEMALPAŞA MAH.ÇEVREYOLU BULV.NO:103/7	İZMİR	MENDERES	(531) 300-6000
94	BURAK TOPBAŞ	MORDOĞAN MAH.İZMİR CAD.NO:275/1	İZMİR	KARABURUN	(553) 339-1493
95	MEHMET VE LEVENT KÖKLÜ	KÜÇÜK SANAYİ SİTESİ E BLOK NO:11	İZMİR	URLA	(232) 754-4314
96	ASLAN MOTORS - ALİ KEPEK	MENDERES MAH. 46009 SK. NO:15	K.MARAŞ	DULKADİROĞLU	(545) 716-4646
97	FARUK TOPAL KARDEŞLER MOTOR	DURAKLI MAH. MEHMET PAŞA CAD. NO:61/C	K.MARAŞ	MERKEZ	(344) 241-2790
98	DİLEK TİCARET- SABRİ DİLEKÇİ	YALÇIN CAD.HOROZOĞLU SOK. NO:8	KASTAMONU	MERKEZ	(366) 214-4066
99	KALYONCU MOTOR	HUNAT MAH.KIBRIS ŞEHİTLERİ CAD.NO:9	KAYSERİ	MERKEZ	(352) 231-2587
100	ERHAN OYMAK	HÜRRİYET MAH BAĞLAR SOKAK NO:12	KIRKLARELİ	BABAESKİ	(542) 356-4179
101	MEHMET UYANIK-TİTİZ TİCARET	K.İBRAHİM SANAYİ SİTESİ 14.BLOK NO:7	KIRKLARELİ	MERKEZ	(288) 212-1441
102	MURAT ERGİŞİ	GÜRLER MAH. MEHMET AKİF ERSOY CAD. NO.11/C	KIRIKKALE	MERKEZ	(318) 218-2928
103	MEHMET ALİ KAYA- KAYA MOTOR	MULLAHAMİT MAH. MERCİDABIK CAD. 54	KİLİS	MERKEZ	(544) 243-2629
104	ACREDİT FINANS LTD.	İSKENDERUN CAD. NO:5 ACREDİT BİNASI	KIBRIS	MERKEZ	(533) 830-4917
105	AHMET DEMİR-MERT MOTOR	S.ORHAN M.MENZİLHANE C/1111 SK.NO:30	KOCAELİ	GEBZE	(262) 643-1218

Güncel yetkili servis listemiz için [www.sym-tr.com](http://www.sym-tr.com) internet sitemize bakınız

SIRA	SERVİS ÜNVANI-ADI-SOYADI	SERVİS ADRESİ	İL	İLÇE	TELEFON
106	ENDER MOTO GARAJ	İZMİT SAN. SİT. 13. CAD. 307 APT. NO:307/29	KOCAELİ	İZMİT	(262) 335-0750
107	ÖZKAN KARADUMAN-ÖZEL MOTOR	ATATÜRK BULVARI NO:75 SEZER APT ALTI	KOCAELİ	İZMİT	(262) 324-2456
108	ALİ PEKERGİL	KÜÇÜK İHSANİYE MAH. VATAN CAD. NO:51/A	KONYA	SELÇUKLU	(332) 320-9306
109	MEHMET CEYHAN	KONYA YOLU ÜZERİ SANAYİ SİTESİ KARŞISI NO:113/B	KONYA	AKŞEHİR	(332) 812-0758
110	ŞEREF ENİĞÖL--ŞEREF MOTOR	SAN.SİT.9.SOK.NO:38	KÜTAHYA	MERKEZ	(274) 231-9227
111	İSMAİL ERDOĞAN - EREN MOTOR	DURAK MAH.LEBLEBİCİLER SOK. NO.77	KÜTAHYA	TAVŞANLI	(274) 614-8158
112	PEHLİVANLAR MOTOR	BELEDİYE 61 DÜKKANLARI NO.67	KÜTAHYA	GEDİZ	(274) 412-6364
113	UÇA MOTOR	ŞİFA MAH. SANAYİ GİRİŞİ 1. CAD. 1. SOK. NO:12	MALATYA	MERKEZ	(422) 326-4910
114	ENES TÜRKÇÜ - KALE MOTOR	RAGİP BEY MAH.156 SOK.NO:7/A	MANİSA	AKHIŞAR	(236) 413-5686
115	EGE MOTOR-ORHAN SANDUK	75.YIL MAH. 5303 SOKAK NO:52/A	MANİSA	YUNUSEMRE	(236) 233-6380
116	TOLGA DURAK	75. YIL MAH KENAN EVREN SANAYİ SİTESİ 5339/4	MANİSA	YUNUSEMRE	(236) 233-2611
117	SALİH ŞİRİNEL	YENİ SAN.SİT. 12 BLOK NO:261	MANİSA	SALİHLİ	(236) 715-0067
118	ÖZCAN ERUZUN	KÜÇÜK SANAYİ SİTESİ A BLOK 110 SOK. NO:10	MANİSA	TURGUTLU	(236) 314-4313
119	ZEYNEL ŞAHİN	PIRİREİS MAH. 1136 SOKAK C.BLOK NO:8/A	MERSİN	YENİŞEHİR	(543) 803-4997
120	YASİN KUYUM. MOT.ARAÇ.LTD.ŞTİ	İHSANİYE MAH. 111 SOK. H.ORANLI APT. NO:24/F	MERSİN	MERKEZ	(324) 336-4983
121	MOTO KAÇAR--İSA KAÇAR	YENİ MAH.117.CAD. NO:49/D İMAM HATİP LİSESİ YANI	MERSİN	MERKEZ	(324) 233-3511
122	KURT MOTOR--MURAT KURT	GAZİ MAH.METİN CAD SAFİYE DOĞAN APT. NO:21	MERSİN	SİLİFKE	(535) 261-3876
123	TURCAN MOTOR	YOKUŞBAŞI MAH. KIBRIS ŞEHİTLERİ CAD. NO:2	MUĞLA	BODRUM	(252) 313-0662
124	DENİZHANLAR LTD. ŞTİ.	M.HİLMİ CAD.KARABAĞLI PASAJI.TURGUT REİS	MUĞLA	BODRUM	(252) 382-3327
125	BEKİR KÜRRECI	YENİ SAN.SİT.B BLOK NO:34/1	MUĞLA	DALAMAN	(252) 692-4919
126	EFKAN YİĞİT	REŞADİYE MAH.DÖRTYOL MEVKİ	MUĞLA	DATÇA	(252) 712-4542
127	GÖKÇAYIR MOTOR	SANAYİ SİTESİ 261 SOK. NO:8	MUĞLA	FETHİYE	(252) 614-2008
128	HÜSEYİN BULUT	GENERAL M. MUĞLALI CAD. NO:72	MUĞLA	MARMARIS	(252) 412-3697
129	ERDOĞAN KAZAZI	TEPE MAHALLESİ YENİYOL CAD. NO:46/A Z1	MUĞLA	MARMARIS	(252) 412-1913
130	MÜNİR TİCARET	ORHANIYE MAH. HIZARÇILAR SOK NO:11	MUĞLA	MERKEZ	(252) 212-5650
131	ÖNDER MOTOR---ÖNDER ÇOBAN	EMEK MAH.SAN.SİT.9.CAD.NO:1	MUĞLA	MİLAS	(252) 513-5680
132	GÜÇLÜ MOTORLU ARAÇLAR	KARABURUN MAH. SANAYİ SİTESİ NO:6-8	MUĞLA	ORTACA	(252) 282-5272
133	MOTOGARAGE 52	ŞİRİNEVLER MAH.İSMETPAŞA CAD. NO:161/A	ORDU	ALTINORDU	(452) 777-1333
134	AHMET YEREBAKAN	FIRTINA MAH. ATATÜRK CAD. NO:451/B	RİZE	ARDEŞEN	(464) 715-4280
135	OSMAN YİĞİT	İNCİLLİ MAH.15019 GÜRSEL CAD.NO:13	SAKARYA	KARASU	(538) 887-2656
136	İSMAİL AZAKLI ZİRVE MOTOR	YENİCE MAH. FATİH CAD . NO 107/A MÜFTÜZADE	SAKARYA	ADAPAZARI	(264) 551-5470
137	SENAİ KORKMAZ	KÜÇÜK SANAYİ SİTESİ B BLOK NO:13	SINOP	GERZE	(535) 300-6163
138	CESİN ŞAHİN	YUNUS EMRE MAH 11/A	SİVAS	MERKEZ	(538) 225-0157
139	SEDAT TIKBIYIK	KAMBERİYE MAH.MALİK CABBAR CAD.NO:8	ŞANLIURFA	MERKEZ	(414) 315-1557
140	MÜSLÜM ATMACA	MERKEZ MAH. AHMET YESEVİ CAD. NO:45	ŞANLIURFA	BİRECİK	(414) 652-5235

Güncel yetkili servis listemiz için [www.sym-tr.com](http://www.sym-tr.com) internet sitemize bakınız

SIRA	SERVİS ÜNVANI-ADI-SOYADI	SERVİS ADRESİ	İL	İLÇE	TELEFON
141	RİDVAN AKSÖZ - AKSÖZ MOTOR	100. YIL MAH. TAMİRCİ SK. 16/B BLOK NO:22/7	TEKİRDAĞ	SÜLEYMANPAŞA	(542) 404-3615
142	YUSUF EREK	ERTUĞRUL GAZİ MAH. SAĞLIK CAD. NO:16/A	TOKAT	ERBAA	(356) 715-5912
143	YURT BİSİKLET---GÖKHAN YURTCU	CELAL MAH GARAJ SOK NO:7/C	TOKAT	TURHAL	(356) 275-3659
144	SÜLEYMAN AKKAYA	KÜME MAH.DERICİLER SOK.NO:52	UŞAK	MERKEZ	(276) 227-4230
145	MUZAFFER AYDOĞDU	YENİ SANAYİ SİTESİ.H-BLOK NO.15	UŞAK	ULUBEY	(276) 716-2495

**Güncel yetkili servis listemiz için [www.sym-tr.com](http://www.sym-tr.com) internet sitemize bakınız**

Güncel yetkili servis listemize [sym-tr.com](http://sym-tr.com) ve [servis.gov.tr](http://servis.gov.tr) adreslerinden ulaşabilirsiniz.

## MÜŞTERİ MEMNUNİYET FORMU

Değerli müşterimiz;

Sizlere sunmakta olduğumuz hizmetin kalitesini daha ileri düzeylere taşıyabilmek için bu müşteri memnuniyet formunu doldurmanızı rica ederiz.

- 1- Motosikletinizin Modeli:.....
- 2- Motosikletinizin montajı sırasında sorun yaşadınız mı ? : .....
- 3- Yetkili servisimiz tarafından bilgilendirildiniz mi ?.....
- 4- Sizin eklemek istedikleriniz:

.....  
.....  
.....

Tarih :.....

Adınız :.....

Soyadınız :.....

İmza :.....

Lütfen aşağıdaki adresimize gönderiniz.

MOTORAN MOTOSİKLET MOTORLU ARAÇLAR SAN. TİC. A.Ş.

A.O.S.B.10039 Sok.No:30 35260

Çiğli/İZMİR

Tel:0 232 238 33 83 - 328 33 93

Fax:0 232 328 33 86

[www.sym-tr.com](http://www.sym-tr.com)

## KULLANIM ÖNCESİ MONTAJ VE KONTROLLER

- |  |                          |  |                          |
|--|--------------------------|--|--------------------------|
| 1. Elektrik devresinin de kısa devre yok | <input type="checkbox"/> | 2. Garanti belgesi kullanım kılavuzu var | <input type="checkbox"/> |
| 3. Motosiklette çizik veya hasar yok     | <input type="checkbox"/> | 3. Motor yağ ve su seviyesi tamam        | <input type="checkbox"/> |
| 4. Akü şarjı tamam                       | <input type="checkbox"/> | 5. Şasi ve motor numarası uyuyor         | <input type="checkbox"/> |
| 6. Tekerleklerin dönüşü rahat            | <input type="checkbox"/> | 7. Arıza lambası yanmıyor                | <input type="checkbox"/> |
| 8. Yakıt deposu kaçak yok                | <input type="checkbox"/> | 9. Fren ayarları tamam                   | <input type="checkbox"/> |
| 10. Lastik basınçları tamam              | <input type="checkbox"/> | 11. Gidonda sıklık uyarı tamam           | <input type="checkbox"/> |
| 12. Motor bağlantı civataları sıkılı     | <input type="checkbox"/> | 13. Zincir ve aktarma organları tamam    | <input type="checkbox"/> |
| 14. Yakıt hortumlarında kaçak yok        | <input type="checkbox"/> | 15. Bütün anahtarlar çalışıyor           | <input type="checkbox"/> |
| 16. Gaz kolunda takılma yok              | <input type="checkbox"/> | 17. Sinyaller ve uyarı lambaları tamam   | <input type="checkbox"/> |
| 18. Karbüratör ayarları tamam            | <input type="checkbox"/> | 19. Ön far ve tüm aydınlatma tamam       | <input type="checkbox"/> |
| 20. Motorda anormal sesler yok           | <input type="checkbox"/> | 21. Göstergeler çalışıyor                | <input type="checkbox"/> |

## YOL SÜRÜŞ TESTİ

- |                                   |                          |  |                          |
|-----------------------------------|--------------------------|--|--------------------------|
| 1. Gidonda sıklık veya boşluk yok | <input type="checkbox"/> | 2. Hız göstergesi çalışıyor            | <input type="checkbox"/> |
| 3. Araç performansı normal        | <input type="checkbox"/> | 4. Sarsıntı veya titreşim yok          | <input type="checkbox"/> |
| 5. Fren ayarları tamam            | <input type="checkbox"/> | 6. Gaz yemesi ve <u>rölanti</u> normal | <input type="checkbox"/> |

## MOTOSİKLETE EK BELGELER

- |                                   |                          |
|-----------------------------------|--------------------------|
| Kullanma kılavuzu teslim edildi   | <input type="checkbox"/> |
| Garanti belgesi teslim edildi     | <input type="checkbox"/> |
| Garanti belgesi fotokopisi alındı | <input type="checkbox"/> |
| Kimlik fotokopisi alındı          | <input type="checkbox"/> |
| Ruhsat fotokopisi alındı          | <input type="checkbox"/> |
| Fatura fotokopisi alındı          | <input type="checkbox"/> |

Araç sahibi imza

Bayi / Servis imza



GARANTİ BELGESİ	
Üretici/İthalatçı Firmasının:	Satıcı Firmasının:
Unvanı: <b>MOTORAN MOTOSİKLET MOTORLU ARAÇLAR SAN.VE TİC.A.Ş.</b>	Unvanı:
Adresi:10039 SOK.NO:30 AOSB. ÇİĞLİ / İZMİR	Adresi:
Telefonu:0 232 328 33 83	Telefonu:
Faks: 0 232 328 33 86	Faks:
e-posta: <a href="http://www.motoran.com.tr">www.motoran.com.tr</a> / <a href="http://www.sym-tr.com">www.sym-tr.com</a>	e-posta:
Fatura Tarih ve Sayısı:	Fatura Tarih ve Sayısı:
Teslim Tarihi ve Yeri:	Teslim Tarihi ve Yeri:
Firmanın Kaşesi / Yetkilinin İmzası	Firmanın Kaşesi / Yetkilinin İmzası
 <p>MOTORAN A.Ş. Yetkili bayisim, bana satmış olduğu aracın Garanti Belgesini, Kullanım Kılavuzunu okuyarak aldığımı ve araç sahibinin sorumluluklarını kitapçıkta yazdığı gibi ve aşağıdaki şartlar dahilinde kabul ettiğimi tasdik ederim.</p>	<p><b>Garanti Süresi: 2 YIL VEYA 30.000 KM ( hangisi önce dolarsa )</b></p> <p><b>Azami Tamir Süresi: 45 İŞ GÜNÜ</b></p>
Adı Soyadı:	Bandrol ve Seri No:
Adres / Tel :	Şasi No: Motor No:
Araç Sahibinin, Adı Soyadı ve İmzası	Plaka:
	Cinsi :
	Markası:
	Modeli:

### GARANTİ ŞARTLARI

1) Garanti süresi, malın teslim tarihinden itibaren başlar ve tüketiciler için 2 yıl veya 30.000 km ( hangisi önce dolarsa ) dir.
2) Malın bütün parçaları dahil olmak üzere tamamı garanti kapsamındadır.
3) Malın ayıplı olduğunun anlaşılması durumunda tüketici, 6502 sayılı Tüketicinin Korunması Hakkında Kanununun 11 inci maddesinde yer alan;
a- Sözleşmeden dönme,
b- Satış bedelinden indirim isteme,
c- Ücretsiz onarılmasını isteme,
ç- Satılan ayıpsız bir misli ile değiştirilmesini isteme,
haklarından birini kullanabilir.
4)Tüketicinin bu haklardan ücretsiz onarım hakkını seçmesi durumunda satıcı; işçilik masrafı, değiştirilen parça bedeli ya da nakliye, posta, kargo veya servis elemanlarının ulaşım gideri gibi başka herhangi bir ad altında hiçbir ücret talep etmeksizin malın onarımını yapmak veya yaptırmakla yükümlüdür. Tüketici ücretsiz onarım hakkını üretici veya ithalatçıya karşı da kullanabilir. Satıcı, üretici ve ithalatçı tüketiciyi bu hakkını kullanmasından müteselsilen sorumludur.
5)Tüketicinin, ücretsiz onarım hakkını kullanması halinde malın;
- Garanti süresi içinde tekrar arızalanması,
- Tamiri için gereken azami sürenin aşılması,
- Tamirinin mümkün olmadığı için, yetkili servis istasyonu, satıcı, üretici veya ithalatçı tarafından bir raporla belirlenmesi durumlarında;
tüketici malın bedel iadesini, ayıp oranında bedel indirimini veya imkân varsa malın ayıpsız misli ile değiştirilmesini satıcıdan talep edebilir. Satıcı, tüketicinin talebini reddedemez. Bu talebin yerine getirilmemesi durumunda satıcı, üretici ve ithalatçı müteselsilen sorumludur. Onarımın malın kullanıldığı yerde yapılması durumunda, servis raporunun düzenlenmesi zorunlu değildir."
6) Malın tamir süresi 45 iş gününü geçemez. Bu süre, garanti süresi içerisinde mala ilişkin arızanın yetkili servis istasyonuna veya satıcıya bildirim tarihi, garanti süresi dışında ise malın yetkili servis istasyonuna teslim tarihinden itibaren başlar. Malın arızasının 10 iş günü içerisinde giderilememesi halinde, üretici veya ithalatçı; malın tamiri tamamlanıncaya kadar, benzer özelliklere sahip başka bir malı tüketicinin kullanımına tahsis etmek zorundadır. Malın garanti süresi içerisinde arızalanması durumunda, tamirde geçen süre garanti süresine eklenir.
7) Malın kullanma kılavuzunda yer alan hususlara aykırı kullanılmasından kaynaklanan arızalar garanti kapsamı dışındadır. Kullanım ömrü süresince, malın yetkili servis istasyonlarındaki bakım ve onarım süresi azami tamir süresini geçemez. Bu süre, garanti süresi içerisinde mala ilişkin arızanın yetkili servis istasyonuna veya satıcıya bildirim tarihinde, garanti süresi dışında ise malın yetkili servis istasyonuna teslim tarihinden itibaren başlar. Tüketici arıza bildirimini; telefon, faks, e-posta, ladeli taahhütlü mektup ve benzeri bir yolla yapabilir. Uyumsuzluk halinde bildiriye ilişkin ispat yükümlülüğü tüketiciye aittir. Satış sonrası hizmetlere ilişkin olarak tüketicilerin iletişime geçebilmesi için üretici veya ithalatçı tarafından bir telefon hattı tahsis edilmesinde, bu hat ile ilgili olarak üretici veya ithalatçı olağan ücret tarifesi dışında daha yüksek bir tarife seçemez."
8) Tüketici, garantiden doğan haklarının kullanılmasını ile ilgili olarak çıkabilecek uyumsuzluklarda yerleşim yerinin bulunduğu veya tüketici işleminin yapıldığı yerdeki Tüketici Hakem Heyetine veya Tüketici Mahkemesine başvurabilir.
9) Satıcının bu Garanti Belgesinin verilmesi durumunda, tüketici Ticaret Bakanlığı Tüketicinin Korunması ve Piyasa Gözetimi Genel Müdürlüğüne başvurabilir.



<b>GARANTİ KAPSAMI DIŞINDA KALANLAR</b>
1-) Periyodik bakımlar düzenli,zamanında ve eksiksiz olarak ,belirtilen kilometrelerde yetkili servislerde yapılması zorunludur ve periyodik bakım bedelleri tüketici tarafından karşılanır. 2-)-) Ücretli bakımda değiştirilebilecek parçalar: Buji, yağ ve hava filtreleri, kondenserler, sigortalar, fren ve debriyaj balataları, ampuller, tahrik kayışı ve tüm kumanda telleri, rulmanlar, gibi zamanla aşınması doğal olan parçalar, ısı gören parçalarda (egzoz manifoldu gibi) normal olarak oluşan renk değişimleri,ücreti mukabil yapılacak/giderilecek /değiştirilecektir. 3-) Zaman kaybı, zarar, ziyan, gelir kaybı, motosikletin arızalı yerden alınıp başka bir araç ile götürülmesi gibi ortaya çıkan zararlar da garanti kapsamı dışındadır.
<b>AŞAĞIDAKİ DURUMLARDA MAMÛL GARANTİ KAPSAMI DIŞINDADIR</b>
1-) Orijinal olmayan yedek parçaların kullanılması, kullanma kılavuzunda tavsiye edilen nitelikte yağların dışında başka yağların kullanılmaması sonucu ortaya çıkan arızalar. 2-) Aracın amaca uygun olmayan şekilde kötü kullanılması ve bu kötü kullanımdan dolayı meydana gelen arızalar. 3-) Araca istiap haddinin üzerinde aşırı yük konulması. 4-) Aracın uygunluk belgesinde belirtilen özelliklerini ortadan kaldıran tadilat,değişiklik yapılması. 5-) Aracın spor müsabakası,kiralama,eğitim amaçlı kullanılması. 6-) Aracın arızalanması durumunda kullanıcı tarafından veya yetkili olmayan kişiler tarafından sökülmesi ve tamir edilmesi. 7-) Kullanma kılavuzunda belirtilen önerilere aykırı kullanım sebebi ile oluşacak arızalar. Hırsızlık, ayaklanma, yangın, çarpışma v.b. kazalar
Asit yağmuru, çevreden kaynaklanan yüzey korozyonu ( kimyevi maddeler ağaç öz suyu v.b.)
Dolu, fırtına, sel, şimşek ve diğer tabii afetler
Kozmatik şartlar, boyadaki çizikler.
8-) Garanti süresi içerisinde arızaların garanti kapsamında giderilmesi için garanti belgesi ile birlikte yetkili servis istasyonlarımıza başvurulmalıdır.
<b>ARAÇ SAHİBİNİN SORUMLULUKLARI</b>
1-)Araç sahibi, "Garanti Belgesi" ve "Kullanma ve Bakım El Kitabı"nda belirtilen açıklamalara uygun hareket ederek aracın periyodik bakımlarının düzenli yapılmasından sorumludur. Her bakım kontrolünden sonra, gerekli imza, tarih, kilometre kayıtlarının yapılıp, servis kaşesinin vurulduğundan emin olunmalıdır. Böylece bu işlem araç bakımının yapıldığını belgelemiştir olacaktır.
2-)Motosiklet sahibi kullanım ve bakım el kitabını dikkatlice okumalı ve uygulamalıdır.
3-)Kullanıcı motosikletini satın alırken motosiklette olabilecek çizik,darbe,yardımcı elemanların (dikiz aynası,paspas vs.)eksiksiz olmasına dikkat etmeli aksi bir durumu bayiye bildirmeli ve o halde motosikleti teslim almalı.
4-) Tüm yol testleri ve arıza tanımlamaları yasal hız limitleri içerisinde olacak şekilde, yetkili servisin belirlediği karayolu bölümünde yapılacaktır. Yasal hız limitlerinin dışında test yapılamaz ve Devlet Karayolları dışında motosiklet test edilemez.Suç teşkil edecek bu tür taleplerde bulunmayınız.
5-)Kullanım ve bakım el kitabında bulunan GARANTİ KAYIT BELGESİ doldurulmalıdır.

