

1. İÇİNDEKİLER

1. İçindekiler	1
2. Kontrol lokasyonu	3
3. Sürüş öncesi	5
4. Güvenli sürüş	5
5. Sürüş	6
6. Orijinal yedek parça kullanımı	6
7. Her bileşenin kullanımı	7
Göstergeler	7
Çalıştırma anahtarı kullanımı	8
Direksiyon kilidi kullanımı	8
Koltuk kilidi kullanımı	8
Düğmelerin kullanımı	8
Saklama bölmesi	10
Kask kancası	11
Yakıt tankı kapağı	11
Fren	11
8. Motoru çalıştırmak için önemli noktalar ve uyarılar	12
9. En iyi sürüş biçimi	13
Gaz kolunun kontrolü	13
Park etme yöntemi	13
10. Yolculuk öncesi muayene ve bakım	14
Rutin muayene	14
Motor yağ muayenesi ve değişimi	14
Yakıt muayenesi	15
Şanzıman yağı muayenesi ve değişimi	15
Fren kolu hareket payının muayenesi ve uyarı	16
Disk fren muayenesi (modellere göre)	17
Gaz kolu aralık ayarı	18
Akü muayenesi ve bakımı	18
Lastik muayenesi	19
Direksiyon kolu ön amortisör muayenesi	19
Sigorta kontrolü ve değişimi	20
Dönüş sinyal ışığı ve korna kontrolü	20
Ön ve arka ışıkların kontrolü	20
Fren ışığının kontrolü	20

1.İÇİNDEKİLER

Yakıt sızıntı kontrolü.....	21
Farklı gövde mekanizmalarının yağ kontrolü.....	21
Buji kontrolü.....	21
Hava filtresi muayenesi	21
11. Anormal bir durum veya sorun halinde	22
Motor çalışmadığında teşhis.....	22
12. C.D.I. elektrikli ateşleme sistemi	22
13. Motor yakıtı önerileri.....	22
14. Şanzıman yağı	22
15. Motosiklet sürüşü için uyarılar	23
16. Periyodik bakım çizelgesi	24
17. Teknik özellikler.....	25-26
18. Onarım tablosu	27
19. Periyodik bakım tablosu	28
20. Yetkili servis listesi	29-35
21. Montaj kuponu.....	36-37
22. Garanti belgesi.....	38-40

ÜRETİCİ FİRMA

Motoran Motosiklet Motorlu Araçlar San. Tic. A.Ş.

A.O.S.B.10035 Sok.No:06 35260 Çiğli / İZMİR

Tel: 90 (232) 270 05 00 info@sym-tr.com www.sym-tr.com

KULLANIM ÖMRÜ 10 YILDIR.

MOTORAN MOTOSİKLET MOTORLU ARAÇLAR SAN. TİC. A.Ş. Haber vermeden ve hiçbir yükümlülük altına girmeden istediği zaman bu kullanım kılavuzunda değişiklik yapma hakkını saklı tutar.

2. KONTROL LOKASYONU

MODEL: AE05W4-EU AE05W4-FR AE05W4-NL (X'PRO 50)

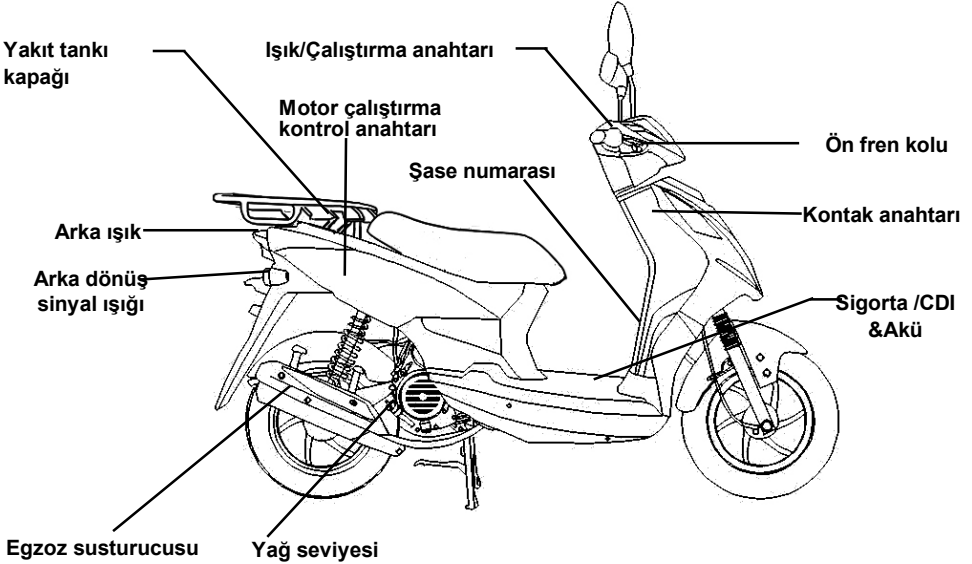
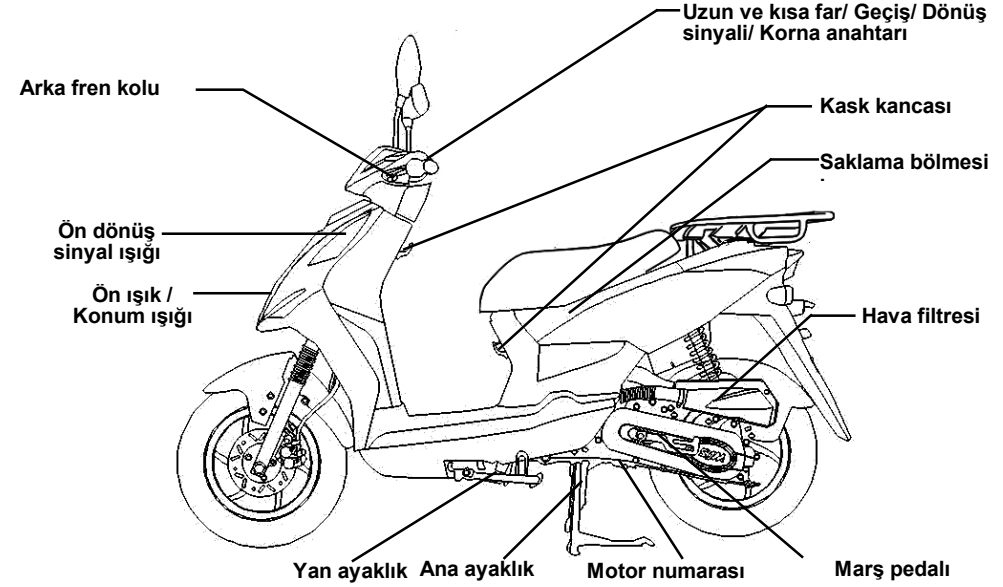

2. KONTROL LOKASYONU

MODEL: AE12W4-EU AE12W5-COC AE12W6-SA (X'PRO 125)

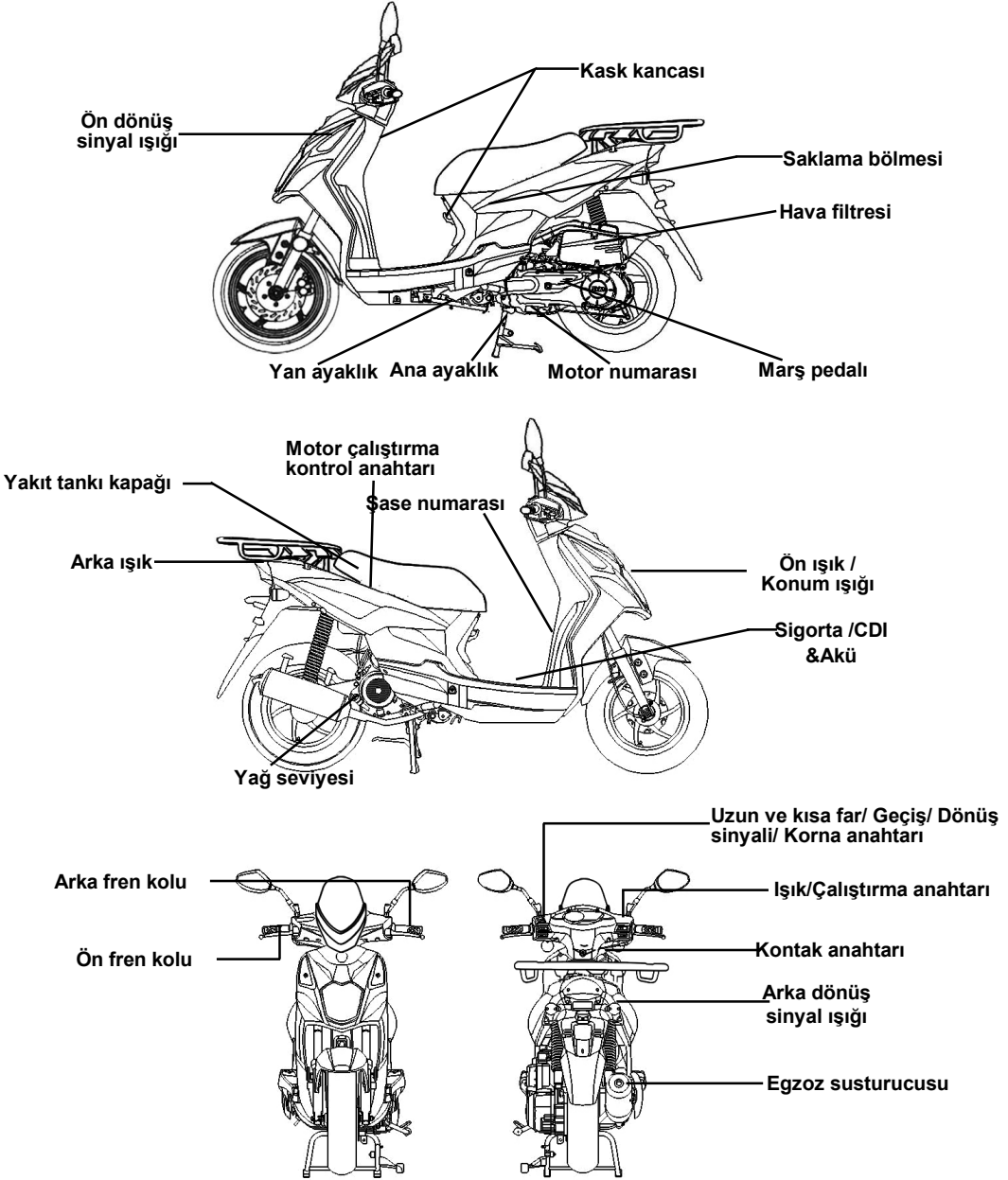

3. SÜRÜŞ ÖNCESİ

Bu kılavuz; güvenli sürüş, basit muayene yöntemleri ve benzeri de dahil, bu motosikletin doğru kullanımını anlatmaktadır.

Daha konforlu ve emniyetli bir sürüş için, lütfen bu kılavuzu dikkatli bir şekilde okuyun.

Kendi yararınız için, lütfen SYM bayinizden kullanım kılavuzu isteyin ve aşağıdakileri dikkatli bir şekilde okuyun:

- Motosikletin doğru kullanımı.
- Teslimat öncesi kontrol ve bakım.

Bizi Seçtiğiniz İçin Çok Teşekkürler

Motosikletinizin performansını en üst düzeye çıkarmak için, periyodik olarak kontrol ve bakım yapılmalıdır. Yeni motosikletinizin ilk 300 kilometre kullandıktan sonra, ilk muayene için motosikletinizi orijinal bayiinize götürmeniz ve bundan sonra her bakım kilometresinde periyodik olarak motosikletinizi kontrol ettirmenizi öneriyoruz.

- Motosikletin özelliklerinin ve yapısının değiştirilmiş ve kullanım kılavuzu / kataloglarındaki fotoğraf ve çizelgelerden farklı olması durumunda, asıl motosikletin özellikleri ve yapısı geçerli olacaktır.

4. GÜVENLİ SÜRÜŞ

İt Sürüş esnasında rahat olmak ve uygun bir şekilde giymek, trafik kurallarına uymak, acele etmemek, her zaman dikkatli ve rahat bir şekilde sürüş yapmak çok önemlidir.

Çoğu kişi, yeni aldıkları motosikleti çok dikkatli bir şekilde kullanabilmekte, ancak kendi motosikletlerini tanıdıktan sonra, kazayla sonuçlanabilecek dikkatsizlik içine girme eğiliminde olmaktadır.



Hatırlatma:

- Lütfen bir emniyet kaskı takın ve motosiklet kullanırken çene bandını uygun şekilde sıkın.
- Açık veya gevşek kelepçeli giysiler rüzgardan uçabilir ve kelepçelerin direksiyon koluna takılmasına neden olabilir ve bu nedenle sürüş güvenliğini etkiler.
- Dolayısıyla, dar kollu kıyafetler giyin.
- Sürüş esnasında direksiyonu iki elinizle tutun. Asla tek elle sürmeyin.
- Hız sınırına dikkat edin.
- Uygun alçak topuklu ayakkabılar giyin.
- **Programa göre periyodik bakımı ve kontrolü yapın.**

⚠ UYARI!!!

- Bir yolcu alırken, egzoz borusundan yanmasını önlemek. Yolcunuzun ayaklarını pedala koyduğundan emin olun.
- Sürüşten sonra, egzoz borusu çok sıcaktır, bir kontrol veya bakım yaparken yanmamaya özen gösterin.
- Sürüşten sonra, egzoz borusu çok sıcaktır, başkalarının egzoz borusundan yanmasını önlemek için motosikletinizi park etmek için uygun bir yer seçin.



DİKKAT:

Modifiye edilen motosiklet, yapısını veya performansını etkiler ve verimsiz motor çalışmasına veya egzoz gürültüsüne neden olur ve bu da motosikletin kullanım ömrünü kısaltır. Ayrıca, modifikasyon yasadışıdır ve orijinal tasarıma ve özelliklere uymaz.

Modifiye edilen bir motosiklet garanti kapsamına girmez, bu nedenle motosikletinizi isteğinize göre modifiye etmeyin.

5. SÜRÜŞ

- **Kollar, avuç içleri, bel ve ayak parmakları gibi vücudunuzun ilgili kısımlarını, ihtiyaç duyulduğunda hızlı tepki verebilmek için rahat tutun ve en rahat duruş pozisyonunda sürüş yapın.**
- Sürücünün duruşu, sürüş güvenliğini büyük ölçüde etkiler. Vücudunuzun ağırlık noktasını her zaman merkezinde tutun, eğer vücudunuzun ağırlık noktası koltuğun arka tarafında bulunuyorsa, ön tekerlek yükü azalır ve bu da direksiyonun sallanmasına neden olur. Dengesiz bir yol tutuşa sahip bir motosikleti kullanmak tehlikelidir.
- Sürücü dönerken vücudunu içeriye doğru yatırdığında, dönüş yapmak daha kolay olacaktır. Öte yandan, sürücü vücudu ve motosiklet eğilmez ise dengesiz hisseder.
- Motosikleti engebeli, düzensiz, asfaltsız bir yolda kontrol etmek zordur, yol koşullarını önceden öğrenmeye çalışın, yavaşlayın ve kontrol için omuz kuvvetini kullanın.
- Öneri: Sürüş emniyetini ve direksiyon kolunun kullanımını olumsuz etkilemekten kaçınmak için, ön pedallara gereksiz yere yük yüklemeyin.



DİKKAT:

Sürücünün kol üzerindeki hissi bir yükle veya yüksüz olarak biraz farklıdır.

Aşırı yük kolun sallanmasına yol açabilir ve sürüş güvenliğini etkileyebilir.

Bu nedenle, motosikletinizi aşırı yüklemeyin.



DİKKAT:

• Bileşenlerin yangın nedeniyle hasar görmesini önlemek için gövde yan kapağı ile motor arasında bez gibi yanıcı malzemeler koymayın.

• Zarardan kaçınman için yükleme için belirtilmeyen alanlara yük yüklemeyin.

ÖNERİ

Motosikletin performansını en üst düzeye çıkarmak ve ömrünü uzatmak için:

İlk ay veya ilk 1000 km motorun ve parçaların oturma süresidir.

6. ORJİNAL YEDEK PARÇA KULLANIMI

Motosikletin en iyi performansını korumak için, her parçanın kalitesi, malzemesi ve işlenmiş hassaslığı; tasarım şartlarına uygun olmalıdır. **"SYM Orijinal Yedek Parça"** orijinal motosiklet için kullanılanlar ile aynı yüksek kalitedeki malzemelerden yapılmıştır. Gelişmiş mühendislik ve sıkı kalite kontrolü ile tasarlanan şartları karşılamadıkça, hiçbir parça piyasaya satılmamaktadır. Bu nedenle, yedek parçaları değiştirirken **"SYM Yetkili Bayileri"**nden **"SYM Orijinal Yedek Parça"** satın almak gerekmektedir. Piyasadan ucuz ya da sahte yedek parça satın alırsanız, kalite ya da dayanıklılık için garanti verilmeyecektir. Ayrıca, bu beklenmedik sorunlara neden olabilir ve motosiklet performansını düşürebilir.

- Motosikletinizi orijinal tutmak ve uzun kullanım ömrü sağlamak için daima **SYM Orijinal Yedek Parçalarını** kullanın.

7. HER BİLEŞENİN KULLANIMI

(Aşağıdaki tablo; SYM 4 zamanlı sıvı soğutmalı 50 cc ve 125 cc scooter'ın temel kullanımını ve farklı modellerde farklılık gösterebilmektedir. Lütfen bu kılavuzun sonuna bakın.)

ŞGÖSTERGELER Ş

Paneldeki hız göstergesi tipi, modellere göre farklılık gösterebilir fakat yeri genellikle aynıdır.

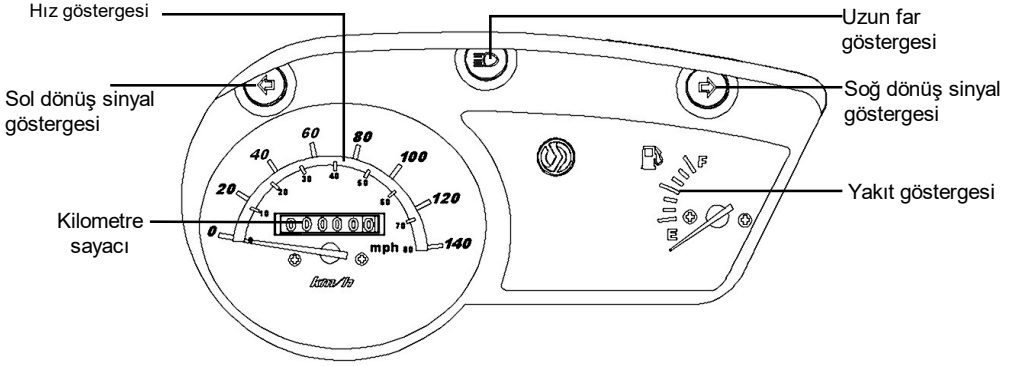

⚠ DİKKAT:

Gösterge tablosu, far gibi plastik parçaları, bileşenlere zarar vermemek için, benzin vb. gibi organik çözücülerle silmeyin.

- **Hız göstergesi :**
Sürüş hızını gösterir.
- **Kilometre sayacı :**
Toplam seyahat edilen kilometre sayısını gösterir.
- **Uzun far göstergesi :**
Uzun farlar açıldığında yanar.
- **Dönüş sinyal(Sağ/Sol) göstergesi :**
Sol veya sağ Gösterge, açıldığında dönüş sinyal lambası anahtarının basılma yönüne göre yanıp sönecektir
- **Yakıt göstergesi:**
Bu göstergedeki ibre, depoda ne kadar yakıt kaldığını gösterir.
Anahtar "KAPALI" konuma getirildiğinde, ibre "E" konumuna geçer.

ŞKONTAK ANAHTARI KULLANIMI Ş



“AÇIK” konum:

- Motor bu konumda çalıştırılabilir.
- Ateşleme kontak anahtarı çıkarılamaz.



“KAPALI” konum:

- Motor kapalıdır ve bu konumda çalıştırılmaz.
- Ateşleme kontak anahtarı çıkarılabilir.

ŞDİREKSİYON KİLİDİ KULLANIMI Ş



“ Direksiyon kilidi” konumu

- Direksiyon kolunu sola çevirin ve kontak anahtarını aşağı bastırarak, hafifçe sola doğru “KİLİT” konumuna getirin.
- Direksiyon bu konumda kilitlidir.
- Ateşleme kontak anahtarı çıkarılabilir.
- Kilidi açarken, anahtarı “KİLİTLİ” konumdan “KAPALI” konuma getirin.

KONTAK ANAHTARI



⚠ DİKKAT:

- Koltuğu kilitlemeden önce anahtarı yanınıza aldığınızdan emin olun.

ŞKOLTUK AÇMA ANAHTARI KULLANIMI Ş



“ Yakıt doldurma kilidi” konumu

- Kontak anahtarını ana anahtar kilidine yerleştirin.
- Ateşleme anahtarını saat yönünün tersine “yakıt dolumu” konumu getirmek için çevirin.
- Daha sonra, koltuk açılacaktır. Yakıt tankına yakıt doldurun.

⚠ DİKKAT:

- Motosiklet çalışırken kontak anahtarı kesinlikle hareket ettirilmemelidir. Kontak anahtarını “KAPALI” ve “KİLİT” konumuna getirmek, elektrik sistemini kapatır ve bu da tehlikeli bir kazayla sonuçlanabilir. Bu nedenle, kontak anahtarı ancak motosiklet tamamen durduktan sonra kapatılabilir.
- Anahtarı daima çıkarın ve anahtarınızı motosikletinizi terk etmeden önce, direksiyonu kilitledikten sonra yanınıza aldığınızdan emin olun.
- Motor durdurulduktan sonra kontak anahtarı uzun süre “AÇIK” konumunda kalırsa, akünün kapasitesi düşer ve bu da motorun çalışma gücünü etkiler.
- Koltuğu kilitlemeden önce anahtarı yanınıza aldığınızdan emin olun.

ŞDÜĞMELERİN KULLANIMI Ş

Uzun/ kısa far anahtarı

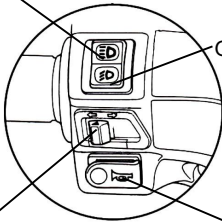

Geçiş

Dönüş sinyal anahtarı

Korna anahtarı

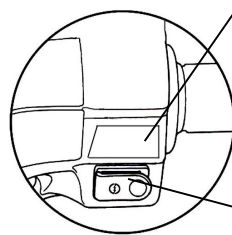

Elektrikli çalıştırma düğmesi

• Işık Anahtarları



Anahtar bu konuma getirildiğinde, motor çalışırken, far, konum ışığı, arka ışık ve panel ışığı yanacaktır. Bu uzun far anahtarıdır.



Anahtar bu konuma getirildiğinde, motor çalışırken, far, konum ışığı, arka ışık ve panel ışığı yanacaktır.



Anahtar bu konuma getirildiğinde, tüm ışıklar sönecektir.

• Elektrikli çalıştırma düğmesi



Bu, motoru çalıştırmak için kullanılan bir başlatma düğmesidir (anahtar).

Ana anahtar "AÇIK" olduğunda, ön veya arka fren kolunu tutarken, bu düğmeye basarak motoru çalıştırabilirsiniz.

⚠ DİKKAT:

- Motoru çalıştırdıktan hemen sonra bu düğmeyi bırakın ve motora hasar vermektan kaçınmak için bir daha basmayın.
- Bu mekanizma güvenli bir tasarımıdır. Motor, ancak ön veya arka fren kolu (pedal) basılıyken çalıştırılabilir.
- Işık sistemini kullanmayın. Far ve sinyal lambaları, motor çalıştırılırken "KAPALI" konuma getirilir

• Uzun/kısa far anahtarı

Far anahtarında uzun ve kısa far geçişi vardır. Uzun ve kısa farlar arasında geçiş yapmak için anahtara basın.



Bu uzun far içindir.



Bu kısa far içindir. (Şehirde sürerken, lütfen kısa farları kullanın.)

• Geçiş Anahtarı

Geçiş

Kontak anahtarını "AÇIK" konuma getirin ve bu düğmeye basın. Ardından, uzun far lambası, sollamayı hedeflediğiniz araç sürücüsünü uyarmak için hemen yanacaktır. (Sollamak için, bu kez uzun far göstergesi yanar) Bu düğme serbest bırakıldıktan sonra, orijinal konumuna geri dönecektir

- Motor çalıştırma kontrol anahtarı

Bu anahtar, koltuğun altında yer alır.

"AÇIK" konum: Motor kilitlidir ve bu konumda çalıştırılmaz.

"KAPALI" konum: Kontak anahtarı "açık" konumdayken, çalıştırma kontrol anahtarı "kapalı" konumdadır, ön veya arka fren kolunu tutarken elektrikli çalıştırma düğmesine basmak motoru çalıştıracaktır.

Motor çalıştırma kontrol anahtarı

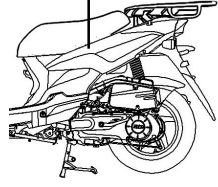

- Korna Anahtarı



Kontak anahtarı "AÇIK" konumundayken bu düğmeye basınız, korna sesi duyulacaktır.

- Turn Signal Switch

Sağ/sola dönerken veya şerit değiştirirken, dönüş sinyal lambaları kullanılır.

Kontak anahtarını "AÇIK" konumuna getirin ve dönüş sinyali anahtarını sola veya sağa kaydırın. Ardından dönüş sinyal lambaları yanıp sönecektir.

Serbest bırakmak için, sinyal lambası düğmesini orijinal konumuna getirmeniz yeterlidir.



Sağ yan sinyal lambasının yanıp sönmesi, sağa dönüş yapmayı düşündüğünüz anlamına gelir.



Sol yan sinyal lambasının yanıp sönmesi, sola dönüş yapmayı düşündüğünüz anlamına gelir.

§ SAKLAMA BÖLMESİ §

- Bu bölme koltuğun altında bulunur.
- Maksimum yükleme kapasitesi: 10 kg.
- Değerli eşyaları bu bölmeye koymayın.
- Koltuk bastırıldıktan sonra tamamen kilitlendiğinden emin olun.
- Bu nesnelerin ıslanmasını önlemek için, yıkamadan önce değerli eşyaları çıkarın.
- Motor ısı ve yüksek sıcaklık nedeniyle, bölmeye termal olarak hassas nesneler koymayın.

Saklama bölümü

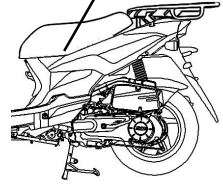

ŞKASK ASKI KANCASIŞ

- Motosikletinizi stop edin ve kaskınızı sıkıca kancaya bağlayın..

⚠ DİKKAT:

- Sürüş esnasında, motosiklet hasarını önlemek ve kaskın işlevine zarar vermemek için kaskı bu kancaya takmayın.

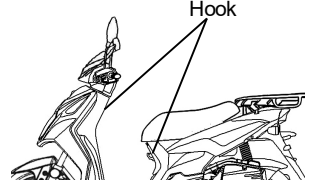

ŞYAKIT TANKI KAPAĞI Ş

1. Anahtarı ana kontağa yerleştirin, koltuğu açın, yakıt tankını saat yönünün tersine çevirin ve yakıt deposu kapağını çıkarın.
2. Yakıt ikmali yaparken yakıt üst limitinin üzerinde dolum yapmayın.
3. Kapaktaki "Δ" işaretini yakıt tankındaki "Δ" işareti ile aynı hizaya getirin, yakıt kapağını saat yönünün tersine çevirin ve koltuğu kilitleyin.

⚠ DİKKAT:

- Yakıt ikmali yaparken güvenliği sağlamak için, ana ayaklığın yere indirilmesi, motorun kapatılması ve ateşten sakınılması gerekir.
- Yakıt ikmali yaparken yakıt üst sınırının üstünde dolum yapmayın. Aksi takdirde, yakıt kapaktaki bir delikten sızarak gövde boyasına zarar verebilir, ciddi durumlarda, motosikletin yanmasına neden olabilecek bir yangına yol açabilir.
- Kapağın uygun bir şekilde sıkıldığından emin olun.

ŞFREN Ş

- Gereksiz ani frenlemelerden kaçının.
- Ön freni çalıştırmak için sağ fren kolunu çekin.
 - Ön ve arka freni aynı anda çalıştırmak için çalıştırmak için sol fren kolunu çekin. (CBS modeli)
 - Frenin aşırı ısınmasına ve frenleme verimliliğinin düşmesine neden olabileceğinden, uzun süreli frenlemeden kaçının.
 - Kaygan yollarda ve yağışlı günlerde sürüş yaparken yavaşlayın ve erken fren yapın. Kayma ve düşmeyi önlemek için asla frenleri ani kullanmayın.
 - Sadece ön frenin kullanılması düşme riskini artırır, çünkü motosiklet bir tarafa çekme eğilimindedir.

《Motor Freni》

Gaz vanası kolunu orijinal konumuna getirin ve motor frenini uygulayın.
Uzun ve sert bir yokuşta sürüş yaparken, hem freni hem de motor frenini kesintili olarak uygulamak gerekmektedir.

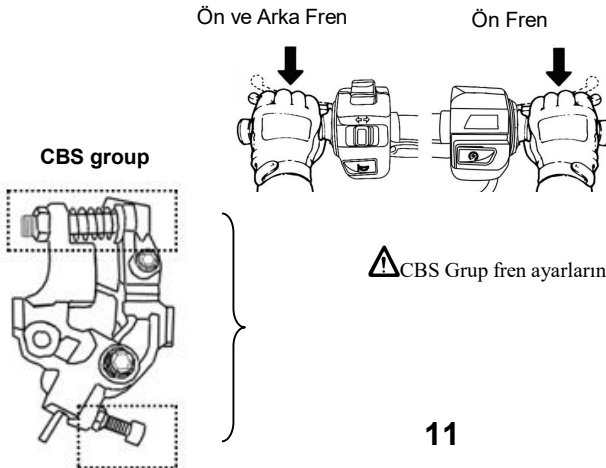

⚠ CBS Grup fren ayarlarına kesinlikle müdahale etmeyiniz.

8. MOTORU ÇALIŞTIRMAK İÇİN ÖNEMLİ NOKTALAR VE UYARILAR

⚠ DİKKAT:

- Motoru çalıştırmadan önce, motor yağının ve yakıt hacminin yeterliliğini kontrol edin.
- Motoru çalıştırmak için, ana park ayaklığı tamamen yerde olmalı ve motosikletin aniden ileriye hareket etmesini önlemek için arka fren basılı konumda olmalıdır.

1. Ateşleme kontak anahtarını "AÇIK" konuma getirin.
2. El(ayak) arka frenine basın.
3. Gaza basmayın, fren basılıyken marş düğmesine basın.

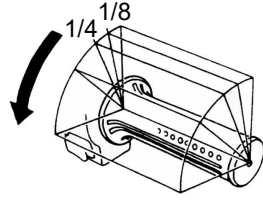

[Bizim için önemlisiniz! Sürüşten önce, arka frene basmaya devam edin.]

⚠ DİKKAT:

- Marş motoru 3 ila 5 saniye basıldıktan sonra motor çalıştırılmazsa, gaz vanası kolunu 1/8 ~ 1/4 tur çevirin ve ardından marş düğmesine basarak kolayca çalıştırın.
- Marş motorunun hasar görmesini önlemek için marş düğmesine sürekli olarak 15 saniyeden fazla basmayın.
- Marş düğmesine basıldığında, 15 saniye içinde motor hala çalışmazsa, tekrar basmadan önce 10 saniye bekleyin.
- Motosiklet uzun süre pasif bırakıldıktan sonra veya yakıt bittiğinde doldurulduktan sonra, motorun çalışması daha zordur. Ardından, çalıştırma koluna veya marş düğmesine birkaç kez basmanız ve motoru çalıştırmak için gaz vanası kolunu kapalı konumda tutmanız gerekir.
- Soğuk havada çalıştırma durumunda, motorun ısınması birkaç dakika alabilir.
- Egzoz, zararlı gazlar (CO) içerdiğinden, motoru iyi havalandırılan bir yerde çalıştırın.

[Marş pedalı ile motoru çalıştırma durumunda.]

- 1-3. adımlar tamamlandıktan sonra, gaz kapalı konumdayken ayağınızla güçlü bir şekilde marş pedalına basın.
- Motor soğuksa ve çalışmada zorluk çekiyorsa, gaz kolunu 1/8 ~ 1/4 tur çevirmek bunu kolaylaştıracaktır.
- Motor çalıştıktan sonra marş pedalını orijinal konuma getirin.

⚠ DİKKAT:

- Motosikletinizi marş pedalı ile çalıştırmadan önce, ana park ayaklığı ile kuvvetli bir şekilde destekleyin.
- Uzun süre kullanılmadığında, işlevini kaybetmemesi için ara sıra motoru marş pedalı ile çalıştırın.

9. EN İYİ SÜRÜŞ BİÇİMİ

- Hareket etmeden önce dönüş sinyal lambasını açın ve arkadan hiçbir aracın gelmediğinden emin olun. Ardından sürüşe başlayın.

ŞGAZ KOLUNUN KONTROLÜŞ

Hızlanma : Hızı artırır. Eğimli bir yolda sürerken, motorun gücünü vermesine olanak sağlamak için gaz kolunu yavaşça çevirin.

Yavaşlama : Hızı azaltır.

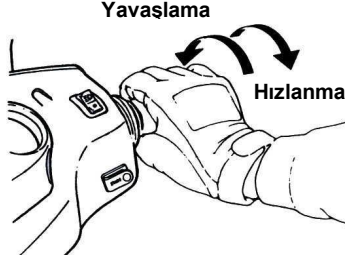

ŞPARK ETME YÖNTEMİ Ş

- Otoparka yaklaşırken:
 1. Dönüş sinyal lambasını erkenden açın ve ön, arka, sol ve sağdaki araçlara dikkat edin, iç şeride geçiş yavaşça yaklaşın.
 2. Gaz vanası kolunu orijinal konumuna getirin ve frenleri önceden uygulayın. (Arkadaki araç sürücülerini uyararak için fren yapıldığında fren lambası yanar.)
- **Tamamen durduğunuzda:**
 3. Dönüş sinyali düğmesini orijinal konumuna getirin ve motoru durdurmak için kontak anahtarını "KAPALI" konuma getirin.
 4. Motoru durdurduktan sonra, motosikletin sol tarafından inin ve motosikletin trafiği engellemeyeceği ve zemin düz olduğu bir park yeri seçin, ardından motosikletin ana park ayaklığını indirin.
 5. Direksiyon kolunu sol elinizle tutun ve koltuğun ön ucunu tutun veya sağ eliniz ile koltuğun sol alt tarafındaki park kolunu tutun.
 6. Sağ park ayaklığını, sağ ayağınızı kullanarak aşağı indirin, ana park ayaklığını sıkıca yere indirin.

Hatırlatma: Motosikletin çalınmasını önlemek için direksiyon kolunu kilitleyin ve park ettikten sonra anahtarı çıkarın.

⚠ DİKKAT:

- Motosikletinizi trafiği engellemeyecek güvenli bir yere park edin.

10.INSPECTION AND MAINTENANCE BEFORE RIDING

(Please refer to the components location diagram for the following components.)

ŞROUTINE INSPECTION Ş

Kontrol Ögeleri		Ana Kontrol Noktaları
Motor Yağı		Yeterli motor yağı var mı?
Yakıt		Yeterli mi? 90 oktan veya daha fazla mı?
Fren	Ön	Frenleme durumu? (Fren kolu serbest oynama payı: 10 ~ 20mm)
	Arka	Frenleme durumu? (Fren kolu serbest oynama payı: 10 ~ 20mm)
Lastikler	Ön	Lastik basıncı normal mi? (Standart: 1.75 kg/cm ²)
	Arka	Lastik basıncı normal mi? (Standart: 1 kişi için 2.0 kg/cm ² , 2 kişi için 2.25 kg/cm ²)
Direksiyon Kolu		Kol anormal titriyor mu veya dönmesi zor mu?
Hız ölçer, ışıklar ve dikiz aynası		Düzgün çalışıyor mu? Işıklar yanıyor mu? Arkadan açıkça görülebiliyor mu?
Ana Bileşenlerin Sızdırmazlığı		Vidalar, contalar gevşek mi?
Anormal Noktalar		Önceki sorunlar hala var mı?



DİKKAT:

- Rutin muayene sırasında herhangi bir sorun ortaya çıkarsa, motosikleti tekrar kullanmadan önce sorunu giderin, gerektiğinde **"SYM bayisi veya yetkili servis personeline"** kontrol ettirin ve tamir ettirin.

ŞMOTOR YAĞI MUAYENESİ VE DEĞİŞİMİ Ş

• MUAYENE:

- Ana park ayaklığını, scooter'ı düz bir zeminde desteklemek için kullanın, motor durdurulduktan sonra, 3 ila 5 dakika bekleyip yağ çubuğunu çıkarın. Yağ ölçüm çubuğundan yağı silin ve tekrar kılavuz tüpüne yerleştirin (döndürmeyin.)
 - Ölçüm çubuğunu çıkarın ve yağ seviyesinin üst ve alt işaretlerin arasında olup olmadığını kontrol edin.
- Yağ, alt sınırın altında ise, üst sınıra yağ ekleyin. (Silindir, yağ kutusu ... vb.'nin sızdırmazlığını kontrol edin.)

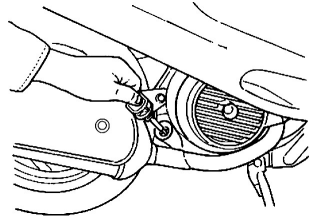

YAĞ DEĞİŞİMİ:

- Motor yağını ilk 1000 km'de ve bundan sonra da her Bakım zamanında motor yağını değiştirin.
- Motorun maksimum performansını korumak için, motor yağının her 500 km'de yeterli olup olmadığını kontrol edin. Motor yağı yetersiz görülürse, yağ üst sınırına ekleme yapın.
- Motor Yağı : SL/CFSAE 10W-30 sınıfı veya daha iyi motor yağı kullanın. Aksi takdirde, hasar garanti kapsamında değildir.
- Yağ kapasitesi: X'PRO 50:0.8 Litre (rutin değişim için 0.65 litre).
- X'PRO 125:0.95 Litre (rutin değişim için 0.70 litre).
- Dış sıcaklık 0°C'den daha düşükse SAE 5W-40 kullanın.

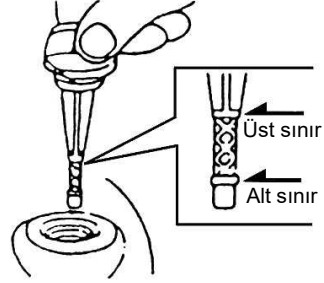

【Yağ Filtresi Temizliği】

Bileşenin yağ filtre somun tertibatını açın ve bileşeni çıkarın. Bir benzin veya hava püskürtme tabancası kullanarak yabancı maddeleri bileşenden çıkarın.

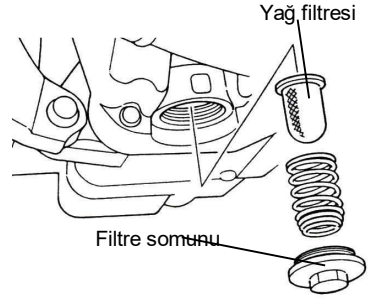

⚠ UYARI:

- Yağ seviyesini, düz olmayan bir zemin üzerinde park edilmiş olan motosiklet üzerinde veya motor durduktan hemen sonra kontrol ederseniz, yağ seviyesi doğru olmayacaktır.
- Motor ve egzoz borusu, motor durduktan hemen sonra sıcak olacaktır. Motor yağını kontrol ederken veya değiştirirken yanmamaya özen gösterin.
- Yağ göstergesi tekrar doldurulduktan sonra alt sınıra tekrar yaklaşırsa, sızıntıya karşı motoru kontrol edin ve tekrar dolun yapın.
- Yağ dolumu yaparken, kıvılcım ve alevlerden sakının.

ŞYAKIT MUAYENESİ Ş

- Ana kontak anahtarını "AÇIK" konuma getirin ve yakıt deposunda yeterli miktarda yakıt bulunduğundan emin olmak için yakıt göstergesinin ibresini kontrol edin.
- Bu motosikletin motoru, 90 oktan veya üstü kurşunsuz yakıt kullanmak üzere tasarlanmıştır.
- Ana ayaklığı yerde sıkıca sabitleyin, yakıt ikmali yaparken motoru kapatın ve alevleri motosikletten uzak tutun.
- Yakıt ikmali yaparken yakıt üst sınırının üstünde dolun yapmayın.
- Yakıt deposu kapağının uygun şekilde sıkıldığından emin olun.

ŞŞANZIMAN YAĞI MUAYENESİ VE DEĞİŞİMİŞ

MUAYENE:

- Motor durduktan sonra, motosikleti düz bir zeminde desteklemek için ana ayaklığı kullanın, 3 ila 5 dakika bekleyin. Şanzıman yağı dolun civatasını sökün, boşaltma tapasının altına bir ölçüm kabı koyun ve boşaltma tapasını çıkarın. Yağın ölçüm kabına akmasına izin verin ve azalıp azalmadığını kontrol edin. (X'PRO 50 söküm esnasında:110~115c.c. değişim esnasında:100~105c.c/ X'PRO 125 söküm esnasında:180~185c.c. değişim esnasında:165~170c.c.).

YAĞ DEĞİŞİMİ:

- Motoru durdurun ve ana ayaklığı, motosikletinizi düz bir zemin üzerinde desteklemek için kullanın. Dolun civatasını ve boşaltma tapasını çıkarın, yağı boşaltın.
- Boşaltma tapasını takın ve sıkın. Yeni şanzıman yağını (X'PRO 50 100~105c.c /X'PRO 125 165~170c.c.), doldurun ve dolun civatasını takın ve sıkın. (Cıvataların sıkıldığından emin olun ve kaçak olup olmadığını kontrol edin.)

-
- Önerilen Yağ: HİPOİD DİŞLİ YAĞI (SAE 85W-140).

ŞFREN KOLU HAREKET PAYININ MUAYENESİ VE AYARI Ş

MUAYENE: (Fren kolu hareket payı, motor kapatıldığında kontrol edilmelidir.)

- Ön ve arka tekerler için fren kolu ve pedalının hareket payı.
- ◆ Ön tekerlekler için el freni kolunu kontrol ederken, hareket payı (el freni kolunun serbest konumdan frenleme konumuna hareket aralığı) 10 ~ 20 mm olmalıdır. El freninin kolunu güç uygulayarak tutarken süngerimsi bir his varsa, bu anormaldir.

10~20 mm

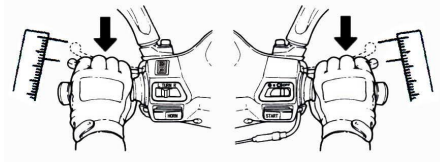

Arka tekerlek el freni tipi

Ayar: (Kampana)

- Fren ayarlama somunu girintisi, pim ile aynı hizada olmalıdır. (aşağıdaki şekle bakınız)

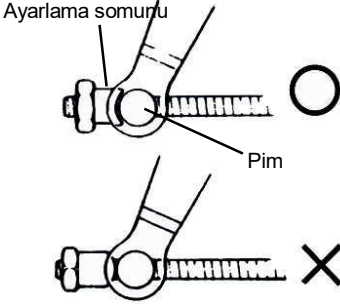

⚠ DİKKAT:

Hareket payı 10~20 mm arasındayken, ön ve arka tekerlerin fren göstergelerini kontrol edin. Eğer fren kolundaki ok, fren diskindeki "Δ" işareti ile hizalı ise, bu fren balatasının aşırı derecede aşındığı ve derhal değişmesi gerektiği anlamına gelir.

- Ön ve arka teker fren kollarında ayarlama somunlarını döndürün ve fren kolunun hareket payını ayarlayın.
- Etkili bir fren hissi olana kadar iki elde ayar yaptıktan sonra, el fren kollarını tutun.
- Bir cetvel ile hareket payını ölçün.

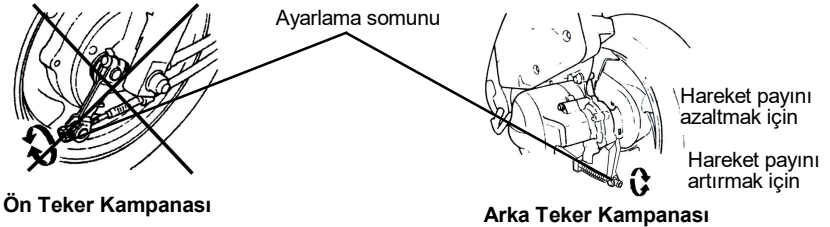

Ön Teker Kampanası

Arka Teker Kampanası

ŞİSK FREN MUAYENESİ Ş

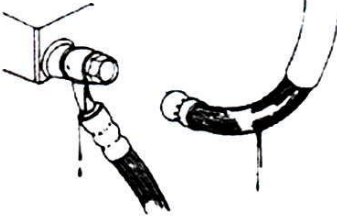

(Fren hattı sızıntısı, hasarı ve gevşekliği)

(Ön fren balatası kontrolü)

- Freni, fren kaliperinin arkasından kontrol edin. Fren balatası aşınma sınırı fren diskinde ulaştığında fren balatası yeni balata ile değiştirilmelidir.

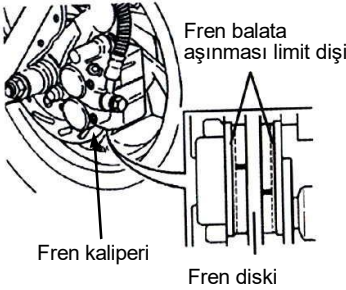

(Ön fren sıvısının ikmali)

- Vidaları gevşetin ve ana silindir kapağı çıkarın.
 - Yabancı maddeleri temizleyin, rezervuarın etrafındaki kir ile yabancı maddelerin rezervuarın içine kaçmamasına dikkat edin.
 - Diyafram plakasını ve diyaframı çıkarın.
 - Üst seviyeye fren sıvısı ekleyin.
 - Diyafram plakasını ve diyaframı takın ve ana silindir kapağını takın.
- Diyafram yönünü not edin ve yabancı maddelerin rezervuara düşmesine izin vermeyin. Ve ana silindir kapağını sıkın.

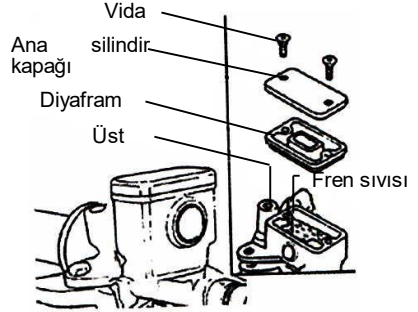
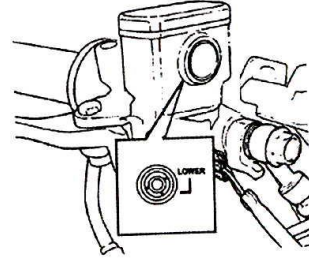

- Görsel olarak fren hatlarında sızıntı veya hasar olup olmadığını kontrol edin, fren hatlarının bağlantılarını gevşeklik açısından bir anahtar veya benzeri bir aletle kontrol edin ve sürüş sırasında direksiyon kolu titreşimini kontrol edin, herhangi bir parçanın müdahalesi fren hatlarına zarar verebilir. Bu durumda, tamir veya servis için motosikletinizi SYM bayisine getirin.

⚠ DİKKAT:

- Lütfen motosikletinizi kuru bir yol yüzeyine yavaşça sürün ve ön ve arka frenleri kullanarak, motosikletin optimum koşulda ve güvenli bir sürüş sağlayacak durumda olup olmadığını anlamak için, herhangi bir arıza olup olmadığını kontrol edin.

(Fren yağ hücresindeki yağ miktarının kontrolü)

- Motosikleti düz bir zeminde park edin ve sıvı seviyesinin "ALT" işaretinin altında olup olmadığını kontrol edin. Önerilen Fren Sıvısı: WELL RUN FREN YAĞI (DOT 3).

⚠ DİKKAT:

- Kimyasal reaksiyonu önlemek için, lütfen tavsiye edilenlerden başka fren sıvılarının kullanmayın.
- Fren sıvısını ilave ederken, üst sınırın üstünde dolum yapmayın ve boyaya veya plastik bileşenlere damlamasını ve zarar vermesini önleyin.

ŞGAZ KOLU ARALIK AYARIŞ

- Doğru boşluk, gaz vanası kolunun 2 ~ 6 mm döndürülebilmesine olanak sağlar.
- Önce kilit somununu gevşetin, sonra ayarlama somununu ayarlamak için çevirin. Bittiğinde kilit somununu sıkın.

Kontrol edilecekler:

1. Gaz vanası kablosunun, kapalı konumdan tamamen açık konuma pürüzsüz bir şekilde hareket edip etmediğı kontrol edin.
2. Gaz vanası kablosuna engel olup olmadığını kontrol etmek için direksiyonu iki yana döndürün.
3. Gaz vanası kablosunun, doğru çalışmamasına yol açabilecek olan, diğer kablolar tarafından engellenip engellenmediğini kontrol edin.

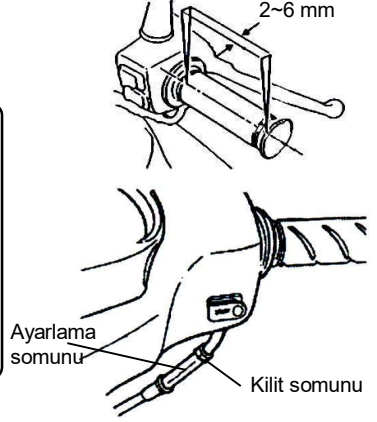

ŞAKÜ MUAYENESİ VE BAKIMI Ş

- Bu motosiklet bakım gerektirmeyen tipte bir akü ile donatılmıştır, bu nedenle elektroliti kontrol etme ve ekleme gereksinimi yoktur. Herhangi bir anormallik bulunursa, motosikletinizi SYM Yetkili Satıcısı veya Bayisine kontrol ettirin.

(Akü uçlarının temizliği)

- Akü uçlarını çıkartın ve üzerlerinde kir ve korozyon varsa temizleyin.
- Akü çıkarma prosedürleri aşağıdaki gibidir: Kontak anahtarını "KAPALI" konuma getirin, ardından akü kapağını açın ve önce negatif kablo vidasını çıkarın ve negatif kabloyu sökün. Daha sonra, pozitif kablo vidasını ve pozitif kabloyu çıkarın.

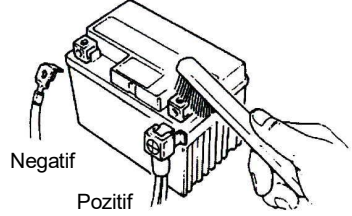

⚠ DİKKAT:

- Kutuplar aşınırsa ve üzerlerinde beyaz tozlar varsa, akü kutuplarını ılık suyla temizleyin.
- Uçlarda belirgin aşınma varsa kabloların bağlantısını kesin, ardından çelik bir fırça veya zımpara kağıdı ile erozyonu temizleyin.
- Temizledikten sonra akü kablosunu takın ve uçlara ince bir tabaka yağ uygulayın.
- Aküyü çıkardığınız sıranın tersinden takın.

- Bu motosiklet bakım gerektirmeyen tipte bir akü ile donatılmıştır, bu nedenle elektroliti kontrol etme ve ekleme gereksinimi yoktur. Herhangi bir anormallik bulunursa, motosikletinizi SYM Yetkili Satıcısı veya Bayisine kontrol ettirin.

⚠ DİKKAT:

- Bu kapalı tip bir aküdür. Kapakları asla çıkarmayın.
- Akü uzun süre kullanılmadığında, elektrik sızıntısını ve kendi kendini deşarj etmesini önlemek için, aküyü motosikletten çıkarın ve tekrar doldurulduktan sonra iyi havalandırılan ve az ışıklı bir yerde saklayın. Aküyü çocukların erişemeyeceğı bir yerde saklayın. Akü, motosiklette tutulacaksa, akünün negatif kablosunu çıkarın.
- Akünün değıştirilmesi gerekiyorsa, aynı kapalı tip akü ile değıştirin (Bakım gerektirmeyen).

ŞLASTİK MUAYENESİ Ş

- Lastikler motor kapalıyken kontrol edilmeli ve şişirilmelidir.
- Bir lastiğin zemin temas eğrisi anormal ise, bir hava basıncı göstergesi ile kontrol edin ve belirtilen basınca kadar şişirin.
- Lastik basıncı, soğuk havada, basınç göstergesi ile kontrol edilmelidir.

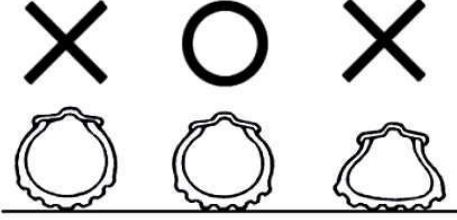

LÜTFEN STANDART LASTİK BASINCI ŞARTLARINA BAKIN

Yabancı maddeler
(çivi veya küçük taşlar)

Çatlak veya
hasar

Diş aşınma
göstergesi

- Ön ve yan duvarlardaki çatlak veya hasarları görsel olarak kontrol edin.
- Dişlerde sıkışmış herhangi bir çivi veya küçük taş olup olmadığını görsel olarak kontrol edin.
- Dişli oluk derinliğinin yeterli olup olmadığını görmek için "diş aşınma göstergesi" durumunu kontrol edin.
- Aşınma çubuğunu gösteren bir lastik eskimiştir ve derhal değiştirilmelidir.

⚠ DİKKAT:

- Lastik basıncının anormal olması, aşınma veya çatlak, direksiyon kontrolünün kaybedilmesine ve lastik patlamasına neden olan en önemli nedendir.

ŞDİREKSİYON ÖN AMORTİSÖR MUAYENESİŞ

- Bu kontrolü motor kapalı ve kontak anahtarı çıkarılmış durumdayken olarak yapın.
- Görsel olarak, ön amortisörlerde hasar kontrolü yapın.
- Direksiyon kolunu yukarı ve aşağı hareket ettirin ve ön amortisörlerden oynama nedeniyle ses gelip gelmediğini kontrol edin.
- Sızdırmazlık için anahtarlar ile ön amortisörlerin civatalarını ve somunlarını kontrol edin.
- Direksiyonu yukarı ve aşağı, sola ve sağa, ön ve arka tarafa sallayın, gevşek veya çok fazla dirence sahip olup olmadığını ve bir tarafa doğru çekip çekmediğini kontrol edin.
- Fren kablusunun, direksiyonun hareketinin engelleyip engellemediğini kontrol edin.
- Anormal bir durum ortaya çıkarsa, motosikletinizi bir kontrol veya ayar için SYM Yetkili Bayisine götürün.

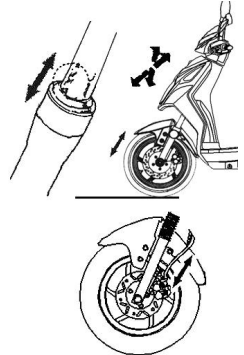

ŞİGORTA KONTROLÜ VE DEĞİŞİMİŞ

Kontak anahtarını kapatın ve sigortaların sağlam olup olmadığını kontrol edin. Yanmış sigortayı, belirtilen aynı amper değerine sahip yenisiyle değiştirin (10A /15A/ 20A). amperden yüksek sigortayı kullanırken, elektrik sistemine ve devrelere zarar vermemek için, yanmış sigortayı değiştirirken piriç veya demir tel kullanımı kesinlikle yasaktır.

- Saklama kutusunu çıkartın ve sigorta kutusunu akünün yanında bulacaksınız.
- Sigorta kutusu kapağını açın ve sigortayı çıkarın. Hasar veya kırık olup olmadığını kontrol edin.
- Sigortalar değiştirilirken, tel konektörlerle sıkıca sabitlenmelidir. Gevşek bağlantılar aşırı yük ve hasara yol açar.
- Ampul gibi elektrikli parçaları değiştirirken, sadece belirtilen özelliklere sahip parçaları kullanın. Değişim sırasında belirtilen özelliklere sahip olmayan parçaları kullanmak, sigortanın yanmasına ve aşırı boşalmasına neden olabilir.
- Motosikleti yıkarken, suyu doğrudan sigorta kutusunun üzerine veya etrafına püskürtmekten kaçının.
- Eğer yeni bir sigorta hızlı bir şekilde tekrar yanarsa, onu değiştirmeden önce sorunun nedenini kontrol edin. Bilinmeyen nedenlerle bir sigortanın yanması durumunda, motosikletinizi muayene için bayinize götürün.

【SÖKÜM】

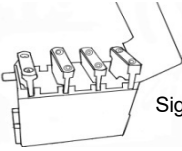

Sigorta konektörleri

【KURULUM】

Yukarıdan baskı uygulayın

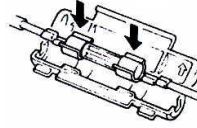

ŞDÖNÜŞ SİNYAL İŞİĞİ VE KORNA KONTROLÜ Ş

- Kontak anahtarını anahtarını "AÇIK" konuma getirin.
- Dönüş sinyal ışığı anahtarını açın, ön, arka, sol ve sağ sinyal ışıklarının yanıp söndüğünden emin olun ve sesli uyarının gelip gelmediğini kontrol edin.
- Dönüş sinyal ışıklarının kirliliği, çatlak veya gevşek olup olmadığını kontrol edin.
- Kornanın çalışıp çalışmadığını kontrol etmek için, korna düğmesine basın.

⚠ DİKKAT:

- Sinyal ışıkları için belirtilmiş ampuller kullanılmalıdır. Aksi takdirde, dönüş sinyal ışıkları normal çalışmayabilir.
- Arkadaki araç sürücüsünü uyarmak için, dönüş yapmadan veya şerit değiştirmeden önce sinyal ışığını açın.
- Dönüş sinyalini, kullandıktan sonra düğmesini aşağı iterek derhal kapatın. Aksi takdirde, ikiz sinyal ışıklarının yanıp sönmeye arkadaki araç sürücülerinin kafasını karıştırabilir.

ŞÖN VE ARKA İŞIKLARIN KONTROLÜ Ş

- Motoru çalıştırın ve ön ışık otomatik olarak yanacaktır. Ön ve arka ışığın yanıp yanmadığını kontrol edin.
- Ön aydınlatmanın parlaklığını ve yönünü duvara göre kontrol ederek doğru olup olmadığını belirleyin.
- Ön ışığın kirliliği, çatlak veya gevşek olup olmadığını kontrol edin..

ŞFREN İŞİĞİNİN KONTROLÜ Ş

- Kontak anahtarını "AÇIK" konuma getirin, ön ve arka tekerlekler için el freni kollarını tutun. Fren ışıklarının yanıp yanmadığını kontrol edin.
- Fren ışığının kirliliği, çatlak veya gevşek olup olmadığını kontrol edin.

⚠ DİKKAT:

- Sadece belirtilen özellikteki ampullerini kullanın, elektrik sistemine zarar vermemek, ampulleri yakmamak ve aküyü boşaltmaktan kaçınmak için, farklı özelliklere sahip ampulleri kullanmayın.
- Ciddi vakalarda yangın çıkarabilecek ve motosikletin yanmasına yol açabilecek olan aşırı yüklenmeyi veya kısa devreyi önlemek için, başka elektrikli bileşenleri modifiye etmeyin veya eklemeyin.

ŞYAKIT SIZINTISI KONTROLÜ Ş

- Yakıt tankı, yakıt kabı, yakıt hortumları ve karbüratörün sızıntısı olup olmadığını kontrol edin.

ŞFARKLI GÖVDE MEKANİZMALARININ YAĞ KONTROLÜ Ş

- Gövdenin birleşim noktalarının yeterli yağa sahip olup olmadığını kontrol edin.
(Örneğin, ana ayaklıktaki, yan ayaklıktaki ve fren kolundaki birleşim noktaları ... vb.).

Ş BUJİ KONTROLÜŞ

- Buji kablosunun kapağını çıkarın (alet takımındaki buji anahtarını kullanarak bujiyi çıkarın).
- Elektrotun, karbon birikintileriyle kirlenmiş olup olmadığını kontrol edin.
- Elektrottaki karbon birikintilerini çelik tel ile çıkartın ve bujiyi benzine temizleyin, daha sonra bezle kurulayın.
- Elektrotu kontrol edin ve boşluğunu 0.6~0.7 mm olarak ayarlayın. (Bir kalınlık mastarı ile kontrol edin.)
- Bujiyi mümkün olduğunca elle sıkılayın ve daha sonra bir anahtarla 1/2 ~ 3/4 tur daha sıkın.

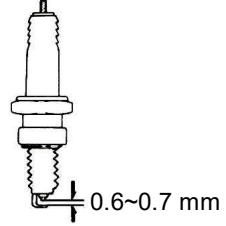

⚠ UYARI:

Çalıştıktan sonra motor çok sıcaktır. Yanmamaya özen gösterin.

- ✘ Yalnızca üretici tarafından tavsiye edilen ve bu motosikletin motor özellikleri için uygun bujileri kullanın.
(Teknik özelliklere bakın.)

Ş HAVA FİLTRESİ KONTROLÜ Ş

«SÖKÜM PROSEDÜRÜ»

1. Montaj vidalarını hava filtresi kapağından çıkarın.
2. Hava filtresi kapağını çıkarın ve filtre bileşenini çıkarın.
3. Bileşeni çıkarın ve temizleyin. (Bakım çizelgesine bakın.)

Vidalar

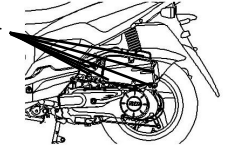

«MONTAJ PROSEDÜRÜ»

- Hava filtresini, söküm prosedürünün tersinden monte edin.

Bileşen

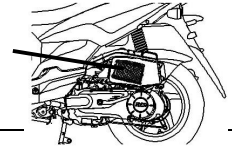

⚠ UYARI:

- Toz birikintisi, beygir gücü azaltan ve yakıt tüketimini artıran başlıca nedenlerden biridir.
- Motosiklet tozlu yollarda sıkça kullanılıyorsa, motorun ömrünü uzatmak için hava filtresi bileşenini daha sık değiştirin.
- Hava filtresi yanlış takılırsa, silindirlere toz kaçır ve bu da erken yıpranmaya, gücün düşmesine ve motor ömrünün kılmasına neden olabilir.
- Motosikleti yıkarken hava filtresini ıslatmamaya özen gösterin. Aksi takdirde, motorun çalışmasını zorlaştıracaktır.

11. ANORMAL BİR DURUM VEYA SORUN HALİNDE

ŞMOTOR ÇALIŞMADIĞINDA TEŞHİŞ

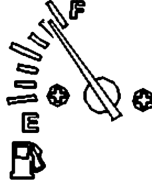

Arka ön taker Ön taker için

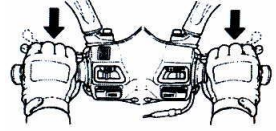

(1). Kontak anahtarı "AÇIK" konuma getirildi mi?

(2). Yakıt tankında yeterli yakıt var mı?

(3). Çalıştırma düğmesine basarken arka veya ön fren basılı durumda mı?

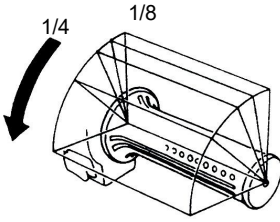

Dönüş sinyal ışığı anahtarı

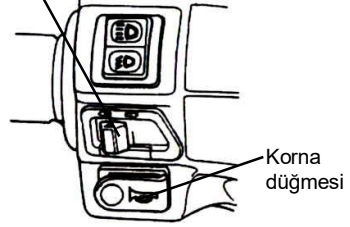

(4). Düğmeye basarken gaz kolunu döndürüyor musunuz?

(5). Kontak anahtarı anahtarını "AÇIK" konuma getirin ve korna düğmesine basın, korna sesi gelmiyorsa, sigorta yanmış olabilir.

【Yukarıdakilere ilişkin herhangi bir sorun yoksa ve yine de motor çalışmıyorsa, motosikletinizi derhal SYM yetkili bayisine kontrol ettirin.】

12. C.D.I. ELEKTRİKLİ ATEŞLEME SİSTEMİ

Bir kondenserin şarj ve deşarj prensibi; jeneratörün bobini tarafından oluşturulan elektrik enerjisini, belirtilen ateşleme zamanlamasına göre ateşleme bobinine sağlamak için C.D.I sistemine göre ayarlanır, böylece buji bu kıvılcımları gerektiği gibi üretebilir.

13. MOTOR YAKITI ÖNERİLERİ

- Bu motosiklet KURŞUNSUZ 90 veya daha yüksek oktana benzini kullanmak üzere tasarlanmıştır.
- Eğer motosiklet yüksek rakımda (atmosfer basıncının daha düşük olduğu bir yerde) kullanılıyorsa, motor performansını en üst düzeye çıkarmak için hava/yakıt oranının yeniden ayarlanması önerilir.

14. ŞANZİMAN YAĞI

- Önerilen Yağ: SAE 85W-140

15. MOTOSİKLET SÜRÜŞÜ İÇİN UYARILAR

1. Motosikleti ana ayaklığa kaldırın ve koltuğa oturun.

Ana park ayağını kaldırmak için motosikleti itin.

⚠ DİKKAT:

- Sürüşe başlamadan önce motor devrini artırmak için gaz kolunu asla döndürmeyin.

2. Motosiklete sol taraftan binin, koltuğa düzgün bir şekilde oturun, motosikletin düşmesini önlemek için ayaklarınızı sıkıca yerde tutun.

⚠ DİKKAT:

- Sürüşe başlamadan önce arka tekerlek frenine basın.

3. Gaz kolunu yavaşça döndürdüğünüzde, motosiklet hareket etmeye başlayacaktır.

⚠ DİKKAT:

- Gaz kolunun hızlı bir şekilde döndürülmesi veya debriyajın bırakılması, motosikletin aniden ilerlemesine neden olabilir ve çok tehlikelidir.
- Sürüşten önce yan park ayaklığının tamamen kalktığından emin olun.

【Freni ani kullanmayın ve keskin bir dönüş yapmayın】

- Hızlı frenleme ve keskin dönüşler, kayma ve düşmeye neden olur.
- Hızlı frenleme veya keskin dönüşler, özellikle yağmurlu günlerde yol ıslak ve kaygan olduğunda; kayma, yana kayma veya düşmeye neden olur.

【Yağmurlu günlerde çok dikkatli sürüş yapın】

- Yağmurlu günlerde veya ıslak yolda, fren mesafesi kuru bir yol üzerindeki fren mesafesinden daha uzun olacaktır. Bu nedenle, önceden yavaşlayınız ve frenlemeye hazırlanınız.
- Gaz kolu serbest bırakılmalı ve bir yokuştan inerken hızı düşürmek için, frenler uygun şekilde uygulanmalıdır.

16. PERİYODİK BAKIM ÇİZELGESİ

Madde	Bakım kilometresi		Her 1000KM	Her 3000KM	Her 6000KM	Her 9000KM	Her 12000KM	Açıklama
	Kontrol öğeleri	Bakım Aralığı	1 Ay	3 Ay	6 Ay	9 Ay	1 Yıl	
1	Hava filtresi bileşeni (Açıklama)		C	C	R(kağıt)	C	R(sünger)	
2	Hava filtresi		C	R	R	R	R	
3	Yağ filtresi (gözenekli filtre)		C	C	C	C	C	
4	Motor yağı		R	R	Her 3000KM'de değişim			
5	Yakıt pompa filtresi		I	I	Her 10000KM'de değişim			
6	Akü		I		I		I	
7	Buji		I	I		I	R	
8	Karbüratör (rölanti devri)		I		I		I	
9	Direksiyon yatağı ve tutamaçları		I	I			I	
10	Sızıntıya karşı şanzıman kontrolü		I		I		I	
11	Yakıt filtresi					R		
12	Şanzıman Yağı		R	Her 6000KM(6 Ay)'da değişim				
13	Tahrik kavıısı/silindiri			I	I	I	R	
14	Yakıt tankı anahtar ve hatları		I	I			I	
15	Gaz kolu kullanımı ve kablosu		I				I	
16	Motor cıvataları ve somunları		I	I			I	
17	Silindir kafası, silindir ve piston				I		I	
18	Egzoz sistemi/karbon temizliği				I		I	
19	Kam zinciri/ atesleme süresi		I	I			I	
20	Vana boşluğu		I		I		I	
21	Amortisörler		I		I		I	
22	Ön/arka süspansiyon		I		I		I	
23	Ana/yan ayaklık		I		I/L		I	
24	Yağ Kutusu Sızıntı Sistemi (PCV)		I	I			I	
25	Debriyaj diski		I		I		I	
26	Fren mekanizması/fren balatası		I				I	
27	Her bileşenin cıvataları/somunları		I				I	

☆ Yukarıdaki bakım çizelgesi, hangisi önce gerçekleşirse, aylık 1000 km'yi referans alarak oluşturulur.

Kod: I ~ Muayene, temizlik, ve ayarlama R ~ Değişim
C ~ Temizlik (gerektiğinde değişim) L ~ Yağlama

Açıklama: 1. Motosiklet tozlu yollarda kullanılıyorsa veya yüksek derece kirliliğe maruz bir ortamda kullanılıyorsa, hava filtresi bileşenini daha sık temizleyin veya değiştirin.

2. Motosiklet yüksek hızda sıkça kullanılıyorsa, ve motosiklet yüksek bir kilometre yaptığında, bakım daha sık yapılmalıdır.

【Açıklamalarındaki notlar, mevcut modelleri göstermek için kullanılır.】

17. TEKNİK ÖZELLİKLER

Model	AE12W4-EU AE12W5-COC AE12W6-SA(X'PRO 125)
Madde	Teknik Özellikler
Uzunluk	1905mm
Genişlik	780mm
Yükseklik	1125mm
Tekerlek tabanı	1325mm
Net ağırlık	123kg
Tip	4- zamanlı tek silindirli motor
Yakıt	KURŞUNSUZ (90 OKTAN VEYA ÜSTÜ)
Soğutma türü	Hava soğutmalı
Silindir hacmi	124.6 c.c.
Sıkıştırma oranı	10.6 ± 0.2 :1
Maks. BG	7.5kw/8500 d/d
Maks. Tork	9.2N.m/7000 d/d
Çalıştırma Yöntemi	Elektrikli & ayak tipi
Ön amortisör	TELESKOP
Arka amortisör	KOLLU
Debriyaj	Santrifüj tipi
Şanzıman	CVT
Ön lastik	120/70-12
Arka lastik	130/70-12
Jant	Alüminyum
Lastik basıncı	Ön: STD 2.00 kg/cm ² , Arka: 1 kişi için STD 2.00kg/cm ² , 2 kişi için 2.25kg/cm ²
Ön fren	Disk tipi (Ø 190 mm)
Arka fren	Kampanalı (Ø 130 mm)
Ön ampul (uzun, kısa)	HS1 12V 35/35W
Arka ampul (arka ışık)	12V 21W
Plaka ampülü	12V 5W
Dönüş sinyal ampülü	12V 10W
Hız göstergesi ampülü	12V 1.7W
Motor yağ kapasitesi	0.95 L (değişim için 0.70 L)
Şanzıman yağ kapasitesi	180c.c (değişim için 170c.c)
Yakıt tankı kapasitesi	7.5 L
Sigorta	10A*2+15A*1+20A*1
Buji	CR7HSA
Akü kapasitesi	12V 6Ah(kapalı tip, bakım gerektirmeyen akü)
Akü	12V 6Ah
Yakıt tankı kapağı	Kapalı kilit tipi

TARİH	KM	YAPILAN ONARIM	DEĞİŞEN PARÇALAR	KASE İMZA

PERİYODİK BAKIM TAKVİMİ

1. BAKIM

YETKİLİ SERVİS KAŞE VE İMZA

Tarih:/...../.....

Km:.....

2. BAKIM

YETKİLİ SERVİS KAŞE VE İMZA

Tarih:/...../.....

Km:.....

3. BAKIM

YETKİLİ SERVİS KAŞE VE İMZA

Tarih:/...../.....

Km:.....

4. BAKIM

YETKİLİ SERVİS KAŞE VE İMZA

Tarih:/...../.....

Km:.....

5. BAKIM

YETKİLİ SERVİS KAŞE VE İMZA

Tarih:/...../.....

Km:.....

6. BAKIM

YETKİLİ SERVİS KAŞE VE İMZA

Tarih:/...../.....

Km:.....

YETKİLİ SERVİS LİSTESİ

Güncel yetkili servis listemize sym-tr.com ve servis.gov.tr adreslerinden ulaşabilirsiniz.

SIRA	SERVİS ÜNVANI-ADI-SOYADI	SERVİS ADRESİ	İL	İLÇE	TELEFON
1	SÜRÜCÜ MOTOR – MEHMET ÇAĞAN	DUMLUPINAR MAH.MEYDAN CAD.NO:85	ADANA	SEYHAN	(322) 435-2472
2	YÜKSEL MOTOR - RAMAZAN ÇİLOĞLU	M.AKIF MAH. ATATÜRK BULVARI SAVAŞ APT. NO:34/A	ADİYAMAN	MERKEZ	(416) 216-0463
3	PAMUKOĞLU MOTOR	DUMLUPINAR MAH.KAMİL MİRAS CAD. NO:13	AFYON	MERKEZ	(272) 212-2000
4	DOĞAN KOÇAK	55 EVLER MAH. MEHMET VARINLI CAD. NO:139/A	AMASYA	MERKEZ	(358) 212-7337
5	HALİL İBRAHİM KARAYAKA	SANAYİ SİTESİ 1.BLOK NO:23	AMASYA	MERZİFON	(358) 513-5613
6	FATİH KAPUCU - MOTOLOVE	ÜMRAN MAH. BASIN CAD.NO:117 C	ANKARA	KEÇİÖREN	(555) 612-6335
7	MURAT ERGİŞİ-DURAN MOTOR	34 SOK.NO:2 OSTİM	ANKARA	OSTİM	(312) 311-5635
8	MURAT KAYA	ESKİ HÜKÜMET CAD. NO:23	ANKARA	BEYPAZARI	(312) 763-3693
9	MEHMET UYSAL	CUMH. MAH. MUHAMMET MÜFTÜOĞLU CAD. NO:54-56	ANTALYA	ALANYA	(533) 363-8505
10	ÇETİN MOTOR - ALİ ÇETİN	GÖKYAZI MAH.YENİ CAMİ CAD.KURT APT.NO:25	ANTALYA	DEMİRE	(242) 871-2709
11	ERHAN AYDOĞDU - UÇAR MOTOR	ARSLAN BUCAK MAH.CUMHURİYET BULV.NO:60/A	ANTALYA	KEMER	(536) 387-9652
12	TAHSİN TÜRKYÖN -TÜRKYÖN TİCARET	YENİ MAH. DENİZYOLU CAD. KÖŞEM APT. ALTI NO:61/A	ANTALYA	KUMLUCA	(242) 887-4076
13	ERCIYES MOTOR	YENİGÜN MAH. KIZILIRMAK CAD.SEFA PLAZA NO:30/26	ANTALYA	MİTHATPAŞA	(242) 311-5455
14	YASİN AĞGEDİK	MİMAR SİNAN MAH.6045 SOK.ÜMÜKSÜZ APT.NO:11	ANTALYA	MANAVGAT	(242) 742-3426
15	SACİT ASLANTAŞ	YÜKSEKALAN MAH. FETHİ OKYAR CAD. 533 SK NO:1/A	ANTALYA	MURATPAŞA	(242) 313-0635
16	HALİT BORA - BORA MOTOSİKLET	AKDENİZ SAN.SIT.5009 SOK.NO:29	ANTALYA	MERKEZ	(242) 221-4171
17	TAYFUN MOTOR–TAYFUR KÖKSAL	CUMHURİYET MAH.662 SOK. TAHSİLDAR AHMET ÇELİK A	ANTALYA	MERKEZ	(242) 346-1491
18	MURAT YİTMEZ - ANTALYA MOTOSİKLET	YENİGÜN MAH.KIZILIRMAK CAD. 5. GÖKALP APT : 4 A	ANTALYA	MURATPAŞA	(242) 312-1181
19	ÇAKIROĞLU MOTORSİKLET	YENİGÜN MAH.MEVLANA CAD.YILDIRIM APT. NO:31/1	ANTALYA	MERKEZ	(242) 322-1913
20	GENÇLİK MOTOR – MUSTAFA KARACADAL	MERKEZ MAH.ATATÜRK CAD.NO:194	ANTALYA	SERİK	(242) 722-6077
21	MEHMET SELDÜZ - GÜVEN MOTOR	YEŞİLYURT GÖCÜK MAH.	ANTALYA	TURUNÇOVA	(242) 852-1544
22	GÜLHİZAR KINLI - ŞENOL MOTOR	ALTINKUM MAH.ATATÜRK BULV.NO:38	AYDIN	DİDİM	(232) 813-2227

Güncel yetkili servis listemiz için www.sym-tr.com internet sitemize bakınız.

SIRA	SERVİS ÜNVANI-ADI-SOYADI	SERVİS ADRESİ	İL	İLÇE	TELEFON
23	SAİT AĞRIDAĞ	SERDAROĞLU MAH. DOLAMA CAD. NO:8	AYDIN	KÖŞK	(544) 310-3896
24	MOTORPORT-FERDUN AKBALIŞ	TÜRKMEN MAH. CANDAN TARHAN BLV. 106/A	AYDIN	KUŞADASI	(256) 614-7030
25	VEYSEL AKTOP	ATA MAH.ALT SAN.ŞİT.801 SOK NO:28	AYDIN	MERKEZ	(256) 211-3379
26	AHMET KIRIŞOĞLU	KARAÇAY MAH. 1007 SOK. NO:14	AYDIN	NAZİLLİ	(256) 313-8428
27	ERDİNÇ GÜLER	YENİ SANAYİ MAH. 515 SOK. B2 BLOK NO:52	AYDIN	NAZİLLİ	(256) 512-3054
28	SARIZEBEKLER LTD ŞTİ	KONAK MAH. İNÖNÜ CAD. NO:2	AYDIN	SÖKE	(256) 518-5962
29	ALİ UÇAKER	ALİ ÇETİNKAYA MAH.MUAMMER AKSOY CAD.5.SK. FERD	BALIKESİR	AYVALIK	(266) 331-2323
30	İLKER YENİGÜN-ALTINOLUK MOTOR	İSKELE MAH. FEVZİ ÇAKMAK CAD. NO:1	BALIKESİR	ALTINOLUK	(266) 396-9999
31	CENGİZ GÖKÇE	SELİMİYE MAH.18 SOK.NO:19 ALTINOVA	BALIKESİR	AYVALIK	(537) 606-9528
32	NARMANLAR DTM LTD.ŞTİ.	AKÇAALI MAH. ATATÜRK CAD. NO:19/A	BALIKESİR	BANDIRMA	(266) 772-5953
33	AHMET SİMAV	17 EYLÜL MAH.Ş.İLHAN GÜNCAN CAD. NO:14	BALIKESİR	BANDIRMA	(266) 713-1323
34	HALİL BAŞARAN - ÖZENC MOTOR	HAMİDİYE MAH.559 SK. NO:6	BALIKESİR	EDREMIT	(266) 373-4469
35	BEYAZIT MOTOR	KADIKÖY MAH.SEZGİN İNAN CAD.NO:10/A	BALIKESİR	EDREMIT	(532) 411-3057
36	İSMAIL SÜZAN - DALGIÇ MOTOR	YALI MAH.YENİHAN SOK. NO:2/B	BALIKESİR	ERDEK	(266) 835-1889
37	EROL DEMİR - SÜRAT MOTOR	MALKOÇ MAH. BALYA CAD. KÖMÜRÇÜ SOK. NO:31	BALIKESİR	GÖNEN	(266) 772-6062
38	GÖKHAN AKSOY - JOKER MOTORS	ATATÜRK MH. BANDIRMA CD. NO:24 (OTEL BASRİ YANI)	BALIKESİR	MERKEZ	(266) 249-4154
39	SAVAŞ EPAYDIN	AYDINLIKEVLER 17.CAD.NO:177 MERKEZ BATMAN	BATMAN	MERKEZ	(532) 561-0761
40	TEVFİK ALTAN	VAKIFGEÇTİVEREN KÖYÜ İZZET BAYSAL KÜÇÜK SAN. S	BOLU	MERKEZ	(374) 243-8283
41	AYDIN ASRAV	KARAYVATLAR MAH GAZİ CAD NO 44	BURDUR	BUCAK	(544) 512-0633
42	BİRGÜL ÇELİK (BİROL ÇELİK)	YALOVA YOLU 1. KM ÖZDİLEK KARŞISI NO:88	BURSA	GEMLİK	(224) 513-6882
43	METİN ALKANAT- ARZU TİCARET	YENİCE MAH. KASIM EFENDİ CAD. NO:77/A	BURSA	İNEGÖL	(224) 711-7060
44	MESUT CEYLAN-EN-KA MOTO BİKE	MUSTAFA KEMAL PAŞA MAH. ATATÜRK YOLU SK. NO:4	BURSA	İZNİK	(224) 757-4646

Güncel yetkili servis listemiz için www.sym-tr.com internet sitemize bakınız

SIRA	SERVİS ÜNVANI-ADI-SOYADI	SERVİS ADRESİ	İL	İLÇE	TELEFON
45	ORHAN ÇAKIN	TAVŞANLI MAH.BANDIRMA CAD.NO:7	BURSA	KARACABEY	(224) 676-1845
46	BATUHAN ÖZGÜNEŞ - MOTOSUN	DEMİRTAŞ MAHALLESİ 1. GÜNDOĞDU SK. NO:1/A	BURSA	OSMANGAZİ	(224) 256-6636
47	SELVET KUŞ	HAMDİYE MAH. BARDAKÇI MEHMET SOKAK. NO:5/B	BURSA	M.KEMALPAŞA	(224) 613-4643
48	ASLI BİSİKLET	CAMI KEBİR MAH. ALİ TEKİN SOK. NO:9	BURSA	ORHANGAZİ	(224) 572-2079
49	SEVTAŞ SEVİMLER OTO A.Ş.	ATAEVLER MAH. İZMİR YOLU CAD. NO:224 İÇ KAPI NO:1	BURSA	NİLÜFER	(224) 441-8900
50	BURSA SET GRUP DIŞ TİC. A.Ş.	KIBRIS ŞEHİTLERİ CAD. ULUYOL NO:3	BURSA	OSMANGAZİ	(224) 272-7363
51	YÜCEL ÖZKAYA	CAMIKEBİR MAH. KAZANLIKUYU MEVKİ BELEDİYE DÜKKA	ÇANAKKALE	EZİNE	(286) 618-2714
52	KARDEŞLER ONYEDİ MOTOR	İSMETPAŞA MAH.KABATEPE SOKAK NO:5	ÇANAKKALE	MERKEZ	(286) 222-0055
53	ERDİNÇ GÜVEN - EFE MOTOR	YENİ SANAYİ SİTESİ 1.BLOK NO:5	ÇANAKKALE	BAYRAMIÇ	(542) 625-7438
54	İSMAİL BÜLBÜL - BÜLBÜL MOTOR	SAKARYA MAH. RAFET GÜRKAYNAK CAD./ 2	ÇANAKKALE	BİGA	0286 3168327
55	HASAN GEZER	BUGDAY PAZAR MAH.EŞİKLİ ARALIK SOKAK SULTAN Sİ	ÇANKIRI	MERKEZ	(376) 213-7072
56	AHMET-MURAT BEKTAŞ	CENGİZ TOPEL CAD. NO:46	ÇORUM	MERKEZ	(364) 213-2208
57	ŞAHİN MOTOR--MUSTAFA ÇETİN	YENİ MAH. FEVZİ ÇAKMAK BLV. NO:374	DENİZLİ	MERKEZ	(258) 212-8641
58	DENİZLİ GÜNNUR OTO LTD ŞTİ	ANKARA BULVARI.ÜÇGEN MEVKİLİ NO:60/C	DENİZLİ	MERKEZ	(258) 251-2016
59	CAHİT BEZİRGAN-EFE MOTOR	AZİZİYE MAH. D100 KARAYOLU CAD. NO:557/A	DÜZCE	MERKEZ	(380) 514-3109
60	MOTOSPOR OTOMOTİV	KÜLTÜR MAH. VALİ FAHRİBEY CAD. NO:138/D	ELAZIĞ	MERKEZ	(424) 237-1342
61	VEYSEL YILMAZ	HACİSEYİT MUTTALİP CADDESİ NO:95/A	ESKİŞEHİR	MERKEZ	(222) 234-3886
62	EMİROĞLU MOTOR TİCARET	YENİ MAH. VATAN CAD. NO:122/A	ESKİŞEHİR	MERKEZ	(222) 230-8887
63	MEHMET DENİZ - DENİZ MOTOR	TÜFEKÇİ YUSUF BULVARI NO 59/A	GAZİANTEP	MERKEZ	(342) 232-5771
64	KLAS MOTOR---MURAT DİKE	HÜRRİYET MAH.KATİPHOCA CAD.NO:18	GAZİANTEP	ŞEHİTKAMİL	(342) 324-0279
65	TEKNİK MOTORSİKLET-SABRİ ÖZKÖSE	DENİZ MAH. YAVUZ SULTAN SELİM CAD. NO:151	GAZİANTEP	ŞAHİNBEY	(342) 230-1608
66	TAŞYÜREK MOTOR	İRİ REİS MAH. İSMET İNÖNÜ CAD.NO:243	HATAY	İSKENDERUN	(326) 613-6455

Güncel yetkili servis listemiz için www.sym-tr.com internet sitemize bakınız

SIRA	SERVİS ÜNVANI-ADI-SOYADI	SERVİS ADRESİ	İL	İLÇE	TELEFON
67	ERÇELİK MOTOR	ESKİ SANAYİ MAH.ÇELİK SK.NO:26	İSPARTA	MERKEZ	(246) 223-8183
68	İSMAIL TEZ - GÜL MOTOR	ESKİ SANAYİ SİTESİ 131 CAD. NO:9	İSPARTA	MERKEZ	0246 212 13 72
69	AYTEN ŞEKER-EMRE MOTOR	HÜRRİYET MAH. ATATÜRK CAD. NO:33A	İSTANBUL	BAĞCILAR	(212) 651-6670
70	OKTAY MOTOR	KİTELLİ OSB MAH. BEDRETTİN DALAN BLV. 1/51 MERKEZ	İSTANBUL	BAŞAKŞEHİR	(212) 655-7070
71	VETOR TAŞIT LTD.ŞTİ.	PINARTEPE MAH. AVRUPA CAD. E NO:83/Ü İÇ KAPI NO:1	İSTANBUL	BÜYÜKÇEKMECE	(532) 635-3574
72	ZAFER LEVENTOĞLU Z GARAJ	KÜÇÜKBAKKALKÖY MAH. TEVFİK FİKRET CAD. NO:24 DÜ	İSTANBUL	ATAŞEHİR	(216) 576-0065
73	BALCI MOTOR	ÇİRCİR MAH. SEMT SAYA YOLU CAD.52/A	İSTANBUL	EYÜP	(532) 434-4901
74	MOTOPUNTO - VOLKAN IŞIK	ÜVEN MAH. KANAT SOKAK NO:3/3	İSTANBUL	GÜNGÖREN	0212 641 20 40
75	YEŞİLYURT MOTORLU ARAÇLAR	TOPSELVİ CAD. NO:9	İSTANBUL	KARTAL	0216 389 20 10
76	ALTAN MOTOR-TAMER & TANER ALTAN	KARTAL OTO SANAYİ SİTESİ C-2 BLOK. NO:12	İSTANBUL	KARTAL	(216) 306-2319
77	MOTOTAL MOTOSİKLET LTD.ŞTİ	ZÜHTÜPAŞA MAH.BAĞDAT DAD. İNTAŞ SİTESİ C BLOK N	İSTANBUL	KADIKÖY	(216) 347-6171
78	BATUHAN MOTORLU ARAÇLAR LTD. ŞTİ.	BEŞYOL İNÖNÜ CAD. NO:96/B	İSTANBUL	K.ÇEKMECE	(212) 592-8833
79	MURAT ERKALE	ÇAĞLAYAN MAHALLESİ VATAN CAD. NO:120/B	İSTANBUL	KAĞITHANE	(212) 220-6600
80	ÇINAR MOTOR LTD.ŞTİ.	YEŞİLCE MAH.EMİRHAN SOK. NO:6	İSTANBUL	KAĞITHANE	(212) 274-4444
81	YOL MOTORLU ARAÇLAR	MASLAK ATATÜRK O.S.S 2 KISIM 3 SK.34	İSTANBUL	MASLAK	(212) 286-7008
82	YÜCEL MOTOR--FEVZİ YÜCEL	ATATÜRK OTO SANAYİ SİTESİ 2. KISIM 27. SOK. NO:1100	İSTANBUL	MASLAK	(212) 276-2187
83	ÖPÇİN TİCARET	P.M. PAŞA MAH. BURHAN SOYASLAN SOK. NO:15/A	İSTANBUL	SİLİVRİ	(212) 727-5030
84	ARTI GRUP LTD.ŞTİ	ESKİŞEHİR MAH.DOLAPDERE CAD.NO:79	İSTANBUL	BEYOĞLU	(212) 255-5503
85	AHMET KİREMITÇİ - YAŞAR TİCARET	İNKILAP MAH.KÜÇÜKSU CAD.NO.59	İSTANBUL	ÜMRANİYE	(216) 634-4315
86	YALÇIN TİCARET--MEHMET YALÇIN	ATATÜRK MAH. 377 SOK. NO:39	İZMİR	ALİAĞA	(232) 616-4249
87	UMUT SIKEL	ALPASLAN SOK NO:25/A	İZMİR	BALÇOVA	(535) 768-8652
88	KAZAK MOTOR-AHMET KAZAK	OĞUZLAR MAH.1258 SOK.NO:4/A	İZMİR	BASMANE	(232) 446-8468

Güncel yetkili servis listemiz için www.sym-tr.com internet sitemize bakınız

SIRA	SERVİS ÜNVANI-ADI-SOYADI	SERVİS ADRESİ	İL	İLÇE	TELEFON
89	EBRU ALTAN - ALTAN MOTOR	FATİH MAH.ATATÜRK BLV. NO:97/A	İZMİR	BERGAMA	(232) 631-0058
90	ÖMER GÜLHAN KILIÇ- GALERİ GÜLHAN	KAHRAMANLAR MAH. MÜRSELPASA BULV. NO:155	İZMİR	KONAK	(232) 277-6061
91	CAFER DOĞAN--ÖMÜR YILDIZ	OSMANGAZİ CAD.NO:72 ASKERLİK ŞUBESİ ALTI	İZMİR	BAYRAKLI	(232) 388-4196
92	MEKANE ÖZCAN	1583/2 SOK. NO:2/A RODKAR İŞ MERKEZİ	İZMİR	BORNOVA	(232) 486-2919
93	ALPASLAN KARŞILAYAN-ASLAN MOTOR	1583/2 SK. 6/C RODKAR İŞ MERKEZİ B BLOK	İZMİR	KONAK	(542) 435-0110
94	ÇALIŞKAN MOTOR - MERT ÇALIŞKAN	CELAL BAYAR MAH. 5215 SK. NO:5	İZMİR	ÇEŞME	(232) 723-3747
95	BİLAL GÖREN	İNÖNÜ MAH.2083 SOK NO:01 (işbankası kampı karşısı)	İZMİR	ÇEŞME	(232) 712-8867
96	RATEL MOTORLU ARAÇLAR SAN.TİC.AŞ.	ATAŞEHİR MAH. 8229/1 SK. NO:38	İZMİR	ÇİĞLİ	(232) 386-5747
97	ZAFER KARABIYIK	18 SOK.NO:27/A	İZMİR	GÜZELYALI	(232) 246-4153
98	HÜSEYİN KOÇOĞLU	1673 SOK. NO:59/A	İZMİR	KARŞIYAKA	(232) 368-5862
99	MEHMET EMİN KIRLIOĞLU	ZAFER MAH.ATATÜRK CAD.NO:95	İZMİR	ÖDEMiŞ	(232) 545-6509
100	ALİ BULUT	EĞERCİ CADDESİ NO:28	İZMİR	TORBALI	(232) 856-4105
101	HASAN ARIK	ALTINTAŞ MAH. SANAYİ SİTESİ G BLOK NO:2	İZMİR	URLA	(537) 279-3995
102	MOTOPİT	DOKUZ EYLÜL MAH. 695 SK. 7-S İNKA İŞ MERKEZİ	İZMİR	SARNIÇ	(232) 435-2187
103	RETRO MOTOR	KEMALPAŞA MAH.ÇEVREYOLU BULV.NO:103/7	İZMİR	MENDERES	(531) 300-6000
104	BURAK TOPBAŞ	MORDOĞAN MAH.İZMİR CAD.NO:275/1	İZMİR	KARABURUN	(553) 339-1493
105	MEHMET VE LEVENT KÖKLÜ ORTAKLIĞI	KÜÇÜK SANAYİ SİTESİ E BLOK NO:11	İZMİR	URLA	(232) 754-4314
106	ASLAN MOTORS - ALİ KEPEK	MENDERES MAH. 46009 SK. NO:15	K.MARAŞ	DULKADIROĞLU	(545) 716-4646
107	FARUK TOPAL KARDEŞLER MOTOR	DURAKLI MAH. MEHMET PAŞA CAD. NO:61/C	K.MARAŞ	MERKEZ	(344) 241-2790
108	İSMAİL ÖZDEMİR - MOTODİZAYN	YENİ MAHALLE MAH. FEZA SK. ÇİĞDEM APT. NO:53/A	KARABÜK	SAFRANBOLU	0532-7448818
109	SUAT KÖMÜRKARAOĞLU - GÜVEN MOTOSH	SANAYİ SİT.DARENDE BLOKLARI NO:14	KASTAMONU	MERKEZ	(366) 214-7282
110	DİLEK TİCARET -- SABRİ DİLEKÇİ	YALÇIN CAD.HOROZOĞLU SOK. NO:8	KASTAMONU	MERKEZ	(366) 214-4066

Güncel yetkili servis listemiz için www.sym-tr.com internet sitemize bakınız

SIRA	SERVİS ÜNVANI-ADI-SOYADI	SERVİS ADRESİ	İL	İLÇE	TELEFON
111	KALYONCU MOTOR MUSTAFA KALYONCU	HUNAT MAH.KIBRIS ŞEHİTLERİ CAD.NO:9	KAYSERİ	MERKEZ	(352) 231-2587
112	YALÇIN FİLİZ	ESKİ SANAYİ SİTESİ 2. BLOK NO:1	KIRKLARELİ	LÜLEBURGAZ	(288) 412-5236
113	SERHAT AKTAŞ - TMD MOTOR	İNÖNÜ MAH. MURAT HÜDV. CAD. NO:67/A	KIRKLARELİ	LÜLEBURGAZ	(288) 417-2520
114	MEHMET UYANIK-TITİZ TİCARET	K.BRAHİM SANAYİ SİTESİ 14.BLOK NO:7	KIRKLARELİ	MERKEZ	(288) 212-1441
115	MURAT ERGİŞİ	GÜRLER MAH. MEHMET AKİF ERSOY CAD. NO.11/C	KIRIKKALE	MERKEZ	(318) 218-2928
116	MEHMET ALİ KAYA- KAYA MOTOR	MULLAHAMİT MAH. MERCİDABIK CAD. 54	KİLİS	MERKEZ	(544) 243-2629
117	ACREDİT FİNANS LTD.	İSKENDERUN CAD. NO:5 ACREDİT BİNASI	KIBRIS	MERKEZ	(533) 830-4917
118	AHMET DEMİR-MERT MOTOR	S.ORHAN M.MENZİLHANE C/1111 SK.NO:30	KOCAELİ	GEBZE	(262) 643-1218
119	ENDER MOTOR	SANAYİ MAH. İZMİT SAN. SİT. 13. CAD. 307 APT. NO:307/1	KOCAELİ	İZMİT	(262) 335-0750
120	ÖZKAN KARADUMAN-ÖZEL MOTOR	ATATÜRK BULVARI NO:75 SEZER APT ALTI	KOCAELİ	İZMİT	(262) 324-2456
121	LÜTFİ PEKUZUNOĞLU / MOTOVİZYON	MUSALLA BAĞLARI MAH. İLDANLI SOKAK NO / 18 Selçuk	KONYA	SELÇUKLU	(332) 346-1758
122	MEVLÜT PEKERGİL	KÜÇÜK İHSANİYE MAH. VATAN CAD. NO:51/A	KONYA	SELÇUKLU	(332) 320-9306
123	MEHMET CEYHAN	KONYA YOLU ÜZERE SANAYİ SİTESİ KARŞISI NO:113/B	KONYA	AKŞEHİR	(332) 812-0758
124	ENVER ANKARA- ARZUM MOTORSİKLET	YENİ SANAYİ SİTESİ 9 SOK. NO:32	KÜTAHYA	MERKEZ	0274 231 91 62
125	EMİNE ELDEŞ - MOTO ERDEM	YENİ MAH.SANAYİ SOK. NO:3/A	KÜTAHYA	TAVŞANLI	(542) 773-4569
126	ÜÇA MOTOR TİC.LTD.ŞTİ	ŞİFA MAH. SANAYİ GİRİŞİ 1. CAD. 1. SOK. NO:12	MALATYA	MERKEZ	(422) 326-4910
127	ENES TÜRKÇÜ - KALE MOTOR	RAGİP BEY MAH.156 SOK.NO:7/A	MANİSA	AKHİSAR	(236) 413-5686
128	TOLGA DURAK	75. YIL MAH.KENAN EVREN SANAYİ SİTESİ 5339/4	MANİSA	MERKEZ	(236) 233-2611
129	SALİH ŞİRİNEL	YENİ SAN.SİT. 12 BLOK NO:261	MANİSA	SALİHLİ	(236) 715-0067
130	İSMAIL BAYER	KARAMANLI MAH.M.AKİF CAD.NO:105	MANİSA	SOMA	(236) 613-2493
131	ÖZCAN ERUZUN	KÜÇÜK SANAYİ SİTESİ A BLOK 110 SOK. NO:10	MANİSA	TURGUTLU	(236) 314-4313
132	YASİN KUYUM. MOT.ARAÇ.LTD.ŞTİ	İHSANİYE MAH. 111 SOK. H.ORANLI APT. NO:24/F	MERSİN	MERKEZ	(324) 336-4983

Güncel yetkili servis listemiz için www.sym-tr.com internet sitemize bakınız

SIRA	SERVİS ÜNVANI-ADI-SOYADI	SERVİS ADRESİ	İL	İLÇE	TELEFON
133	MOTO KAÇAR--İSA KAÇAR	YENİ MAH.117.CAD. NO:49/D İMAM HATİP LİSESİ YANI	MERSİN	MERKEZ	(324) 233-3511
134	KURT MOTOR--MURAT KURT	GAZİ MAH.METİN MERTOL KABAL CAD SAFİYE DOĞAN A	MERSİN	SİLİFKE	(535) 261-3876
135	TURCAN MOTOR	YOKUŞBAŞI MAH. KIBRIS ŞEHİTLERİ CAD. NO:2	MUĞLA	BODRUM	(252) 313-0662
136	DENİZHANLAR LTD. ŞTİ.	M.HİLMİ CAD.KARABAĞLI PASAJI.TURGUT REİS	MUĞLA	BODRUM	(252) 382-3327
137	BEKİR KÜRRECI	YENİ SAN.SİT.B BLOK NO:34/1	MUĞLA	DALAMAN	(252) 692-4919
138	EFKAN YİĞİT	REŞADİYE MAH.DÖRTYOL MEVKİ	MUĞLA	DATÇA	(252) 712-4542
139	SELAHATTİN GÖKÇAYIR--GÖKÇAYIR MOTO	SANAYİ SİTESİ 261 SOK. NO:8	MUĞLA	FETHİYE	(252) 614-2008
140	İSA TEVFİK ÖZCAN	SANAYİ SİTESİ 261 SOK. NO:10-12	MUĞLA	FETHİYE	(252) 614-1623
141	HÜSEYİN BULUT	GENERAL M. MUĞLALI CAD. NO:72	MUĞLA	MARMARİS	(252) 412-3697
142	KAZAZİ MOTOR	TEPE MAHALLESİ YENİYOL CAD. NO:46/A Z1	MUĞLA	MARMARİS	(252) 412-1913
143	MÜNİR TİCARET	ORHANIYE MAH. HİZARCILAR SOK NO:11	MUĞLA	MERKEZ	(252) 212-5650
144	ÖNDER MOTOR--ÖNDER ÇOBAN	EMEK MAH.SAN.SİT.9.CAD.NO:1	MUĞLA	MİLAS	(252) 513-5680
145	GÜÇLÜ MOTORLU ARAÇLAR- HALİL GÜÇLÜ	KARABURUN MAH. SANAYİ SİTESİ NO:6-8	MUĞLA	ORTACA	0252 282 52 72
146	MOTO ÖZ FETHİYELİ-ADEM ÖZTÜRK	SANAYİ SİTESİ. 1.BLOK NO:8	MUĞLA	ORTACA	(252) 282-7574
147	FATİH GÜVEN MOTOR	ATATÜRK CAD. SANAYİ BÖLGESİ 1. BLOK NO:2	NEVŞEHİR	AVANOS	(384) 511-5536
148	MOTOGARAGE 52- YANCA ŞAHİN BÜBER	ŞİRİNEVLER MAH.İSMETPAŞA CAD. NO:161/A	ORDU	ALTINORDU	(452) 777-1333
149	AHMET YEREBAKAN	FIRTINA MAH. ATATÜRK CAD. NO:451/B	RİZE	ARDESEN	(464) 715-4280
150	OSMAN YİĞİT	İNÇİLLİ MAH.15019 GÜRSEL CAD.NO:13	SAKARYA	KARASU	(538) 887-2656
151	NURİ AKTÜRK- AKTÜRK MOTORSİKLET	BAŞPINAR MAH. 1133 SOK. NO:24/B	SAKARYA	HENDEK	(264) 614-4329
152	İSMAIL AZAKLI ZİRVE MOTOR	YENİCE MAH. FATİH CAD. NO 107/A MÜFTÜZADE	SAKARYA	ADAPAZARI	(264) 551-5470
153	SENAL KORKMAZ	KÜÇÜK SANAYİ SİTESİ B BLOK NO:13	SİNOP	GERZE	(535) 300-6163
154	CESİN ŞAHİN	YUNUS EMRE MAH 11/A	SİVAS	MERKEZ	(538) 225-0157

Güncel yetkili servis listemiz için www.sym-tr.com internet sitemize bakınız

SIRA	SERVİS ÜNVANI-ADI-SOYADI	SERVİS ADRESİ	İL	İLÇE	TELEFON
155	MÜSLÜM TİKBİYİK	KAMBERİYE MAH.MALİK CABBAR CAD.NO:38	ŞANLIURFA	MERKEZ	(542) 442-2085
156	SEDAT TİKBİYİK	KAMBERİYE MAH.MALİK CABBAR CAD.NO:8	ŞANLIURFA	MERKEZ	(414) 315-1557
157	MÜSLÜM ATMACA	MERKEZ MAH. AHMET YESEVİ CAD. NO:45	ŞANLIURFA	BİRECİK	(414) 652-5235
158	ÖZAHİOĞLU MOTOR	ESKİCAMI-ORTACAMI MAH. MURATLI CAD. NO:146	TEKİRDAĞ	SÜLEYMANPAŞA	(282) 260-7070
159	İSMAIL BİLEK	İLYAS MAH. UZUNKÖPRÜ CAD. NO:1/A	TEKİRDAĞ	HAYRABOLU	(282) 315-6803
160	YUSUF EREK	ERTUĞRUL GAZİ MAH. SAĞLIK CAD. NO:16/A	TOKAT	ERBAA	(356) 715-5912
161	YURT BİSİKLET---GÖKHAN YURTCU	CELAL MAH GARAJ SOK NO:7/C	TOKAT	TURHAL	(356) 275-3659
162	BAŞARAN MOTORSİKLET	KÜME MAH.DERICİLER SOK.NO:52	UŞAK	MERKEZ	(276) 227-4230
163	AHMET ÇORAK	SÜLEYMAN BEY MAH. MİMAR SİNAN CAD. NO:128/2	YALOVA	MERKEZ	(539) 227-5068

Güncel yetkili servis listemiz için www.sym-tr.com internet sitemize bakınız

Güncel yetkili servis listemize sym-tr.com ve servis.gov.tr adreslerinden ulaşabilirsiniz.

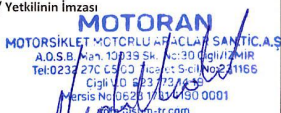
GARANTİ BELGESİ	
Üretici/İthalatçı Firmanın:	Satıcı Firmanın:
Unvanı: MOTORAN MOTOSİKLET MOTORLU ARAÇLAR SAN.VE TIC.A.Ş.	Unvanı:
Adresi: 10039 SOK.NO:30 AOSB. ÇİĞLİ / İZMİR	Adresi:
Telefonu: 0 232 328 33 83	Telefonu:
Faks: 0 232 328 33 86	Faks:
e-posta: www.motoran.com.tr / www.sym-tr.com	e-posta:
Fatura Tarih ve Sayısı:	Fatura Tarih ve Sayısı:
Teslim Tarihi ve Yeri:	Teslim Tarihi ve Yeri:
Firmanın Kaşesi / Yetkilinin İmzası	Firmanın Kaşesi / Yetkilinin İmzası
 MOTORAN A.Ş. Yetkili bayisi, bana satmış olduğu aracın Garanti Belgesini, Kullanma Kılavuzunu okuyarak aldığımı ve araç sahibinin sorumluluklarını kitapçıkta yazdığı gibi ve aşağıdaki şartlar dahilinde kabul ettiğimi tasdik ederim.	Garanti Süresi: 2 YIL VEYA 30.000 KM (hangisi önce dolarsa) Azami Tamir Süresi: 45 İŞ GÜNÜ
Adı Soyadı:	Bandrol ve Seri No:
Adres / Tel :	Şasi No: Motor No:
Araç Sahibinin, Adı Soyadı ve İmzası	Plaka:
	Cinsi :
	Markası:
	Modeli:

GARANTİ ŞARTLARI

1) Garanti süresi, malın teslim tarihinden itibaren başlar ve tüketiciler için 2 yıl veya 30.000 km (hangisi önce dolarsa) dir.
2) Malın bütün parçaları dahil olmak üzere tamamı garanti kapsamındadır.
3) Malın ayıplı olduğunun anlaşılması durumunda tüketici, 6502 sayılı Tüketicinin Korunması Hakkında Kanunun 11 inci maddesinde yer alan; a- Sözleşmeden dönme, b- Satış bedelinden indirim isteme, c- Ücretsiz onarımını isteme, ç- Satılanı ayıpsız bir misli ile değiştirilmesini isteme, haklarından birini kullanabilir.
4) Tüketicinin bu haklardan ücretsiz onarım hakkını seçmesi durumunda satıcı; işçilik masrafı, değiştirilen parça bedeli ya da nakliye, posta, kargo veya servis elemanlarının ulaşım gideri gibi başka herhangi bir ad altında hiçbir ücret talep etmeksizin malın onarımını yapmak veya yaptırmakla yükümlüdür. Tüketici ücretsiz onarım hakkını üretici veya ithalatçıya karşı da kullanabilir. Satıcı, üretici ve ithalatçı tüketici için bu hakkını kullanmasından müteselsilen sorumludur.
5) Tüketicinin, ücretsiz onarım hakkını kullanması halinde malın; - Garanti süresi içinde tekrar arızalanması, - Tamiri için gereken azami sürenin aşılması, - Tamirinin mümkün olmadığının, yetkili servis istasyonu, satıcı, üretici veya ithalatçı tarafından bir raporla belirlenmesi durumlarında; tüketici malın bedel iadesini, ayıp oranında bedel indirimi veya imkân varsa malın ayıpsız misli ile değiştirilmesini satıcıdan talep edebilir. Satıcı, tüketicinin talebini reddedemez. Bu talebin yerine getirilmediği durumda satıcı, üretici ve ithalatçı müteselsilen sorumludur. Onarımın malın kullanıldığı yerde yapılması durumunda, servis raporunun düzenlenmesi zorunlu değildir."
6) Malın tamir süresi 45 iş gününü geçemez. Bu süre, garanti süresi içerisinde mala ilişkin arızanın yetkili servis istasyonuna veya satıcıya bildirim tarihi, garanti süresi dışında ise malın yetkili servis istasyonuna teslim tarihinden itibaren başlar. Malın arızasının 10 iş günü içerisinde giderilememesi halinde, üretici veya ithalatçı; malın tamiri tamamlanmaya kadar, benzer özelliklere sahip başka bir mal tüketicinin kullanımına tahsis etmek zorundadır. Malın garanti süresi içerisinde arızalanması durumunda, tamirde geçen süre garanti süresine eklenir.
7) Malın kullanma kılavuzunda yer alan hususlara aykırı kullanılmasından kaynaklanan arızalar garanti kapsamı dışındadır. Kullanım ömrü süresince, malın yetkili servis istasyonlarındaki bakım ve onarım süresi azami tamir süresini geçemez. Bu süre, garanti süresi içerisinde mala ilişkin arızanın yetkili servis istasyonuna veya satıcıya bildirim tarihinde, garanti süresi dışında ise malın yetkili servis istasyonuna teslim tarihinden itibaren başlar. Tüketici arıza bildirimini; telefon, faks, e-posta, iadeli taahhütlü mektup ve benzeri bir yolla yapabilir. Uyuşmazlık halinde bildirimle ilişkin ispat yükümlülüğü tüketiciye aittir. Satış sonrası hizmetlere ilişkin olarak tüketicilerin iletişime geçilmesi için üretici veya ithalatçı tarafından bir telefon hattı tahsis edilmesinde, bu hat ile ilgili olarak üretici veya ithalatçı olağan ücret tarifesinden daha yüksek bir tarife geçemez."
8) Tüketici, garantiden doğan haklarının kullanılması ile ilgili olarak çıkabilecek uyuşmazlıklarda yerleşim yerinin bulunduğu veya tüketici işleminin yapıldığı yerdaki Tüketici Hakem Heyetine veya Tüketici Mahkemesine başvurabilir.
9) Satıcının bu Garanti Belgesinin verilmesi durumunda, tüketici Ticaret Bakanlığı Tüketicinin Korunması ve Piyasa Gözetimi Genel Müdürlüğüne başvurabilir.

1-) Periyodik bakımlar düzenli,zamanında ve eksiksiz olarak ,belirtilen kilometrelerde yetkili servislerde yapılması zorunludur ve periyodik bakım bedelleri tüketici tarafından karşılanır.

2-)- Ücretli bakımda değiştirilebilecek parçalar:

Buji, yağ ve hava filtreleri, kondenserler, sigortalar, fren ve debriyaj balataları, ampuller, tahrik kayışı ve tüm kumanda telleri, rulmanlar, gibi zamanla aşınması doğal olan parçalar, ısı gören parçalarda (egzoz manifoldu gibi) normal olarak oluşan renk değişimleri,ücreti mukabil yapılacak/giderilecek /değiştirilecektir.

3-) Zaman kaybı, zarar, ziyan, gelir kaybı, motosikletin arızalı yerden alınıp başka bir araç ile götürülmesi gibi ortaya çıkan ziyanlar da garanti kapsamı dışındadır.

AŞAĞIDAKİ DURUMLARDA MAMÜL GARANTİ KAPSAMI DIŞINDADIR

1-) Orijinal olmayan yedek parçaların kullanılması, kullanma kılavuzunda tavsiye edilen nitelikte yağların dışında başka yağların kullanılmaması sonucu ortaya çıkan arızalar.

2-) Aracın amaca uygun olmayan şekilde kötü kullanılması ve bu kötü kullanımdan dolayı meydana gelen arızalar.

3-) Araca istiap haddinin üzerinde aşırı yük konulması.

4-) Aracın uygunluk belgesinde belirtilen özelliklerini ortadan kaldıran tadilat,değişiklik yapılması.

5-) Aracın spor müsabakası,kiralama,eğitim amaçlı kullanılması.

6-) Aracın arızalanması durumunda kullanıcı tarafından veya yetkili olmayan kişiler tarafından sökülmesi ve tamir edilmesi.

7-) Kullanma kılavuzunda belirtilen önerilere aykırı kullanım sebebi ile oluşacak arızalar.

Hırsızlık, ayaklanma, yangın, çarpışma v.b. kazalar

Asit yağmuru, çevreden kaynaklanan yüzey korozyonu (kimyevi maddeler ağaç öz suyu v.b.)

Dolu, fırtına, sel, şimşek ve diğer tabii afetler

Kozmatik şartlar, boyadaki çizikler.

8-) Garanti süresi içerisinde arızaların garanti kapsamında giderilmesi için garanti belgesi ile birlikte yetkili servis istasyonlarımıza başvurulmalıdır.

ARAÇ SAHİBİNİN SORUMLULUKLARI

1-)Araç sahibi, "Garanti Belgesi" ve "Kullanma ve Bakım El Kitabı"nda belirtilen açıklamalara uygun hareket ederek aracın periyodik bakımlarının düzenli yapılmasından sorumludur. Her bakım kontrolünden sonra, gerekli imza, tarih, kilometre kayıtlarının yapılıp, servis kaşesinin vurulduğundan emin olunmalıdır. Böylece bu işlem araç bakımının yapıldığını belgelemiştir olacaktır.

2-)Motosiklet sahibi kullanım ve bakım el kitabını dikkatlice okumalı ve uygulamalıdır.

3-)Kullanıcı motosikletini satın alırken motosiklette olabilecek çizik,darbe,yardımcı elemanların (dikiz aynası,paspas vs.)eksiksiz olmasına dikkat etmeli aksi bir durumu bayiye bildirmeli ve o halde motosikleti teslim almalı.

4-) Tüm yol testleri ve arıza tanımlamaları yasal hız limitleri içerisinde olacak şekilde, yetkili servisin belirlediği karayolu bölümünde yapılacaktır. Yasal hız limitlerinin dışında test yapılamaz ve Devlet Karayolları dışında motosiklet test edilemez.Suç teşkil edecek bu tür taleplerde bulunmayınız.

5-)Kullanım ve bakım el kitabında bulunan GARANTİ KAYIT BELGESİ doldurulmalıdır.

KULLANIM ÖNCESİ MONTAJ VE KONTROLLER

- | | | | |
|--|--------------------------|--|--------------------------|
| 1. Elektrik devresinin de kısa devre yok | <input type="checkbox"/> | 2. Garanti belgesi kullanım kılavuzu var | <input type="checkbox"/> |
| 3. Motosiklette çizik veya hasar yok | <input type="checkbox"/> | 3. Motor yağ ve su seviyesi tamam | <input type="checkbox"/> |
| 4. Akü şarj tamam | <input type="checkbox"/> | 5. Şasi ve motor numarası uyuyor | <input type="checkbox"/> |
| 6. Tekerleklerin dönüşü rahat | <input type="checkbox"/> | 7. Arıza lambası yanmıyor | <input type="checkbox"/> |
| 8. Yakıt deposu kaçak yok | <input type="checkbox"/> | 9. Fren ayarları tamam | <input type="checkbox"/> |
| 10. Lastik basınçları tamam | <input type="checkbox"/> | 11. Gidonda sıklık ayarı tamam | <input type="checkbox"/> |
| 12. Motor bağlantı civataları sıkılı | <input type="checkbox"/> | 13. Zincir ve aktarma organları tamam | <input type="checkbox"/> |
| 14. Yakıt hortumlarında kaçak yok | <input type="checkbox"/> | 15. Bütün anahtarlar çalışıyor | <input type="checkbox"/> |
| 16. Gaz kolunda takılma yok | <input type="checkbox"/> | 17. Sinyaller ve uyarı lambaları tamam | <input type="checkbox"/> |
| 18. Karbüratör ayarı tamam | <input type="checkbox"/> | 19. Ön far ve tüm aydınlatma tamam | <input type="checkbox"/> |
| 20. Motorda anormal sesler yok | <input type="checkbox"/> | 21. Göstergeler çalışıyor | <input type="checkbox"/> |

YOL SÜRÜŞ TESTİ

- | | | | |
|-----------------------------------|--------------------------|----------------------------------|--------------------------|
| 1. Gidonda sıklık veya boşluk yok | <input type="checkbox"/> | 2. Hız göstergesi çalışıyor | <input type="checkbox"/> |
| 3. Araç performansı normal | <input type="checkbox"/> | 4. Sarsıntı veya titreşim yok | <input type="checkbox"/> |
| 5. Fren ayarları tamam | <input type="checkbox"/> | 6. Gaz yemesi ve rölantri normal | <input type="checkbox"/> |

MOTOSİKLETE EK BELGELER

- | | |
|-----------------------------------|--------------------------|
| Kullanma kılavuzu teslim edildi | <input type="checkbox"/> |
| Garanti belgesi teslim edildi | <input type="checkbox"/> |
| Garanti belgesi fotokopisi alındı | <input type="checkbox"/> |
| Kimlik fotokopisi alındı | <input type="checkbox"/> |
| Ruhsat fotokopisi alındı | <input type="checkbox"/> |
| Fatura fotokopisi alındı | <input type="checkbox"/> |

Araç sahibi imza

Bayi / Servis imza